

KAFFE

BERNINA 570 QE
KAFFE EDITION



made to create **BERNINA**



Cara cliente BERNINA, caro cliente BERNINA

Congratulazioni! Con l'acquisto di una BERNINA ha fatto un'ottima scelta che La renderà felice per molti anni. La soddisfazione dei nostri clienti è da oltre 100 anni la cosa più importante per la nostra azienda familiare. Personalmente ci tengo molto ad offrire precisione svizzera di altissima qualità, unita ad una tecnologia del cucito orientata verso il futuro ed un buon servizio dopo vendita.

La serie 5 BERNINA è composta di vari modelli estremamente innovativi. Durante la loro costruzione sono poste in primo piano non solo le più alte esigenze tecnologiche e la facilità d'uso, ma anche il design del prodotto. Perché vendiamo i nostri prodotti a persone creative come Lei, che apprezzano non solo la qualità elevata, ma anche la forma ed il design.

Provi il piacere del cucito creativo, del ricamo e della quiltatura con la Sua nuova BERNINA 570 QE e si informi sui tanti meravigliosi accessori speciali sul sito www.bernina.com. Sul sito www.bernina.com può trovare le spiegazioni per molti nuovi progetti creativi da scaricare gratuitamente.

Richieda anche le informazioni su assistenza e eventi interessanti presso il Suo rivenditore BERNINA.

Le auguro tanta felicità e molte ore creative con la Sua nuova BERNINA.

H.P. Ueltschi

Proprietario

BERNINA International AG

CH-8266 Steckborn



Sommar

| | | | | |
|--|-----------|--------------------------------|--|----|
| PRESCRIZIONI DI SICUREZZA | 7 | 2.5 | Perno portafilo | 33 |
| Importanti informazioni | 10 | | Perno portafilo a scomparsa | 33 |
| 1 My BERNINA | 12 | | Perno portafilo orizzontale | 34 |
| 1.1 Introduzione | 12 | 2.6 | Griffe del trasporto | 35 |
| 1.2 Controllo di qualità BERNINA | 12 | | Griffe del trasporto | 35 |
| 1.3 Benvenuti nel mondo BERNINA | 12 | 2.7 | Piano supplementare | 35 |
| 1.4 Panoramica della macchina | 14 | | Utilizzare il piano supplementare | 35 |
| Vista frontale - Manopole e pulsanti | 14 | | Utilizzare un righello scorrevole per il bordo | 36 |
| Vista frontale | 15 | 2.8 | Piedino | 36 |
| Vista laterale | 16 | | Regolare la posizione del piedino con la ginocchiera | 36 |
| Vista posteriore | 17 | | Impostare la posizione del piedino con il tasto "Piedino su/giù" | 37 |
| 1.5 Accessori standard in dotazione | 18 | | Sostituire il piedino | 37 |
| Panoramica accessori standard | 18 | | Selezionare il piedino sull'interfaccia utente | 37 |
| Panoramica piedini | 20 | | Impostare la pressione del piedino | 38 |
| Armadietto accessori | 21 | 2.9 | Regolare le griffe del trasporto | 38 |
| 1.6 Panoramica interfaccia utente | 22 | 2.10 | Ago e placca ago | 38 |
| Panoramica Funzioni/Indicazioni | 22 | | Cambiare l'ago | 38 |
| Panoramica Impostazioni del sistema | 22 | | Selezionare l'ago sull'interfaccia utente | 39 |
| Panoramica Menu Cucito | 23 | | Selezionare il tipo e lo spessore dell'ago | 39 |
| Uso del software | 23 | | Posizione dell'ago alzata/abbassata | 39 |
| 1.7 Ago, filo e stoffa | 25 | | Impostare la posizione dell'ago destra/sinistra | 39 |
| Panoramica aghi | 25 | | Impostare l'arresto dell'ago in alto/in basso (permanente) | 40 |
| Esempio per la specificazione dell'ago | 28 | | Sostituire la placca | 40 |
| Scelta del filo | 28 | | Selezionare la placca sull'interfaccia utente | 41 |
| Rapporto ago/filo | 29 | 2.11 | Infilatura | 41 |
| 2 Preparazione al cucito | 30 | | Infilare il filo superiore | 41 |
| 2.1 Prima di usare la macchina per la prima volta | 30 | | Infilare l'ago doppio | 44 |
| 2.2 Armadietto accessori | 30 | | Infilatura dell'ago triplo | 44 |
| Rimuovere l'armadietto accessori dalla macchina e rimontarlo | 30 | | Avvolgere la spolina del filo inferiore | 45 |
| Sistemare gli accessori | 30 | | Infilare il filo inferiore | 46 |
| 2.3 Collegare e accendere la macchina | 31 | | Indicazione della quantità del filo inferiore | 48 |
| Collegare il pedale | 31 | 3 Programma Setup | 49 | |
| Collegare la macchina | 31 | 3.1 | Impostazioni del cucito | 49 |
| Montare la ginocchiera | 32 | | Regolare la tensione del filo superiore | 49 |
| Fissare la penna touchscreen | 32 | | Impostare la velocità massima di cucito | 49 |
| Accendere la macchina | 32 | | Impostare i punti di fermatura | 49 |
| 2.4 Pedale | 33 | | Programmare l'altezza della sospensione del piedino | 50 |
| Regolare la velocità con il pedale | 33 | | Programmare il tasto «Fine disegno» | 50 |
| Attivare/disattivare la funzione ausiliaria | 33 | | Programmare il tasto «Tagliafilo automatico» | 51 |
| | | | Posizione del piedino con «Arresto dell'ago basso» | 51 |
| | | | Programmare il pulsante «Cucire indietro» | 52 |
| | | | Programmare il pedale | 52 |

| | | | | |
|----------|--|-----------|---|-----------|
| 3.2 | Impostazioni del ricamo | 53 | Effetto specchio | 69 |
| | Regolare la tensione del filo superiore | 53 | Modificare la lunghezza del motivo | 69 |
| | Impostare la velocità massima di cucito | 54 | Impostare la funzione contapunti | 70 |
| | All'apertura definire la posizione del ricamo | 54 | Eseguire il motivo con il punto triplo | 70 |
| | Calibrazione del telaio | 55 | Cucire indietro | 70 |
| | Spessore della stoffa | 55 | Cucito indietro permanente | 70 |
| | Attivare/disattivare la funzione Rimozione del filo | 56 | Cucito indietro, di precisione | 71 |
| | Impostare i punti di fermatura | 56 | 5.6 Programmare i punti | 71 |
| | Impostare il taglio automatico del filo | 57 | Panoramica modalità combinazioni | 71 |
| | Cambiare l'unità di misurazione | 57 | Creare una combinazione di motivi | 71 |
| 3.3 | Selezionare le impostazioni personali | 58 | Memorizzare una combinazione di motivi | 72 |
| 3.4 | Funzioni di controllo | 58 | Caricare la combinazione di motivi | 72 |
| | Impostare il sensore del filo superiore | 58 | Sovrascrivere la combinazione di motivi | 72 |
| | Impostare il sensore del filo inferiore | 59 | Cancellare la combinazione di motivi | 72 |
| 3.5 | Impostare i segnali acustici | 59 | Modificare un punto singolo | 73 |
| 3.6 | Impostazioni della macchina | 60 | Cancellare un motivo singolo | 73 |
| | Selezionare la lingua | 60 | Inserire un motivo singolo | 73 |
| | Impostare la luminosità del display | 60 | Adattare la lunghezza e la larghezza del motivo | 74 |
| | Impostare la luce | 60 | Specchiare una combinazione di motivi | 75 |
| | Controllare il numero totale dei punti cuciti | 61 | Suddividere la combinazione di motivi | 75 |
| | Inserire i dati del rivenditore | 61 | Interrompere la combinazione del motivo | 76 |
| | Salvare i dati assistenza | 62 | Saldare i motivi di una combinazione | 76 |
| | Ripristinare le impostazioni base | 62 | Ripetizione del motivo | 76 |
| | Cancellare dati personali | 63 | 5.7 Gestione del punto | 77 |
| | Cancellare un motivo di ricamo dalla chiavetta USB BERNINA | 63 | Salvare le impostazioni del motivo | 77 |
| | Calibrare l'asolatore automatico a slitta #3A | 63 | Salvare motivi nella memoria personale | 77 |
| | Imballare il modulo per ricamo | 64 | Sovrascrivere motivi nella memoria | 77 |
| 4 | Impostazioni del sistema | 65 | Aprire un motivo dalla memoria personale | 77 |
| 4.1 | Aprire il Tutorial | 65 | Cancellare un punto salvato | 78 |
| 4.2 | Guida al cucito | 65 | Salvare un punto sulla chiavetta USB BERNINA | 78 |
| 4.3 | Modalità eco | 65 | Caricare un motivo di ricamo dalla chiavetta USB BERNINA | 78 |
| 4.4 | Selezionare Aiuto | 65 | Cancellare un motivo di ricamo dalla chiavetta USB BERNINA | 79 |
| 4.5 | Con «clr» annullare tutte le modifiche | 65 | 5.8 Fermapunto | 79 |
| 5 | Cucito creativo | 66 | Saldare il punto con la casella «Fermapunto» | 79 |
| 5.1 | Panoramica Menu Cucito | 66 | Saldare la cucitura con il pulsante «Fermapunto» | 79 |
| | Selezione del punto | 66 | 5.9 Compensare dislivelli del materiale | 79 |
| 5.2 | Doppio Trasporto BERNINA | 66 | 5.10 Cucire angoli | 80 |
| 5.3 | Regolare la velocità | 67 | 6 Punti utili | 81 |
| 5.4 | Regolare la tensione del filo superiore | 67 | 6.1 Panoramica punti utili | 81 |
| 5.5 | Modificare un motivo | 68 | 6.2 Cucitura con il punto diritto | 83 |
| | Modificare la larghezza del punto | 68 | 6.3 Programma punto diritto con fermatura automatica | 84 |
| | Modificare la lunghezza del punto | 68 | 6.4 Inserire la cerniera | 84 |
| | Correggere il bilanciamento | 68 | 6.5 Inserire una cerniera, cucire i lati nella stessa direzione | 85 |
| | Ripetizione del motivo | 69 | | |

| | | | | | |
|----------|---|------------|-----------|---|------------|
| 6.6 | Punto diritto triplo | 86 | 9.7 | Regolare la distanza di taglio dell'asola | 111 |
| 6.7 | Punto zigzag triplo | 87 | 9.8 | Determinare la lunghezza dell'asola con l'asolatore automatico a slitta #3A | 112 |
| 6.8 | Rammendo manuale | 87 | 9.9 | Determinare la lunghezza dell'asola con il piedino per asole #3C | 112 |
| 6.9 | Rammendo automatico, semplice | 89 | 9.10 | Cucire l'asola automatica | 113 |
| 6.10 | Rammendo automatico rinforzato | 90 | 9.11 | Programmare l'asola effetto «fatto a mano» | 114 |
| 6.11 | Cucitura rinforzata | 90 | 9.12 | Cucire l'asola manualmente in 7 passi con il piedino per asole #3C | 114 |
| 6.12 | Rifinitura bordi | 91 | 9.13 | Cucire l'asola manualmente in 5 passi con il piedino per asole #3C | 115 |
| 6.13 | Punto overlock doppio | 92 | 9.14 | Tagliare l'asola con il taglia-asole | 116 |
| 6.14 | Impuntura stretta dei bordi | 92 | 9.15 | Aprire l'asola con la lesina taglia-asole (accessorio opzionale) | 116 |
| 6.15 | Impuntura larga dei bordi | 92 | 9.16 | Cucire bottoni | 116 |
| 6.16 | Impunturare bordi con il righello (accessorio opzionale) | 93 | 9.17 | Asola rotonda | 117 |
| 6.17 | Cucire la piega dell'orlo | 93 | 10 | Quiltare | 118 |
| 6.18 | Orlo invisibile | 94 | 10.1 | Panoramica punti quilt | 118 |
| 6.19 | Orlo a vista | 95 | 10.2 | Programma fermapunto per quiltare | 119 |
| 6.20 | Cucitura piatta di giunzione | 96 | 10.3 | Punto quilt «effetto fatto a mano» | 119 |
| 6.21 | Punto imbastitura | 96 | 10.4 | Quiltare a mano libera | 120 |
| 7 | Punti decorativi | 98 | 11 | Regolatore del punto BERNINA (BSR) | 121 |
| 7.1 | Panoramica dei punti decorativi | 98 | 11.1 | Modalità BSR 1 | 121 |
| 7.2 | Cucito decorativo con il filo inferiore (Bobbinwork) | 99 | 11.2 | Modalità BSR 2 | 121 |
| 7.3 | Cucire un punto croce | 100 | 11.3 | Funzione BSR con punto diritto n. 1 | 121 |
| 7.4 | Nervature | 100 | 11.4 | Funzione BSR con punto zigzag n. 2 | 121 |
| | Nervature | 100 | 11.5 | Preparazione per quiltare | 121 |
| | Panoramica dei piedini per nervature | 101 | | Montare il piedino BSR | 121 |
| | Infilare il filo di rinforzo | 102 | | Sostituire la soletta del piedino | 122 |
| | Cucire passamani | 103 | 11.6 | Modalità BSR | 122 |
| 8 | Alfabeti | 104 | 11.7 | Fermapunto | 123 |
| 8.1 | Panoramica alfabeti | 104 | | Saldare il punto nella modalità BSR 1 con il pulsante «Start/Stop» | 123 |
| 8.2 | Creare una scritta | 104 | | Saldare la cucitura nella modalità BSR 2 | 123 |
| 8.3 | Modificare la dimensione | 105 | 12 | My BERNINA Ricamo | 125 |
| 9 | Asole | 106 | 12.1 | Panoramica modulo per ricamo | 125 |
| 9.1 | Panoramica asole | 106 | 12.2 | Accessori standard del modulo per ricamo | 125 |
| 9.2 | Usare il compensatore per l'asolatore a slitta | 107 | | Panoramica Accessori modulo per ricamo | 125 |
| 9.3 | Utilizzare l'aiuto per il trasporto | 108 | 12.3 | Panoramica interfaccia utente | 127 |
| 9.4 | Marcare le asole | 108 | | Panoramica Funzioni/Indicazioni | 127 |
| 9.5 | Asola con filo di rinforzo | 109 | | Panoramica Impostazioni del sistema | 127 |
| | Utilizzare il filo di rinforzo con il piedino per asole #3A | 109 | | | |
| | Utilizzare il filo di rinforzo con il piedino per asole #3C | 110 | | | |
| 9.6 | Prova di cucito | 111 | | | |

| | | | |
|---|------------|---|------------|
| Panoramica menu selezione Ricamo | 127 | 14 Programma Setup | 143 |
| 12.4 Informazioni per il ricamo | 128 | 14.1 Modificare le impostazioni del ricamo nel programma Setup | 143 |
| Filo superiore | 128 | 15 Ricamo creativo | 144 |
| Filo inferiore | 128 | 15.1 Panoramica Ricamo | 144 |
| Scelta del formato del file di ricamo | 129 | 15.2 Selezionare e cambiare motivo | 144 |
| Prova di ricamo | 129 | 15.3 Controllare la durata e la dimensione del ricamo | 144 |
| Dimensione del motivo di ricamo | 129 | 15.4 Regolare la velocità | 144 |
| Ricamare motivi provenienti da terzi parti | 129 | 15.5 Modificare il ricamo | 145 |
| Punti stabilizzanti | 129 | Panoramica delle modifiche | 145 |
| Punto satin | 130 | Ingrandire la visualizzazione del ricamo | 145 |
| Punto step | 130 | Ridurre la visualizzazione del ricamo | 145 |
| Punti di connessione | 131 | Spostare la visualizzazione del ricamo | 146 |
| 13 Preparazione al ricamo | 132 | Spostare il ricamo con la visualizzazione ingrandita | 146 |
| 13.1 Collegare il modulo per ricamo | 132 | Spostare il ricamo | 146 |
| 13.2 Rimuovere il modulo per ricamo | 132 | Ruotare il disegno | 147 |
| 13.3 Preparare la macchina | 133 | Cambiare la dimensione del ricamo proporzionalmente | 147 |
| abbassare le griffe del trasporto | 133 | Modificare la dimensione del ricamo non proporzionalmente | 147 |
| Selezionare un ricamo | 133 | Effetto specchio | 148 |
| 13.4 Piedino per ricamo | 133 | Cambiare il tipo di punto | 148 |
| Montare il piedino per ricamo | 133 | Modificare la densità del ricamo | 149 |
| Selezionare il piedino per ricamo sull'interfaccia utente | 134 | Controllare la dimensione e la posizione del ricamo | 149 |
| 13.5 Ago e placca ago | 135 | Duplicare il ricamo | 150 |
| Montare l'ago per ricamo | 135 | Cancellare il motivo | 150 |
| Selezionare l'ago per ricamo sull'interfaccia utente | 135 | 15.6 Combinare ricami | 151 |
| Selezionare il tipo e lo spessore dell'ago | 135 | Combinare disegni | 151 |
| Impostare la posizione dell'ago alta/bassa | 136 | Cancellare un singolo ricamo | 151 |
| Montare la placca ago | 136 | Duplicare la combinazione | 151 |
| Selezionare la placca sull'interfaccia utente | 137 | 15.7 Creare una scritta | 152 |
| Estrarre il filo inferiore | 137 | Panoramica Alfabeti ricamo | 152 |
| 13.6 Telaio | 137 | Creare una scritta | 153 |
| Panoramica Selezione del telaio | 137 | Modificare una scritta | 153 |
| Selezionare il telaio | 137 | 15.8 Modificare i colori del ricamo | 154 |
| Stabilizzatore da strappare | 138 | Panoramica Modificare i colori | 154 |
| Stabilizzatore da tagliare | 138 | Modificare i colori | 154 |
| Utilizzare dello spray adesivo | 138 | Cambiare la marca del filo | 154 |
| Spray inamidante | 138 | 15.9 Ricamare il motivo di ricamo | 155 |
| Stabilizzatore termoadesivo | 138 | Menu di ricamo | 155 |
| Stabilizzatore autoadesivo | 138 | Aggiungere punti di imbastitura | 155 |
| Stabilizzatore idrosolubile | 139 | Spostare il telaio | 155 |
| Preparare il telaio | 139 | Controllo del ricamo dopo la rottura del filo | 156 |
| Montare il telaio | 140 | Tagliare i fili di connessione | 156 |
| Panoramica delle funzioni di ricamo | 141 | Ridurre il cambio colore | 156 |
| Centrare il telaio/ago | 141 | Motivo di ricamo multicolore attivato/disattivato | 156 |
| Spostare il telaio indietro | 141 | Indicazione del colore | 157 |
| Spostare il braccio di ricamo per la modalità cucito | 141 | | |
| Reticolato attivo/disattivato | 142 | | |
| Selezionare il centro del ricamo | 142 | | |
| Posizionamento virtuale del telaio | 142 | | |

| | | | |
|--|------------|----------------------------|------------|
| 15.10 Ricamo a braccio libero | 157 | Modificare il ricamo | 183 |
| 15.11 Gestione del ricamo | 158 | Motivi Quilt | 183 |
| Panoramica Gestione del ricamo | 158 | Decorazioni | 188 |
| Salvare il ricamo nella memoria personale | 158 | Fiori | 192 |
| Salvare un ricamo sulla chiavetta USB BERNINA | 158 | Bambini | 194 |
| Sovrascrivere punti nella memoria | 158 | Bordure e pizzi | 198 |
| Sovrascrivere un ricamo sulla chiavetta USB BERNINA .. | 159 | Stagioni | 200 |
| Importare motivi | 159 | Sport e Hobby | 204 |
| Caricare un ricamo dalla memoria personale | 159 | Animali | 206 |
| Caricare un ricamo dalla chiavetta USB BERNINA | 160 | Telaio | 207 |
| Cancellare un ricamo dalla memoria personale | 160 | DesignWorks | 209 |
| Cancellare un ricamo dalla chiavetta USB BERNINA | 160 | Kaffe Fassett | 211 |
| 16 Ricamo | 161 | Indice | 215 |
| 16.1 Ricamare con il pulsante «Start/Stop» | 161 | | |
| 16.2 Aumentare la velocità di ricamo | 161 | | |
| 16.3 Regolare la tensione del filo superiore | 161 | | |
| 16.4 Ricamare con il pedale | 162 | | |
| 17 Cura e manutenzione | 163 | | |
| 17.1 Firmware | 163 | | |
| Controllare la versione firmware | 163 | | |
| Aggiornare il firmware | 163 | | |
| Ripristinare dati salvati | 164 | | |
| 17.2 Macchina | 164 | | |
| Pulire il display | 164 | | |
| Pulire le griffe del trasporto | 164 | | |
| Pulire il crochet | 165 | | |
| Lubrificare il crochet | 166 | | |
| Pulire il prendifilo | 168 | | |
| 18 Errori e anomalie | 169 | | |
| 18.1 Messaggi di errore | 169 | | |
| 18.2 Risoluzione dei problemi | 174 | | |
| 19 Custodia e smaltimento | 177 | | |
| 19.1 Custodia della macchina | 177 | | |
| 19.2 Smaltimento della macchina | 177 | | |
| 20 Dati tecnici | 178 | | |
| 21 Panoramica Punti | 179 | | |
| 21.1 Panoramica punti | 179 | | |
| Punti utili | 179 | | |
| Asole | 179 | | |
| Punti decorativi | 179 | | |
| Punti quilt | 182 | | |
| 21.2 Panoramica motivi di ricamo | 183 | | |



PRESCRIZIONI DI SICUREZZA

Durante l'utilizzo della macchina attenersi alle seguenti fondamentali avvertenze per la sicurezza. Leggere attentamente le istruzioni per l'uso prima di utilizzare questa macchina.

PERICOLO

Per proteggersi dalle scosse elettriche, si devono osservare le seguenti istruzioni.

- La macchina non deve mai essere lasciata incustodita quando è collegata alla presa di corrente.
- Immediatamente dopo l'uso e prima della pulizia, spegnere la macchina e scollegare il cavo di alimentazione dalla presa.

Per proteggersi da eventuali lesioni, si devono osservare le seguenti istruzioni.

- Non guardare mai direttamente la lampada a LED con strumenti ottici (ad esempio lenti di ingrandimento) quando è accesa.
- Se la lampada a LED è danneggiata o difettosa, farla controllare o riparare presso il rivenditore BERNINA più vicino.
- Spegnere la macchina prima di intervenire nella zona dell'ago.
- Chiudere tutti i coperchi prima di avviare la macchina.

ATTENZIONE

Per proteggersi da ustioni, incendio, scosse elettriche o lesioni personali, si devono osservare le seguenti istruzioni.

Informazioni generali

- Questa macchina può essere utilizzata solo ai fini descritti in questo manuale.

Ambiente di lavoro

- Non utilizzare la macchina all'aperto.
- Utilizzare la macchina solo in ambienti asciutti.
- Non utilizzare la macchina in un ambiente umido.
- Non utilizzare la macchina in locali dove si usano prodotti a base di gas propellenti (spray).
- Non utilizzare la macchina in locali dove viene somministrato ossigeno.

Condizione tecnica

- Non utilizzare mai la macchina se è umida.

- Non utilizzare la macchina se non funziona correttamente.
- Non utilizzare la macchina se un cavo o la spina sono danneggiati.
- Non utilizzare la macchina se è caduta, danneggiata o finita in acqua.
- Se la macchina è danneggiata o non funziona correttamente, farla controllare o riparare dal rivenditore BERNINA più vicino.
- Mantenere tutte le prese d'aria della macchina e il pedale liberi da lanugine, polvere e residui di tessuto.
- Non usare la macchina se le prese d'aria sono bloccate.

Accessori e materiali di consumo

- Usare solo gli accessori raccomandati dal produttore.
- Utilizzare sempre una placca originale BERNINA.
Una placca non corretta può causare la rottura dell'ago.
- Usare solo aghi dritti di buona qualità.
Aghi storti o danneggiati possono causare la rottura dell'ago.
- La macchina è a doppio isolamento (eccetto USA, Canada e Giappone).
Utilizzare solo ricambi originali. Indicazioni per la manutenzione di prodotti con doppio isolamento.
- Per lubrificare la macchina usare solo l'olio raccomandato da BERNINA.

Dispositivi di protezione

- Quando la macchina è in funzione, tutte le protezioni devono essere al loro posto e tutti i coperchi devono essere chiusi.

Uso corretto

- La macchina può essere usata, pulita e sottoposta a manutenzione da bambini a partire da 8 anni o da persone con ridotte capacità fisiche, sensoriali o mentali o con mancanza di esperienza e conoscenza.
- Queste persone devono essere sorvegliate mentre lavorano con la macchina, o devono sapere come usare la macchina in modo sicuro ed essere consapevoli dei pericoli che ne derivano.
- Bambini non devono giocare con la macchina.
- Si deve prestare particolare attenzione quando la macchina viene utilizzata da o in presenza di bambini.
- Utilizzare la macchina solo con il cavo di alimentazione in dotazione.
- Il cavo di alimentazione per USA e Canada (spina di rete NEMA 1-15) può essere utilizzato solo per una tensione di rete massima di 150 V (terra).
- Utilizzare la macchina solo con un pedale del tipo LV-1.
- Non introdurre degli oggetti nelle prese d'aria.

- Non posizionare oggetti sul pedale.
- Durante la cucitura, guidare il tessuto delicatamente. Tirare e spingere il tessuto può causare la rottura dell'ago.
- Tenere lontano le mani da tutte le parti in movimento.
- Prestare particolarmente prudenza nelle vicinanze dell'ago.
- Spegnerne la macchina quando si eseguono operazioni in prossimità dell'ago - come infilare l'ago, cambiare l'ago, infilare il crochet o sostituire il piedino.
- Per spegnere, mettere l'interruttore principale su «0».
- Quando si rimuovono le protezioni, si lubrifica la macchina o si eseguono altre operazioni di pulizia e manutenzione menzionate in questo manuale, spegnere la macchina e scollegare la spina di rete dalla presa.
- Scollegare la spina di rete dalla presa tirando la spina. Non tirare il cavo.

Targhetta di sicurezza sulla macchina

| Targhetta di sicurezza | Significato | | |
|---|--|--|--|
| <table border="1" style="width: 100%;"> <tr> <td style="width: 50%; padding: 5px;"> <p>ATTENTION Pièces en rotation! Pour réduire les risques de blessure. Déconnecter avant toute opération d'entretien.</p> </td> <td style="width: 50%; padding: 5px;"> <p>CAUTION Moving Parts! To reduce risk of injury. Switch off before servicing.</p> </td> </tr> </table> | <p>ATTENTION Pièces en rotation! Pour réduire les risques de blessure. Déconnecter avant toute opération d'entretien.</p> | <p>CAUTION Moving Parts! To reduce risk of injury. Switch off before servicing.</p> | <p>Attenzione, parti mobili.</p> <p>Per ridurre il pericolo di lesioni, spegnere la macchina prima dei lavori di manutenzione.</p> |
| <p>ATTENTION Pièces en rotation! Pour réduire les risques de blessure. Déconnecter avant toute opération d'entretien.</p> | <p>CAUTION Moving Parts! To reduce risk of injury. Switch off before servicing.</p> | | |



Importanti informazioni

Disponibilità del manuale

Il manuale d'uso fa parte della macchina.



- Conservare il manuale della macchina in un luogo adatto vicino alla macchina e tenerlo pronto per riferimento.
- Cedendo la macchina a terzi, allegare sempre le istruzioni per l'uso della macchina.
- La versione più recente delle istruzioni d'uso può essere scaricata dal link www.bernina.com.

Impiego corretto

La vostra BERNINA macchina è concepita e realizzata per il solo uso domestico privato. Viene utilizzata per cucire tessuti e altri materiali come descritto in questo manuale. Ogni altro uso è da considerarsi improprio. BERNINA non si assume alcuna responsabilità per le conseguenze di un uso improprio.

Equipaggiamento e volume di fornitura

Questo manuale utilizza immagini esemplari a scopo illustrativo. Le macchine e gli accessori mostrati nelle immagini non devono necessariamente corrispondere all'effettivo volume di fornitura della vostra macchina. Gli accessori in dotazione possono variare da paese a paese. Gli accessori menzionati o mostrati, che non sono compresi nella dotazione, possono essere acquistati come accessori speciali presso un rivenditore specializzato BERNINA. Potete trovare ulteriori accessori all'indirizzo www.bernina.com.

Per motivi tecnici e al fine di migliorare il prodotto, è possibile che vengano apportate in qualsiasi momento e senza preavviso modifiche all'equipaggiamento della macchina e all'entità della fornitura.

Manutenzione di prodotti con doppio isolamento

Un prodotto con doppio isolamento è dotato di due unità d'isolamento, al posto della presa a terra. Elementi di presa a terra non sono presenti in un prodotto con doppio isolamento e non dovrebbero essere montati. La manutenzione di un prodotto con doppio isolamento richiede precisione ed un'ottima conoscenza del sistema e dovrebbe essere effettuata soltanto da un tecnico qualificato. Per assistenza e riparazioni usare solamente pezzi di ricambio originali. Un prodotto con doppio isolamento è contrassegnato con la scritta «Doppio Isolamento» oppure «isolato doppio».



Anche il simbolo può indicare un prodotto a doppio isolamento.

Tutela dell'ambiente

BERNINA International AG si sente impegnata nella tutela dell'ambiente. Ci sforziamo di aumentare la compatibilità ambientale dei nostri prodotti migliorando continuamente la loro tecnologia di progettazione e produzione.



La macchina è contrassegnata dal simbolo del bidone della spazzatura barrato. Ciò significa che la macchina non deve essere smaltita nei rifiuti domestici quando non è più necessaria. Lo smaltimento errato può causare l'ingresso di sostanze pericolose nelle acque sotterranee e quindi entrare nella catena alimentare e quindi danneggiare la nostra salute.

La macchina deve essere restituita gratuitamente ad un vicino punto di raccolta per apparecchi elettrici usati o ad un centro di raccolta per il riutilizzo della macchina. Informazioni sui punti di raccolta possono essere ottenute presso la vostra amministrazione comunale. Al momento dell'acquisto di una nuova macchina, il rivenditore è obbligato a riprendere gratuitamente la vecchia macchina e smaltirla correttamente.

Se la macchina contiene dati personali, l'utente è responsabile della cancellazione dei dati stessi prima della sua restituzione.

Spiegazione dei simboli



Indica un pericolo a rischio elevato che può causare gravi lesioni o eventualmente addirittura la morte se non viene evitato.



Indica pericolo con rischio medio che, se non evitato, può provocare gravi lesioni.



Indica pericolo con rischio basso che, se non evitato, può provocare lesioni di media o lieve entità.

ATTENZIONE

Indica un pericolo che, se non evitato, potrebbe causare danni materiali.



Consigli delle esperte BERNINA per il quilting sono indicati da questo simbolo.

1 My BERNINA

1.1 Introduzione

Con la vostra BERNINA 570 QE potete cucire, ricamare e quiltare. Stoffe leggere come seta o raso, ma anche stoffe come lino pesante, pile e jeans possono essere cucite con facilità. La macchina offre una grande scelta di punti utili, punti decorativi, asole e motivi di ricamo.

In aggiunta a questo manuale d'istruzioni la macchina contiene i seguenti programmi di aiuto che offrono consigli per l'uso di BERNINA 570 QE in qualsiasi momento, con dettagli e assistenza.

Il **Tutorial** offre informazioni e spiegazioni relative a molti temi che riguardano il cucito, il ricamo ed i diversi tipi di punti.

La **Guida al cucito** offre informazioni per i progetti di cucito. Dopo la selezione della stoffa e del progetto di cucito desiderato, sullo schermo appaiono visualizzati i suggerimenti relativi al tipo di ago e al piedino adatto.

Il **Programma Help** contiene informazioni relative ai punti singoli, alle funzioni ed applicazioni che sono visualizzati sul display.

Ulteriori informazioni



In aggiunta a questo manuale la Sua BERNINA 570 QE è accompagnata da ulteriori prodotti informativi.

La versione aggiornata del manuale di istruzioni, molte altre informazioni relative alla taglia&cuci e agli accessori sono disponibili sul nostro sito <https://www.bernina.com>

1.2 Controllo di qualità BERNINA

Tutte le macchine BERNINA sono costruite con cura e sottoposte ad un test di funzionamento completo. Il contatore integrato dei punti mostra quindi, che la macchina ha già cucito dei punti, che sono stati eseguiti esclusivamente per testare la macchina e per controllare la qualità. La successiva pulizia accurata non esclude la possibilità che resti di filo siano eventualmente ancora presenti nella macchina.

1.3 Benvenuti nel mondo BERNINA

Made to create, questo è lo slogan di BERNINA. Vi supportiamo nella realizzazione delle vostre idee non solo con le nostre macchine. Oltre alle offerte elencate di seguito, vi offriamo moltissimi suggerimenti e istruzioni per i vostri progetti futuri e l'opportunità di scambiare idee con altri appassionati di cucito, quilting e ricamo. Vi auguriamo buon lavoro e molte soddisfazioni.

Canale YouTube BERNINA



Su YouTube vi offriamo una vasta selezione di video di istruzioni e assistenza sulle funzioni più importanti delle nostre macchine. Troverete spiegazioni dettagliate anche su molti piedini, affinché i vostri progetti possano essere un completo successo.

<https://www.youtube.com/BerninaInternational>

Disponibile in inglese e tedesco.

inspiration – la rivista del cucito nel negozio online



Sta cercando idee, cartamodelli e istruzioni per progetti di cucito favolosi? Allora la rivista BERNINA «inspiration» è perfetta per Lei. La «inspiration» offre tre volte all'anno bellissime idee di cucito e ricamo. Dai trend della moda di stagione agli accessori di tendenza e consigli pratici fino alle decorazioni originali per la vostra casa o tenere idee di cucito per i bambini.

La rivista è disponibile in inglese, tedesco, olandese e francese.

Nel nostro negozio online è possibile acquistare «inspiration» come e-magazine o come versione stampata, singolarmente o in abbonamento. Ci sono anche molti cartamodelli da scaricare pronti per il download! Date un'occhiata a <https://www.bernina.com/inspiration>

Il blog BERNINA



Istruzioni esaurienti, cartamodelli e ricami gratuiti e tante idee nuove: tutto ciò può trovare ogni settimana nel blog BERNINA. Le nostre esperte ed esperti danno consigli preziosi e spiegano passo dopo passo come ottenere il risultato desiderato. Nella community potete caricare i vostri progetti e scambiare idee con altri appassionati di cucito, quilting e ricamo.

<https://www.bernina.com/blog>

Disponibile in inglese, tedesco, olandese e francese.

BERNINA Social Media



Seguitemi sui social network e scoprite di più su eventi, progetti entusiasmanti, oltre a consigli e trucchi per il mondo del cucito, quilting e ricamo. Vi terremo aggiornati e non vediamo l'ora di mostrarvi alcuni dei punti salienti del mondo BERNINA.

<https://www.bernina.com/social-media>

1.4 Panoramica della macchina

Vista frontale - Manopole e pulsanti



- 1 «Cucire indietro»
- 2 «Tagliafilo»
- 3 «Alza piedino»
- 4 «Start/Stop»
- 5 «Fine disegno»

- 6 «Posizione dell'ago alzata/abbassata»
- 7 «Manopola multifunzione superiore»
- 8 «Manopola multifunzione inferiore»
- 9 «Posizione dell'ago sinistra/destra»

Vista frontale



- | | | | |
|---|---|----|---|
| 1 | Connessione modulo per ricamo | 8 | Regolatore di velocità |
| 2 | Coperchio del crochet | 9 | Copertura tendifilo |
| 3 | Presa connessione accessori (accessori opzionali) | 10 | Leva tendifilo |
| 4 | Piedino | 11 | Tagliafilo |
| 5 | Infilatore dell'ago | 12 | Vite di fissaggio |
| 6 | Illuminazione | 13 | Perno fissaggio del piano supplementare |
| 7 | Tagliafilo | 14 | Innesto per ginocchiera alzapiedino |

Vista laterale



- | | | | |
|---|---------------------------------------|----|-------------------------------|
| 1 | Presa di connessione pedale | 7 | Perno portafilo a scomparsa |
| 2 | Griffe del trasporto alzate/abbassate | 8 | Prese d'aria |
| 3 | Presa Service | 9 | Volantino |
| 4 | Connessione USB | 10 | Interruttore principale |
| 5 | Perno portafilo | 11 | Presa del cavo di connessione |
| 6 | Filarello | 12 | Magnete portapenna |

Vista posteriore











- | | | | |
|---|---|----|---------------------------|
| 1 | Prese d'aria | 9 | Filarello |
| 2 | Perno fissaggio del piano supplementare | 10 | Pretensione del filarello |
| 3 | Fissaggio telaio per rammendare | 11 | Leva tendifilo |
| 4 | Doppio Trasporto BERNINA | 12 | Guida filo |
| 5 | Maniglia | 13 | Taglia filo |
| 6 | Perno portafilo | 14 | Connessione BSR |
| 7 | Guida filo asola | 15 | Griffe del trasporto |
| 8 | Perno portafilo a scomparsa | 16 | Placca ago |

1.5 Accessori standard in dotazione

Panoramica accessori standard



| Immagine | Nome | Impiego |
|---|---|--|
|  | Copertura antipolvere | Per proteggere la macchina da polvere e sporcizia. |
|  | Box accessori BERNINA | Per conservare gli accessori in dotazione e gli accessori speciali. |
|  | Ginocchiera alzapiedino/Sistema mani libere (FHS) | Per alzare e abbassare il piedino. |
|  | Piano supplementare | Per ingrandire l'area di cucito. |
|  | Guida scorrevole del piano supplementare | Aiuta a cucire impunture larghe del bordo. |
|  | Disco svolgifilo | Per lo svolgimento regolare del filo dal rocchetto. |
|  | Bobina per crochet B9 4 pezzi | Contiene il filo inferiore. |
|  | Supporto di gommapiuma 2 pezzi | Il supporto di gommapiuma impedisce che il filo scivoli, si aggrovigli o si strappi sul perno portafilo verticale. |

| Immagine | Nome | Impiego |
|---|------------------------------|--|
|  | Stilo touchscreen | Per usare lo schermo touch-screen con precisione. |
|  | Taglia asole | Per scucire cuciture e per tagliare le asole. |
|  | Piastrine compensatrici | Per evitare l'inclinazione della soletta mentre il piedino scorre sopra cuciture spesse. |
|  | Assortimento aghi | Per gli impieghi più comuni. |
|  | Cacciavite, rosso a taglio | Per allentare e stringere viti a taglio. |
|  | Pennello/infila aghi | Per pulire le griffe del trasporto e l'area del crochet. |
|  | Olio per macchine per cucire | Per oliare la macchina. |
|  | Cavo di alimentazione | Per collegare la macchina alla rete elettrica. |
|  | Pedale | Per avviare e arrestare la macchina. Per regolare la velocità di cucito. |

Panoramica piedini

Piedini standard in dotazione

| Immagine | Numero | Nome | Impiego | Esempio |
|---|--------|---|--|---|
|  | #1C | Piedino universale per trasporto indietro | Per cucire vari punti pratici e decorativi. Per cucire avanti e indietro. |  |
|  | #1D | Piedino universale per trasporto indietro | Per cucire vari punti pratici e decorativi con il Doppio Trasporto. Per cucire avanti e indietro. |  |
|  | #2A | Piedino overlock | Per pulire i bordi in caso di materiale elastico. |  |
|  | #3A | Asolatore a slitta | Per cucire automaticamente asole. |  |
|  | #4D | Piedino per cerniere | Per cucire cerniere lampo con il Doppio trasporto. |  |
|  | #20C | Piedino aperto per ricamo | Per cucire appliqué e punti decorativi. |  |
|  | #42 | Regolatore del punto BERNINA (BSR) | Per quiltare a mano libera con lunghezza punto regolare. |  |

| Immagine | Numero | Nome | Impiego | Esempio |
|---|--------|-------------------|--|---|
|  | #97D | Piedino patchwork | Per lavori di patchwork e altri lavori di precisione quando si lavora con il Doppio Trasporto BERNINA. |  |

Armadietto accessori



- | | | | |
|---|-------------------|---|--------------------------------------|
| 1 | Cassetto | 5 | Supporto di gommapiuma |
| 2 | Piedini | 6 | Asolatore a slitta |
| 3 | Porta spoline | 7 | Assortimento aghi |
| 4 | Dischi svolgifilo | 8 | Supporto per piedini 5,5 mm e 9,0 mm |

1.6 Panoramica interfaccia utente

Panoramica Funzioni/Indicazioni

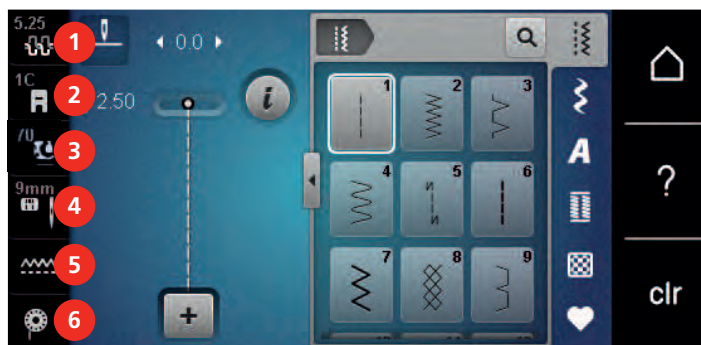

- | | | | |
|---|---|---|--------------------------------|
| 1 | «Tensione del filo superiore» | 4 | «Selezione placca ago/ago» |
| 2 | «Indicazione del piedino/Selezione del piedino» | 5 | «Indicatore del trasportatore» |
| 3 | «Pressione del piedino» | 6 | «Filo inferiore» |

Panoramica Impostazioni del sistema



- | | | | |
|---|-------------------|---|------------------------------|
| 1 | «Modalità cucito» | 6 | «Modalità eco» |
| 2 | «Modalità ricamo» | 7 | «Home» |
| 3 | «Programma Setup» | 8 | «Help» |
| 4 | «Tutorial» | 9 | «Cancellare le impostazioni» |
| 5 | «Guida al cucito» | | |

Panoramica Menu Cucito

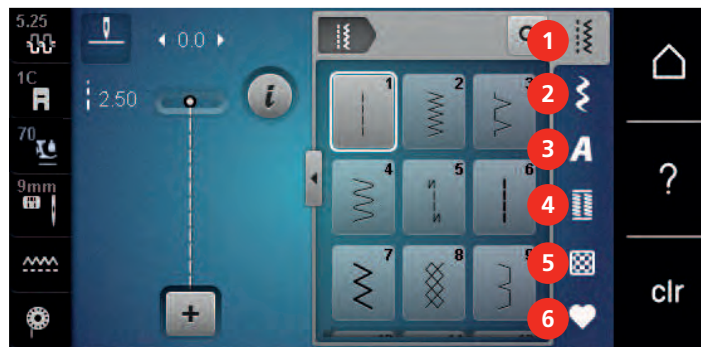

- | | | | |
|---|--------------------|---|---------------------|
| 1 | «Punti utili» | 4 | «Asole» |
| 2 | «Punti decorativi» | 5 | «Punti quilt» |
| 3 | «Alfabeti» | 6 | «Memoria personale» |

Uso del software

Lo schermo sensibile al tocco può essere azionato con il dito o con lo stilo.

Sfiorare: Leggero tocco di un elemento.





Scorrere: Toccare un elemento e un rapido movimento di scorrimento sullo schermo.

Trascinare: Toccare lo schermo e spostarsi lentamente in una direzione, ad esempio per scorrere verso l'alto e verso il basso.

Navigazione

| Immagine | Nome | Impiego |
|----------|-------------------------|---|
| | «Home» | Passare dalla «schermata Home» alla «schermata cucito». |
| | Percorso di navigazione | Visualizzazione di un livello di menu precedente. |
| | «Chiudere» | Chiudere la finestra. |
| | Di più | Visualizzazione di ulteriori funzioni o informazioni. |
| | Avanti | Scorrere una schermata. |
| | Indietro | Scorrere indietro di una schermata. |

Attivare/disattivare funzioni

| Immagine | Elemento | Status |
|---|--------------|----------------------------|
|  | Interruttore | La funzione è attivata. |
|  | | La funzione è disattivata. |
|  | Casella | La funzione è disattivata. |
|  | | La funzione è attivata. |

Adattamento dei valori

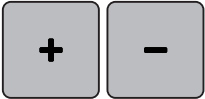
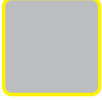





| Immagine | Nome | Impiego |
|---|------------------------|--|
|  | Cursore della velocità | Impostare il valore con il cursore. Riportare il valore al valore di base toccando il puntino. |
|  | Caselle «Più» / «Meno» | Aumentare il valore con «Più», ridurlo con «Meno». |
|  | Cornice gialla | Indicazione che il valore impostato differisce dal valore standard. Ripristinare il valore al valore base toccandolo leggermente. |

Inserimento di testo e numeri

Per l'immissione di valori numerici o di testo, viene visualizzata una tastiera corrispondente.



| Immagine | Nome | Impiego |
|---|----------------------|---|
|  | Casella d'immissione | Visualizzazione dell'immissione. Cancellare tutti i caratteri inseriti con un tocco. |

| Immagine | Nome | Impiego |
|---|-----------------------------------|--|
|  | «Cancella» | Cancellare l'ultimo carattere. |
|  | «Minuscolo» | Visualizzare le lettere disponibili in minuscolo. |
|  | «Maiuscolo» | Visualizzare le lettere disponibili in maiuscolo. |
|  | «Numeri e i caratteri matematici» | Visualizzare i numeri e i caratteri matematici disponibili. |
|  | «Caratteri speciali» | Visualizzare i caratteri speciali disponibili. |
|  | «Confermare» | Confermare l'immissione e uscire dal sottomenu. |
|  | «Interrompere» | Annullare l'inserimento e chiudere la finestra di visualizzazione. |

1.7 Ago, filo e stoffa







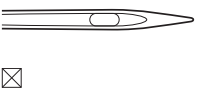
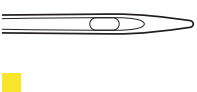

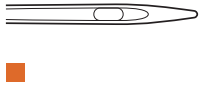
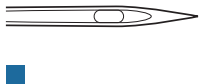
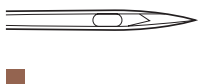
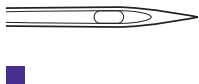
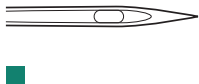
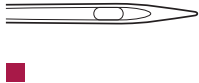
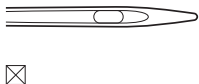
Con il tempo, un ago si consuma. L'ago deve essere sostituito regolarmente. Solo un ago con una punta perfetta può produrre punti impeccabili. Generalmente vale: Più fine è la stoffa, più sottile deve essere l'ago. Gli aghi indicati sono aghi standard o opzionali, a seconda del modello di macchina.

- Spessore dell'ago 70, 75: per i tessuti leggeri.
- Spessore dell'ago 80, 90: per i tessuti medio-pesanti.
- Spessori 100, 110 e 120: Per tessuti pesanti.

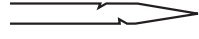
Panoramica aghi

| Immagine | Nome ago | Descrizione ago | Impiego |
|---|---|------------------------------------|---|
|  | Ago universale 130/705 H 60/8 – 120/19 | Con punta leggermente arrotondata. | Per tessuti (leggeri, pesanti e medi), maglieria, pelle, plastica, jeans/denim. Per stoffe naturali e sintetiche. Per cucire, attaccare bottoni e fare asole, cerniere lampo, orli e impunture, cucito decorativo, ricamo, realizzare patchwork, quiltare. |
|  | Ago stretch 130/705 H-S 75/11 – 90/14 | Con punta a sfera media. | Per maglieria (jersey, maglia, tessuti elastici). Per cucire, attaccare bottoni e fare asole, cerniere lampo, orli e impunture, cucito decorativo, ricamo. |

| Immagine | Nome ago | Descrizione ago | Impiego |
|---|--|--|---|
|  | Ago jersey/ ricamo 130/705 H SUK 80/12 | Con punta a sfera media. | Per tessuti (leggeri, pesanti e medi), maglieria, plastica. Per cucire, attaccare bottoni e fare asole, cerniere lampo, orli e impunture, cucito decorativo, ricamo. |
|  | Ago jeans 130/705 H-J 80/12 – 110/18 | Con punta affilata e affusolata. | Per tessuti (leggeri, pesanti e medi), pelle, jeans/denim. Per cucire, attaccare bottoni e fare asole, cerniere lampo, orli e impunture, cucito decorativo, ricamo, realizzare patchwork. |
|  | Ago per pelle Ago per pelle 90/14, 100/16 | Con punta da taglio (LR = punta destra per pelle). | Per pelle, similpelle o materiali simili. Per cerniere, orli e impunture, materiali difficili da far scorrere. |
|  | Ago microtex 130/705 H-M 60/8 – 110/18 | Con punta particolarmente affilata e affusolata. | Tessuti (leggeri, pesanti e medi), plastica, materiali poco scorrevoli. Per seta, tessuti in microfibra, laminati, materiali rivestiti e poco scorrevoli. Per cucire, attaccare bottoni e fare asole, cerniere lampo, orli e impunture, cucito decorativo. Per punti particolarmente dritti nell'impuntura di bordi. |
|  | Ago quilt 130/705 H-Q 75/11 – 90/14 | Con punta particolarmente affusolata e leggermente arrotondata. | Per tessuti (leggeri, pesanti e medi). Per cucito decorativo, realizzare patchwork, quiltare. Per trapunto e quilting come ad es. quilting e realizzazione patchwork. |
|  | Ago per ricamo 130/705 H-E 75/11 – 90/14 | Con punta a sfera piccola, cruna dell'ago larga e scanalatura larga. | Per tessuti (leggeri, pesanti e medi), maglieria. Per fili più grossi e fili di lana. Per cucire, attaccare bottoni e fare asole, cerniere lampo, orli e impunture, cucito decorativo, ricamo. |
|  | Ago per materiali sottili 130/705 H SES 70/10 – 90/14 | Con punta a sfera piccola. | Adatto per materiali sottili e sensibili, ad es. velluto. Per cucire, attaccare bottoni e fare asole, cerniere lampo, orli e impunture, cucito decorativo, ricamo, realizzare patchwork, quiltare. |

| Immagine | Nome ago | Descrizione ago | Impiego |
|---|---|--|--|
|  | Ago metallic 130/705 H METAF IL 80/12 | Con punta a sfera media e cruna dell'ago lunga 2 mm. | Per tessuti (leggeri, pesanti e medi), maglieria. Per la lavorazione di fili speciali e di grande effetto, in particolare per fili metallizzati. Per ricami con fili metallici. Per orli e impunture, cucito decorativo e ricamo. |
|  | Ago per impunture 130/705 H-N 80/12 – 100/16 | Con punta a sfera media e cruna dell'ago lunga 2 mm. | Per tessuti (leggeri, pesanti e medi). Per orli e impunture, cucito decorativo e ricamo. Per lavori decorativi e di impuntura con diversi fili per cucire e anche per impunturare. |
|  | Ago per infeltrimento PUNCH | Con piccoli uncini. | Per tessuti (leggeri, medi, pesanti), jeans/denim. Per infeltrire vari filati e fili in tessuti di base. |
|  | Ago a lancia (per orlo a giorno) 130/705 H WING 100/16, 120/20 | Con lama allargata ad ala. | Per tessuti (leggeri, pesanti e medi). Effetti particolari per il ricamo con orlo a giorno. |
|  | Ago doppio universale 130/705 H ZWI 70-100 | Distanza aghi: 1,0/1,6/2,0/2,5/3,0/4,0/6,0/8,0 | Per orli a vista su stoffe elasticizzate, per nervature e cucito decorativo. |
|  | Ago doppio stretch 130/705 H-S ZWI 75 | Distanza aghi: 2,5/4,0 | Per orli a vista su stoffe elasticizzate, per nervature e cucito decorativo. |
|  | Ago a lancia doppio 130/705 H ZWIHO 100 | Distanza aghi: 2,5 | Effetti particolari per il ricamo con orlo a giorno. |
|  | Ago triplo universale 130/705 H DRI 80 | Distanza aghi: 3,0 | Per orli a vista su stoffe elasticizzate e cucito decorativo. |

Esempio per la specificazione dell'ago

Il sistema 130/705, usato comunemente per le macchine domestiche, è spiegato nella seguente grafica, prendendo come esempio un ago jersey/stretch.

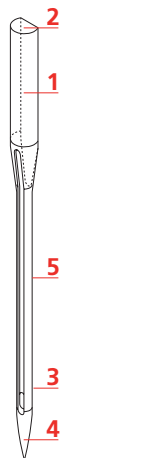
| | |
|---|--|
|  | <p>130/705 H-S/70</p> <p>130 = Lunghezza gambo (1)</p> <p>705 = Gambo piatto (2)</p> <p>H = Scanalatura (3)</p> <p>S = Forma della punta (qui punta sferica media) (4)</p> <p>70 = Spessore ago 0.7 mm (5)</p> |
|---|--|

Scelta del filo

Per ottenere risultati perfetti la qualità dell'ago, del filo e della stoffa è molto importante.

Si consiglia di acquistare sempre filati di marca e di buona qualità.

- Fili di cotone sono fatti di fibre naturali e sono particolarmente adatti per il cucito dei tessuti di cotone.
- Filati di cotone mercerizzato sono leggermente lucidi e mantengono le loro caratteristiche anche dopo il lavaggio.
- Fili di poliestere sono estremamente resistenti e non scoloriscono.
- Fili di poliestere sono più elastici del cotone e sono quindi ideali per tutti gli impieghi che richiedono delle cuciture molto resistenti ed elastiche.
- Fili di rayon/viscosa hanno i vantaggi delle fibre naturali e sono particolarmente lucidi.
- Fili di rayon/viscosa sono particolarmente adatti per punti decorativi e ricami, dando a loro un bellissimo effetto luminoso.

Rapporto ago/filo

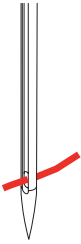
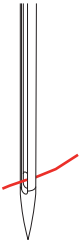
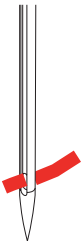
| | |
|--|---|
|  | <p>Il rapporto ago-filo è corretto, se il filo scorre liberamente nella lunga scanalatura dell'ago e passa bene dalla cruna dell'ago. Il filo cuce in maniera ottimale.</p> |
|  | <p>Il filo si può spezzare e si possono formare punti difettosi, se il filo ha troppo spazio nella scanalatura e nella cruna dell'ago .</p> |
|  | <p>Il filo si spezza o si incastra, se sfrega contro i bordi della scanalatura o non scorre correttamente nella cruna.</p> |

2 Preparazione al cucito

2.1 Prima di usare la macchina per la prima volta



BERNINA raccomanda di oliare il crochet prima di usare la macchina per la prima volta o dopo un lungo periodo di inutilizzo. (vedi a pagina 163)

Oliare il crochet può prevenire il verificarsi di rumori indesiderati nella zona del crochet.

2.2 Armadietto accessori

Rimuovere l'armadietto accessori dalla macchina e rimontarlo

L'armadietto accessori è fissato sulla macchina con quattro calamite. Per montarlo, il cassetto deve essere inserito.

- > Alzare la maniglia della macchina e tenerla ferma.
- > Inclinare l'armadietto leggermente in avanti e rimuoverlo.



- > Chiudere gli sportelli dell'armadietto.
- > Fissare l'armadietto sulla macchina, con il dietro rivolto verso la macchina.

Sistemare gli accessori



- > Inserire i supporti (1) per le spoline, i piedini e per gli aghi.
- > Conservare i pezzi piccoli nel cassetto (2), ad es. l'oliatore.

ATTENZIONE

Superfici del sensore della bobina graffiate

Malfunzionamento del sensore filo inferiore. Se le superfici del sensore della bobina sono graffiate o sporche, il sensore filo inferiore non rileverà più il livello basso del filo.

- > Inserire sempre le spoline nel porta-spolina con la superficie argentata del sensore rivolta verso destra.

- > Inserire le spoline nell'apposito scomparto (3) dell'armadietto in modo che i punti sensoriali d'argento siano rivolti a destra.
- > Premere e abbassare la molla per estrarre la spolina.
- > Inserire i dischi svolgifilo piccoli e medi sul perno (4).
- > Conservare il supporto di gommapiuma nello scomparto (5).

- > Alloggiare il Asolatore a slitta #3A nello scomparto (6).
- > Disporre l'assortimento degli aghi in dotazione nello scomparto speciale (7).
- > Conservare i piedini nei supporti (1) (5,5 mm o 9,0 mm).

2.3 Collegare e accendere la macchina

Collegare il pedale

Il cavo del pedale è arrotolato sul suo lato inferiore.

- > Srotolare il cavo del pedale alla lunghezza desiderata e fissarlo nei portacavi del pedale.



- > Inserire la spina del cavo nel collegamento del pedale della macchina.



- > Posizionare il pedale sotto il tavolo.
- > Se il cavo è troppo lungo, arrotolare la lunghezza in eccesso e bloccarla nei portacavi del pedale.

Collegare la macchina

Per garantire un funzionamento sicuro della macchina, utilizzare solo il cavo di alimentazione in dotazione. Il cavo di alimentazione fornito è progettato per la gamma di tensione applicabile nel paese di utilizzo. Se la macchina deve essere usata in un Paese diverso da quello di origine, il cavo di alimentazione adatto a questo Paese deve essere acquistato presso un negozio specializzato BERNINA.

Il cavo di alimentazione per USA e Canada ha una spina polarizzata (un contatto è più largo dell'altro). Per ridurre il rischio di una scossa elettrica, la spina di rete può essere inserita nella presa in un solo modo. Se la spina di alimentazione non entra nella presa, capovolgere la spina di alimentazione e inserirla. Se la spina invertita ancora non si adatta, un elettricista deve installare una presa appropriata. La spina non deve essere modificata in alcun modo.

- > Inserire la spina dell'apparecchio del cavo di rete nel collegamento del cavo di rete della macchina.



- > Inserire la spina del cavo di rete nella presa di corrente.

Montare la ginocchiera



L'inclinazione della ginocchiera può essere adattata dal concessionario BERNINA.

- > Inserire la ginocchiera nell'apposito foro sul frontale della macchina.
- > Regolare l'altezza della sedia in modo tale, da poter azionare la ginocchiera con il ginocchio.



Fissare la penna touchscreen

- > Fissare la penna touchscreen sulla superficie magnetica.



Accendere la macchina

- > Mettere l'interruttore su «I».



2.4 Pedale

Regolare la velocità con il pedale

Il pedale consente di adattare la velocità gradualmente.

- > Premere il pedale con cautela per avviare la macchina.
- > Aumentare la pressione sul pedale per cucire più velocemente.
- > Rilasciare il pedale per arrestare la macchina.



Attivare/disattivare la funzione ausiliaria

Il pedale può essere programmato con una seconda funzione che può essere attivata e disattivata con la pressione del tallone. Alla consegna, la pressione del tallone è programmata con la funzione «Alzare/abbassare l'ago».

- > Per alzare o abbassare l'ago, premere il pedale verso il basso con il tallone.



Per la pressione del tallone è possibile programmare anche un'altra funzione. (vedi a pagina 52)

2.5 Perno portafilo

Perno portafilo a scomparsa

Solleverre il perno portafilo a scomparsa



Per filati di seta e fili metallizzati si consiglia l'uso del perno portafilo a scomparsa.

Il perno portafilo a scomparsa è necessario per il cucito con 2 o tre fili, inoltre viene usato per l'avvolgimento della spolina durante il cucito.

- > Per sollevare il perno portafilo a scomparsa, premerlo verso il basso e rilasciarlo.



- > Per bloccare il perno portafilo a scomparsa, ruotarlo in senso antiorario fino all'arresto.
- > Per sbloccare il dispositivo di arresto, ruotare il perno portafilo a scomparsa in senso orario fino all'arresto.
- > Per abbassare il perno portafilo a scomparsa, premerlo verso il basso finché non si innesta.

Inserire il supporto di gommapiuma ed il filo

Il supporto di gommapiuma impedisce, che il filo si avvolge intorno al perno portafilo a scomparsa.

- > Inserire il supporto di gommapiuma sul perno portafilo a scomparsa.
- > Inserire il filo sul perno portafilo.



Perno portafilo orizzontale

Mettere il supporto di gommapiuma, il filo ed il disco svolgifilo

Il disco svolgifilo garantisce lo svolgimento regolare del filo. Usare il disco svolgifilo solo con il portafilo orizzontale.

- > Inserire il supporto di gommapiuma sul perno portafilo.
- > Inserire il filo sul perno portafilo.



- > Inserire il disco svolgifilo adatto sul rocchetto di filo in modo, che non rimane spazio tra il disco ed il filo.

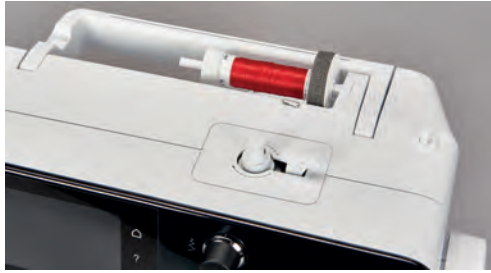

Usare la rete svolgifilo di plastica

La rete per rocchetti trattiene il filo sul rocchetto ed evita che il filo si annodi e si strappi.

- > Se disponibile, spingere la rete sul rocchetto di filo. Assicurarsi che la rete per rocchetto di filo non scivoli via dal rocchetto, ad es. ripiegare la rete a doppio sui rocchetti o infilare una parte della rete nel retro del rocchetto.



2.6 Griffe del trasporto

Griffe del trasporto

- > Per abbassare le griffe del trasporto, premere il tasto «Griffe del trasporto alzate/abbassate».



- > Per alzare le griffe del trasporto, premere nuovamente il tasto «Griffe del trasporto alzate/abbassate».

2.7 Piano supplementare

Utilizzare il piano supplementare

Attaccato al braccio libero, il piano supplementare consente di ampliare l'area di cucito già esistente.

- > Alzare l'ago.
- > Alzare il piedino.
- > Spegner la macchina.

- > Spingere il piano supplementare da sinistra a destra sopra il braccio libero fino a quando non si innesta.



- > Per rimuovere il piano supplementare, premere il pulsante di rilascio e tirare il piano lungo il braccio libero verso sinistra.



Utilizzare un righello scorrevole per il bordo

Il righello scorrevole del piano supplementare facilita la cucitura di bordi e orli larghi uniformi.

Presupposizione:

- Il piano supplementare è montato.
- > Per applicare il righello scorrevole, premere il tasto di sblocco e inserire il righello scorrevole da davanti a dietro sul piano supplementare.



- > Per definire la larghezza del bordo, premere il tasto di sblocco e spingere il righello scorrevole verso destra o sinistra.
- > Per rimuovere il righello scorrevole, premere il tasto di sblocco e togliere il righello scorrevole in avanti.

2.8 Piedino

Regolare la posizione del piedino con la ginocchiera

- > Scegliere l'altezza della sedia propria in modo, da poter azionare la ginocchiera con il ginocchio.
- > Premere la ginocchiera con il ginocchio verso destra per alzare il piedino.

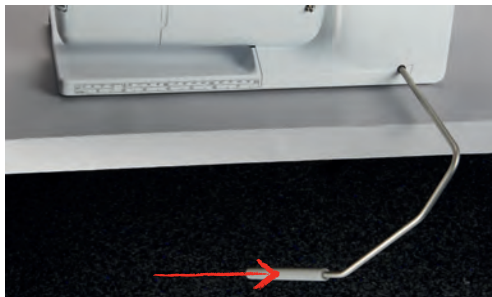

- Le griffe del trasporto si abbassano ed i dischi della tensione del filo si aprono contemporaneamente.
- > Rilasciare lentamente la ginocchiera per abbassare il piedino.

Impostare la posizione del piedino con il tasto "Piedino su/giù"



- > Per sollevare il piedino premere il tasto «Alza piedino».
- > Per abbassare il piedino premere nuovamente il tasto «Alza piedino».

Sostituire il piedino

- > Alzare l'ago.
- > Alzare il piedino.
- > Spegner la macchina.
- > Alzare la leva di fissaggio (1).
- > Rimuovere il piedino (2).



- > Inserire il piedino da sotto sul cono di supporto.
- > Abbassare la leva di fissaggio.

Selezionare il piedino sull'interfaccia utente

Dopo la sostituzione del piedino si può controllare se il piedino è adatto al motivo selezionato. La macchina mostra inoltre altri piedini alternativi, che sono adatti per il motivo selezionato.

- > Accendere la macchina.
- > Selezionare il motivo.
- > Toccare leggermente «Indicazione del piedino/Selezione del piedino».



- > Per visualizzare tutti i piedini adatti al motivo selezionato, toccare leggermente «Piedini opzionali».



- > Selezionare il piedino montato.
 - Se il piedino selezionato è adatto, si può iniziare a cucire.
 - Se il piedino non è adatto al motivo selezionato, quest'ultimo può essere scelto, ma l'avvio della macchina viene impedito automaticamente. Un messaggio di errore appare. Se un piedino sbagliato è stato selezionato, l'anteprima del punto è visualizzata in rosso.



Impostare la pressione del piedino



La regolazione della pressione del piedino permette di adattare la pressione del piedino sulla stoffa in maniera ottimale allo spessore della stoffa. Più la stoffa è voluminosa, più leggera deve essere la pressione del piedino. Il vantaggio è che il tessuto può essere spostato meglio. Quando la pressione del piedino è impostata al di sotto dello 0, il piedino si alza addirittura per lasciare più spazio al tessuto spesso. Per la lavorazione di tessuti leggeri si consiglia di aumentare la pressione del piedino. Questa regolazione impedisce, che la stoffa si sposta troppo facilmente sotto il piedino.



- > Toccare leggermente «Pressione del piedino».
- > Regolare la pressione del piedino

2.9 Regolare le griffe del trasporto



- > Toccare leggermente «Indicatore del trasportatore».
- > Alzare o abbassare le griffe del trasporto seguendo l'animazione.

2.10 Ago e placca ago

Cambiare l'ago

- > Spegner la macchina.
- > Rimuovere il piedino.
- > Allentare la vite del morsetto dell'ago manualmente.



- > Tirare l'ago verso il basso.
- > Tenere l'ago nuovo con la parte piatta rivolta indietro.
- > Inserire l'ago e spingerlo in alto fino all'arresto.
- > Avvitare manualmente la vite di fissaggio.

Selezionare l'ago sull'interfaccia utente

Dopo la sostituzione dell'ago si può controllare se è adatto alla placca selezionata.



- > Toccare leggermente «Selezione placca ago/ago».
- > Selezionare l'ago montato.



- Se l'ago selezionato è adatto al piedino selezionato, si può iniziare a cucire. Se l'ago selezionato non è adatto al piedino selezionato, all'avvio della macchina appare un messaggio d'errore e la macchina non parte.

Selezionare il tipo e lo spessore dell'ago

Funzione di promemoria: Per assicurarsi che nessuna informazione venga persa, possono essere memorizzati nella macchina anche il tipo e lo spessore dell'ago. Tipo e spessore dell'ago memorizzati sono sempre controllabili.



- > Toccare leggermente «Selezione placca ago/ago».

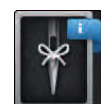

- > Toccare leggermente «Selezione dell'ago».



- > Selezionare il tipo (1) dell'ago attualmente montato.
- > Selezionare lo spessore (2) dell'ago attualmente montato.

Posizione dell'ago alzata/abbassata



- > Per abbassare l'ago, premere il tasto «Posizione dell'ago alzata/abbassata».
- > Per alzare l'ago, premere nuovamente il tasto «Posizione dell'ago alzata/abbassata».

Impostare la posizione dell'ago destra/sinistra

In tutto sono disponibili 11 posizioni dell'ago. La posizione dell'ago è indicata sul display con il numero della posizione dell'ago.

- > Per impostare la posizione dell'ago verso sinistra premere il tasto «Posizione dell'ago a sinistra» (1).

- > Per impostare la posizione dell'ago verso destra premere il tasto «Posizione dell'ago a destra» (2).



Impostare l'arresto dell'ago in alto/in basso (permanente)



- > Per impostare la posizione di arresto dell'ago in modo permanente, toccare brevemente «Arresto dell'ago alto/basso».
- La macchina si ferma con la posizione dell'ago in basso non appena si rilascia il pedale o si preme il pulsante «Start/Stop».
- > Premere nuovamente «Arresto dell'ago alto/basso».
- La macchina si ferma con la posizione dell'ago in alto non appena si rilascia il pedale o si preme il pulsante «Start/Stop».

Sostituire la placca

Le placche ago sono dotate di marcature longitudinali, trasversali e diagonali in millimetri (mm) e pollici (inch). Queste marcature sono utili per cucire o per un'accurata impuntura.

Presupposizione:

- Le griffe del trasporto sono abbassate.
 - La macchina è spenta.
 - Il piedino e l'ago sono stati rimossi.
- > Premere sulla marcatura nell'angolo destro posteriore della placca, finché la placca si alza.



- > Rimuovere la placca ago.
- > Posizionare le aperture della placca ago sopra gli appositi perni di fissaggio e premere, finché la placca si innesta.

Selezionare la placca sull'interfaccia utente

Dopo la sostituzione della placca ago si può controllare se la placca è adatta all'ago selezionato.



- > Toccare leggermente «Selezione placca ago/ago».
- > Selezionare la placca precedentemente montata.



- Se la placca ago selezionata in combinazione con l'ago è adatta, si può iniziare a cucire.
- Se la placca ago selezionata non è adatta all'ago, sul display appare un messaggio di errore e l'avvio della macchina viene impedito automaticamente.

2.11 Infilatura

Infilare il filo superiore

Preparare per infilare il filo

- > Inserire il supporto di gommapiuma sul perno portafilo.
- > Inserire il rocchetto di filo sul perno portafilo a scomparsa in modo che il filo venga avvolto in senso orario.
- > Inserire un disco svolgifilo adatto.
- > Accendere la macchina e attendere che sia avviata.
- > Alzare l'ago e il piedino.

Portare il filo all'ago

- > Tenere il filo con una mano tra il rocchetto e il guida filo posteriore (1). Con l'altra mano afferrare il filo all'estremità e tenerlo sempre sotto leggera tensione durante le fasi successive.
- > Passare il filo nella tensione (2), seguendo la direzione della freccia.

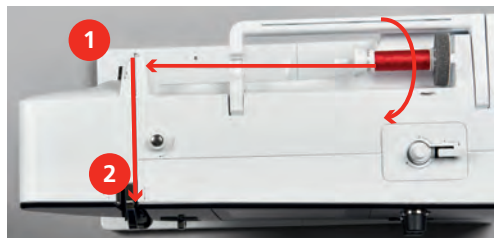

- > Guidare il filo verso il basso intorno alla copertura tendifilo (3) e verso l'alto.

- > Premere la leva semiautomatica (8) per metà verso il basso, tenerla premuta e tirare il filo dietro il dito/gancio grigio verso sinistra (9).

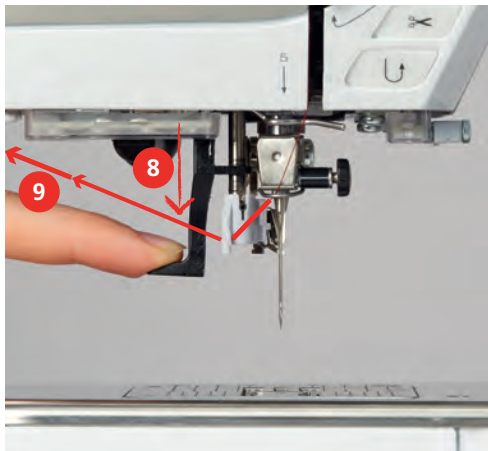

- > Guidare il filo da sinistra a destra davanti al dito/gancio grigio (11).
- > Spingere la leva verso il basso fino all'arresto (10).
- > Tirare il filo da sinistra a destra (11) attraverso la fessura di infilamento (12) finché non si innesta sul gancio.
- > Tirare il filo da dietro in avanti sul tagliafilo (13) e tagliarlo.

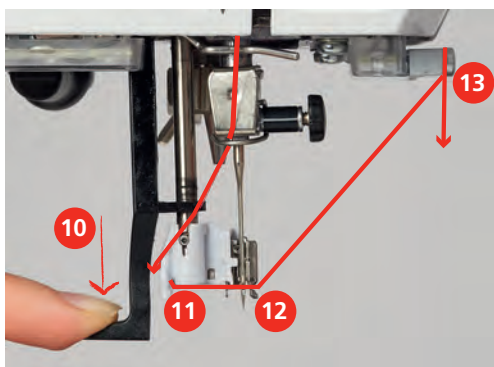

- > Rilasciare la leva.
 - Il filo viene spinto attraverso la cruna dell'ago.
- > Tirare indietro l'ansa del filo (14) finché l'estremità del filo non passa attraverso l'ago.

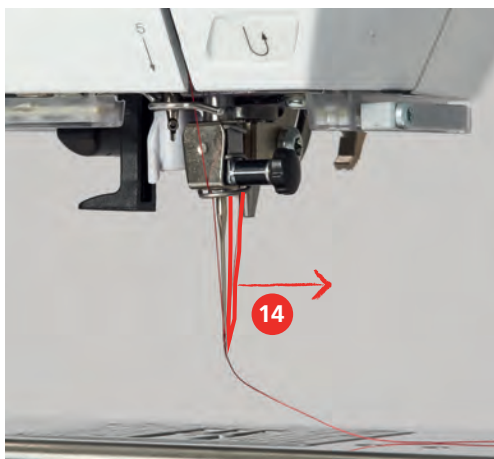

- > Tirare il filo sotto il piedino fino al tagliafilo (15) e tagliarlo.

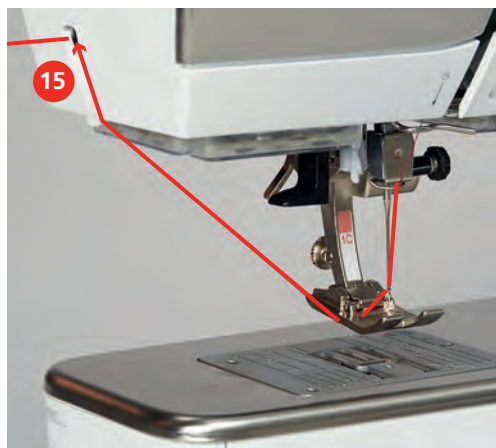

Infilare l'ago doppio

Presupposizione:

- L'ago doppio è montato.
- > Passare il primo filo sul lato destro del disco della tensione (1), seguendo la direzione della freccia.
- > Inserire il secondo filo sul lato sinistro del disco della tensione (1), seguendo la direzione della freccia.



- > Portare il primo e il secondo filo fino alla guida sopra l'ago.
- > Infilare il primo filo manualmente nell'ago destro.
- > Infilare il secondo filo manualmente nell'ago sinistro.

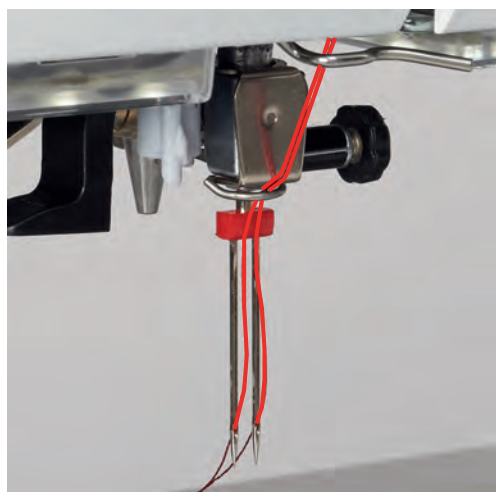

Infilatura dell'ago triplo

Presupposizione:

- L'ago triplo è montato.
- > Inserire sul perno portafilo in orizzontale il supporto di gommapiuma, il rocchetto di filo e un disco svolgifilo adatto.

- > Inserire il supporto di gommapiuma sul perno portafilo in verticale.
- > Applicare la spolina piena.
- > Inserire un disco svolgifilo adatto.
- > Applicare il rocchetto di filo in direzione opposta alla spolina.
- > Portare i 3 fili fino alla prima guida sopra la macchina.



- > Passare 2 fili (con il perno portafilo in verticale) a sinistra del disco della tensione (1) fino alla guida sopra l'ago.
- > Passare 1 filo (con il perno portafilo in orizzontale) a destra del disco della tensione (1) fino alla guida sopra l'ago.
- > Infilare manualmente ciascun filo del perno portafilo in verticale nell'ago a sinistra e a destra.
- > Infilare il filo del perno portafilo in orizzontale manualmente nell'ago centrale.

Avvolgere la spolina del filo inferiore



L'avvolgimento della spolina funziona anche durante il ricamo se viene usato il perno portafilo a scomparsa.

Presupposizione:

- Il supporto di gommapiuma, il rocchetto di filo ed il disco svolgifilo adatto sono montati.
- > Posizionare una spolina vuota sul filarello, con i punti sensoriali d'argento rivolti in basso.



- > Passare il filo verso sinistra attraverso la guida posteriore (1).
- > Guidare il filo in senso orario intorno alla pretensione del filarello (2).
- > Avvolgere il filo in senso orario 2 – 3 volte sulla spolina vuota (3).
- > Tirare il filo sul tagliafilo del filarello (4) e tagliarlo.

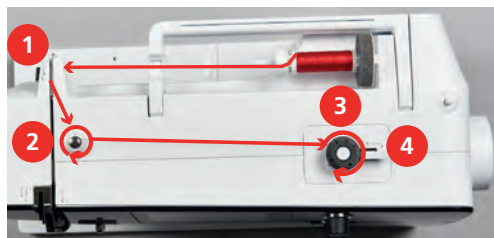

- > Premere l'interruttore del filarello (5) verso la spolina.



- La macchina avvolge il filo ed il display del filarello si apre.
- > Regolare la velocità della spolina.
- > Per fermare l'avvolgimento, premere l'interruttore del filarello verso destra.
- > Premere nuovamente la leva di accensione contro la spolina per continuare il processo di avvolgimento.
 - Quando la spolina è piena, la macchina arresta automaticamente il processo di avvolgimento.
- > Togliere la spolina e tagliare il filo sul tagliafilo del filarello.

Infilare il filo inferiore

Presupposizione:

- L'ago è alzato.
- La macchina è spenta, lo sportello del crochet è aperto.
- > Premere la levetta di rilascio della capsula (1).

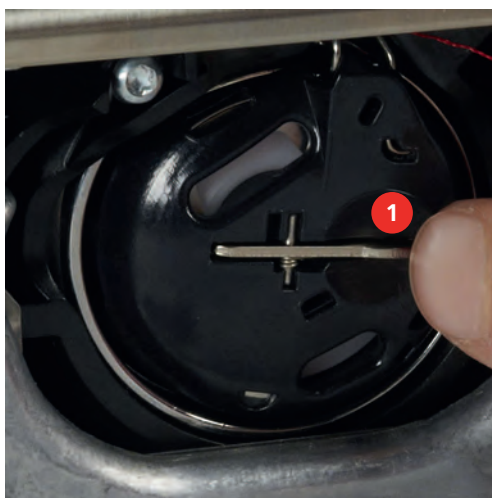

- > Estrarre la capsula del crochet.
- > Estrarre la spolina dalla capsula.

- > Per inserire la capsula nella macchina, tenerla in modo che la guida del filo (5) sia rivolta verso l'alto.



- > Inserire la capsula.
- > Premere il centro della capsula finché si innesta nella posizione corretta.
- > Tagliare il filo sul tagliafilo (6).

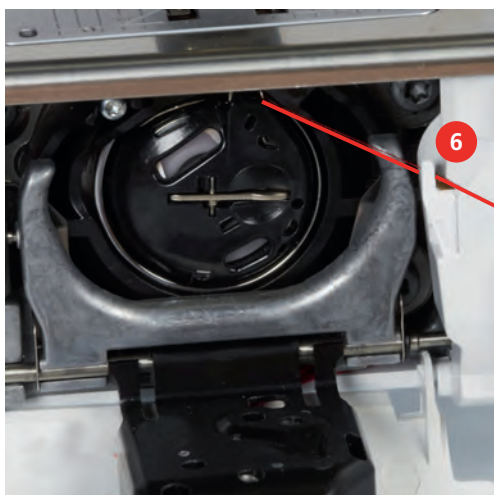

- > Chiudere lo sportello del crochet.

Indicazione della quantità del filo inferiore

Non appena la quantità di filo inferiore diventa critica, un'animazione viene visualizzata nel campo «Filo inferiore» per indicare che il filo è quasi alla fine.



- > Per infilare il filo inferiore secondo l'animazione, toccare brevemente «Filo inferiore».

3 Programma Setup

3.1 Impostazioni del cucito

Regolare la tensione del filo superiore

Le modifiche della tensione del filo superiore fatte nel programma Setup si riflettono tutti i motivi di ricamo. La configurazione fatta nel programma Setup viene mantenuta anche se la macchina è stata spenta.



> Toccare leggermente «Home».



> Toccare leggermente «Programma Setup».



> Toccare leggermente «Impostazioni di cucitura».



> Toccare leggermente «Regolare la tensione del filo superiore».
> Regolare la tensione del filo superiore.

Impostare la velocità massima di cucito

Questa funzione consente di impostare la velocità massima.



> Toccare leggermente «Home».



> Toccare leggermente «Programma Setup».



> Toccare leggermente «Impostazioni di cucitura».



> Toccare leggermente «Massima velocità di cucitura».
> Impostare la velocità massima.

Impostare i punti di fermatura

Se la funzione è attivata, 4 punti di fermatura vengono cuciti automaticamente all'inizio del motivo dopo il taglio del filo.



> Toccare leggermente «Home».



> Toccare leggermente «Programma Setup».



> Toccare leggermente «Impostazioni di cucitura».



> Attivare o disattivare i «Punti di fermatura all'inizio del modello».

Programmare l'altezza della sospensione del piedino

L'altezza della sospensione del piedino è regolabile, a seconda dello spessore della stoffa, da 0 fino a max. 7 mm.

Altezza della sospensione impostata = spessore stoffa + distanza desiderata tra stoffa e piedino in posizione di sospensione.



> Toccare leggermente «Home».



> Toccare leggermente «Programma Setup».



> Toccare leggermente «Impostazioni di cucitura».



> Toccare leggermente «Programmare i pulsanti e campi».



> Toccare leggermente «Programmare l'altezza della sospensione del piedino».
> Regolare la distanza tra il tessuto e il piedino.

Programmare il tasto «Fine disegno»

Per programmare la posizione del piedino, il taglio del filo e la funzione fermapunto automatica.



> Toccare leggermente «Home».



> Toccare leggermente «Programma Setup».



> Toccare leggermente «Impostazioni di cucitura».



> Toccare leggermente «Programmare i pulsanti e campi».



> Toccare leggermente «Programmare il tasto Fine disegno».



- > Per attivare la fermatura automatica, toccare «Punti di fermatura».
- > Per disattivare la fermatura automatica dei punti, toccare nuovamente «Punti di fermatura».

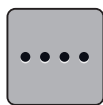

- > Per impostare i punti di fermatura consecutivi, toccare «Punti di fermatura avanti».
- > Per impostare il numero di punti di fermatura consecutivi, toccare «Più» oppure «Meno».

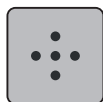

- > Per impostare 4 punti di fermatura sullo stesso punto, toccare «Punti di fermatura in posizione».



- > Per disattivare il taglio automatico del filo dopo la fermatura, toccare «Tagliafilo automatico».
- > Per attivare il taglio automatico del filo dopo la fermatura, toccare nuovamente «Tagliafilo automatico».



- > Per mantenere il piedino in basso dopo la fermatura, toccare «Alzare il piedino».
- > Per sollevare il piedino dopo la fermatura, toccare nuovamente «Alzare il piedino».

Programmare il tasto «Tagliafilo automatico»

La saldatura automatica prima del taglio del filo è programmabile.



- > Toccare leggermente «Home».



- > Toccare leggermente «Programma Setup».



- > Toccare leggermente «Impostazioni di cucitura».



- > Toccare leggermente «Programmare i pulsanti e campi».



- > Toccare leggermente «Programmare il tasto Tagliafilo automatico».



- > Per attivare la fermatura automatica, toccare «Punti di fermatura».
- > Per disattivare la fermatura automatica dei punti, toccare nuovamente «Punti di fermatura».

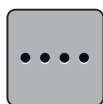



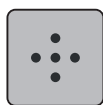



- > Per impostare i punti di fermatura consecutivi, toccare «Punti di fermatura avanti».
- > Per impostare il numero di punti di fermatura, toccare «Meno» oppure «Più».



- > Per impostare 4 punti di fermatura sullo stesso punto, toccare «Punti di fermatura in posizione».







Posizione del piedino con «Arresto dell'ago basso»

Con l'ago basso è possibile selezionare 3 posizioni diverse del piedino: piedino abbassato, piedino sospeso e piedino alzato (altezza massima).

-  > Toccare leggermente «Home».
-  > Toccare leggermente «Programma Setup».
-  > Toccare leggermente «Impostazioni di cucitura».
-  > Toccare leggermente «Programmare i pulsanti e campi».
-  > Toccare leggermente «Posizione del piedino con Arresto dell'ago basso».
-  > Selezionare la posizione del piedino desiderata.

Programmare il pulsante «Cucire indietro»

Si può scegliere tra «Cucito indietro» e «Cucito indietro di precisione».

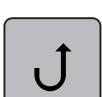
-  > Toccare leggermente «Home».
-  > Toccare leggermente «Programma Setup».
-  > Toccare leggermente «Impostazioni di cucitura».
-  > Toccare leggermente «Programmare i pulsanti e campi».
-  > Toccare leggermente «Programmare il pulsante Cucire indietro».
-  > Per impostare la cucitura indietro in modo preciso, toccare leggermente «Cucitura indietro precisa».
-  > Per impostare la cucitura indietro, toccare leggermente «Cucire indietro».

Programmare il pedale



Con la casella «Ago alto/basso» attivata, l'ago viene sollevato o abbassato dalla pressione del tallone sul comando a pedale. Alternativamente si può programmare la posizione del piedino, il taglio del filo e la funzione fermapunto automatico.

-  > Toccare leggermente «Home».
-  > Toccare leggermente «Programma Setup».
-  > Toccare leggermente «Impostazioni di cucitura».
-  > Toccare leggermente «Programmare il pedale».
- 
 - «Ago alto/basso» è attivo nell'impostazione di base.
 - La pressione del tallone sul pedale alza o abbassa l'ago.
-  > Per programmare la pressione del tallone, toccare «Programmare la pressione del tallone».
- 
 - > Per disattivare la fermatura automatica dei punti tramite pressione del tallone, toccare «Punti di fermatura».
 - > Per attivare la fermatura automatica dei punti tramite pressione del tallone, toccare nuovamente «Punti di fermatura».
- 
 - > Per impostare i punti di fermatura consecutivi, toccare «Punti di fermatura avanti».
 - > Per impostare il numero di punti di fermatura, toccare «Meno» oppure «Più».
-  > Per impostare 4 punti di fermatura sullo stesso punto, toccare «Punti di fermatura in posizione».
- 
 - > Per disattivare il taglio automatico dei fili, toccare «Tagliafilo automatico».
 - > Per attivare il taglio automatico dei fili tramite pressione del tallone, toccare nuovamente «Tagliafilo automatico».
- 
 - > Per tenere il piedino in basso con la pressione del tallone, toccare «Alzare il piedino».
 - > Per tenere il piedino in alto con la pressione del tallone, toccare «Alzare il piedino».

3.2 Impostazioni del ricamo

Regolare la tensione del filo superiore

Modifiche della tensione superiore fatte nel programma Setup si riflettono tutti i motivi di ricamo. Le configurazioni del programma Setup rimangono anche se la macchina è stata spenta.

-  > Toccare leggermente «Home».
-  > Toccare leggermente «Programma Setup».



> Toccare leggermente «Impostazioni del ricamo».



> Toccare leggermente «Regolare la tensione del filo superiore».
> Regolare la tensione del filo superiore.

Impostare la velocità massima di cucito

Questa funzione consente di ridurre generalmente la velocità massima.



> Toccare leggermente «Home».



> Toccare leggermente «Programma Setup».



> Toccare leggermente «Impostazioni del ricamo».



> Toccare leggermente «Velocità massima di cucito».
> Impostare la velocità massima.

All'apertura definire la posizione del ricamo

L'impostazione predefinita è che i ricami aperti appaiono sempre al centro del telaio. L'interruttore «Ripristinare la posizione dei ricami salvati» può essere utilizzato per aprire i ricami nella posizione del telaio in cui sono stati salvati nel software di ricamo BERNINA.



> Toccare leggermente «Home».



> Toccare leggermente «Programma Setup».



> Toccare leggermente «Impostazioni del ricamo».



> Toccare leggermente «Centrare il ricamo».



> Per aprire il ricamo nella posizione salvata, impostare l'interruttore su I. «Ripristinare la posizione del ricamo salvato» su «I».
> Per aprire il ricamo centrato nel telaio, portare l'interruttore «Ripristinare la posizione del ricamo salvato» su «0».

Calibrazione del telaio

La calibrazione del telaio imposta la posizione dell'ago al centro del telaio.

Presupposizione:

- Il modulo per ricamo è collegato.
- Il modulo con la relativa mascherina per ricamo è montato.



> Toccare leggermente «Home».



> Toccare leggermente «Programma Setup».



> Toccare leggermente «Impostazioni del ricamo».



> Toccare leggermente «Calibrare il telaio».
> Tramite le frecce muovere l'ago sul display esattamente nel centro della mascherina.



> Per salvare la regolazione, toccare «Confermare».

Spessore della stoffa

Se lo spessore del tessuto, ad es. nel caso della spugna, è superiore a 4 mm, si raccomanda di selezionare 7,5 mm o 10 mm. Più la stoffa è voluminosa, più lentamente ricama la macchina. Se la macchina viene spenta, le impostazioni modificate sono ripristinate a 4 mm.



> Toccare leggermente «Home».



> Toccare leggermente «Programma Setup».



> Toccare leggermente «Impostazioni del ricamo».



> Toccare leggermente «Spessore della stoffa».
> Selezionare lo spessore della stoffa.

Attivare/disattivare la funzione Rimozione del filo

Per estrarre l'estremità del filo verso l'alto e fuori dal tessuto dopo il taglio, la funzione deve essere attivata. Per i ricami con punti lunghi, si consiglia di disattivare la funzione di rimozione del filo. Se la distanza tra il piedino ed il telaio è troppo piccola, la macchina non esegue la funzione.



> Toccare leggermente «Home».



> Toccare leggermente «Programma Setup».



> Toccare leggermente «Impostazioni del ricamo».



> Toccare leggermente «Rimozione del filo».



> Attivare/disattivare la funzione Rimozione del filo.

Impostare i punti di fermatura

I motivi di ricamo sono programmati con o senza punti di fermatura. Se il ricamo è stato programmato con punti di fermatura, la macchina li cuce. Qualora il ricamo sia stato programmato con punti di fermatura, con il software per ricamo BERNINA è possibile eliminarli.



> Toccare leggermente «Home».



> Toccare leggermente «Programma Setup».



> Toccare leggermente «Impostazioni del ricamo».



> Toccare leggermente «Punti di fermatura».



> Per disattivare i punti di fermatura all'inizio, disinserire l'interruttore nella parte superiore.
– Se il ricamo non dispone di punti di saldatura programmati, la macchina non li cuce.



> Per attivare i punti di fermatura all'inizio, inserire l'interruttore nella parte superiore.
– Se il ricamo non dispone di punti di saldatura programmati, la macchina li aggiunge e li cuce.



> Per disattivare i punti di fermatura alla fine, disinserire l'interruttore nella parte inferiore.
– Se il ricamo non dispone di punti di saldatura programmati, la macchina non li cuce.



> Per attivare i punti di fermatura alla fine, inserire l'interruttore nella parte inferiore.
– Se il ricamo non dispone di punti di saldatura programmati, la macchina li aggiunge e li cuce.

Impostare il taglio automatico del filo

Le impostazioni del taglio del filo possono essere adattate alle proprie esigenze. Disattivare il taglio del filo prima del cambio del filo (1), oppure adattare la lunghezza del punto di collegamento (3). La macchina taglia i fili di collegamento a seconda della lunghezza impostata. Impostare prima da quale lunghezza i punti di connessione devono essere tagliati, quindi selezionare il ricamo.



La lunghezza del filo di collegamento può essere impostata da 1 mm a 15 mm, l'impostazione base è di 6 mm. Ciò significa che tutti i punti di collegamento che sono più lunghi di 6mm, vengono tagliati automaticamente. Riducendo il valore a 1 mm, la macchina esegue più tagli di filo. La durata del ricamo aumenta e sul rovescio del ricamo si possono vedere più fili tagliati, soprattutto se la funzione Rimozione del filo è attivata. Sul diritto del ricamo non sono visibili fili di collegamento o solo fili molto corti, conferendo al ricamo un bellissimo aspetto. La riduzione della lunghezza del taglio del filo a 1 mm è particolarmente vantaggiosa per ricamare testi, che di solito producono molto fili di collegamento corti. Se entrambi i lati del motivo sono a vista, può essere utile non ridurre troppo la lunghezza del taglio in modo che non si formano troppi fili tagliati che vengono sopraccuciti e che sono difficili da rimuovere al termine del ricamo.



> Toccare leggermente «Home».



> Toccare leggermente «Programma Setup».



> Toccare leggermente «Impostazioni del ricamo».



> Toccare leggermente «Impostazioni del taglio filo».



- > Per disattivare il taglio del filo automatico prima di un cambio di filo, toccare l'interruttore nella zona superiore del display (1).
- > Per attivare il taglio del filo automatico prima di un cambio di filo, toccare nuovamente l'interruttore nella zona superiore del display (1).
- > Per fare in modo che la macchina si fermi dopo circa 7 punti ed il filo in eccesso possa essere tagliato manualmente, premere l'interruttore nella parte centrale del display (2).
- > Per evitare che la macchina si fermi per il taglio manuale del filo, premere nuovamente l'interruttore nella parte centrale del display (2).
- > Per regolare la lunghezza di taglio dei punti di collegamento, toccare «Meno» o «Più» (3).

Cambiare l'unità di misurazione

Nella modalità Ricamo è possibile cambiare l'unità di misurazione da mm in inch (pollici). L'impostazione standard è in mm.



> Toccare leggermente «Home».



> Toccare leggermente «Programma Setup».



> Toccare leggermente «Impostazioni del ricamo».



> Toccare leggermente «Unità di misurazione».
> Per visualizzare le dimensioni in pollici nella modalità Ricamo, toccare «inch».
> Per visualizzare le dimensioni in mm nella modalità Ricamo, toccare «mm».

3.3 Selezionare le impostazioni personali



> Toccare leggermente «Home».



> Toccare leggermente «Programma Setup».



> Toccare leggermente «Impostazioni personali».
> Selezionare il colore del display e dello sfondo desiderato.
> Toccare la casella di testo sopra le impostazioni dei colori.
> Inserire il testo di benvenuto e confermare.

3.4 Funzioni di controllo

Impostare il sensore del filo superiore



> Toccare leggermente «Home».







> Toccare leggermente «Programma Setup».



> Toccare leggermente «Funzioni di monitoraggio».







-  > Per disattivare il sensore del filo superiore, premere l'interruttore nella parte superiore del display.
- > Premere nuovamente l'interruttore per attivare il sensore del filo superiore.

Impostare il sensore del filo inferiore

-  > Toccare leggermente «Home».
-  > Toccare leggermente «Programma Setup».
-  > Toccare leggermente «Funzioni di monitoraggio».
-  > Per disattivare il sensore del filo inferiore, premere l'interruttore nella parte inferiore del display.
- > Premere nuovamente l'interruttore per attivare il sensore del filo inferiore.

3.5 Impostare i segnali acustici



-  > Toccare leggermente «Home».
-  > Toccare leggermente «Programma Setup».
-  > Toccare leggermente «Impostazioni del suono».
- > In generale, per attivare o disattivare i suoni, toccare l'interruttore (1).
-  > Per attivare il suono quando viene selezionato un punto, toccare il pulsante corrispondente «Attivare o disattivare i segnali acustici» nell'area (2).
- > Per impostare il suono quando viene selezionato un motivo, toccare il pulsante corrispondente nell'area (2) «1 – 4».
-  > Per disattivare il suono per selezionare delle funzioni, toccare «Attivare o disattivare i segnali acustici» nell'area (3).
- > Per impostare il suono per selezionare delle funzioni, toccare nell'area (3) «1 – 4».
-  > Per disattivare il suono quando si utilizza la modalità BSR, toccare nell'area (4) «Attivare o disattivare i segnali acustici».

3.6 Impostazioni della macchina

Selezionare la lingua



> Toccare leggermente «Home».



> Toccare leggermente «Programma Setup».



> Toccare leggermente «Impostazioni macchina».



> Toccare leggermente «Selezione lingua».
> Toccare leggermente .la lingua desiderata.

Impostare la luminosità del display

La luminosità del display può essere impostata in base alle proprie esigenze.



> Toccare leggermente «Home».



> Toccare leggermente «Programma Setup».



> Toccare leggermente «Impostazioni macchina».



> Toccare leggermente «Impostazioni dello schermo».
> Regolare la luminosità del display nella parte superiore del display.

Impostare la luce

La luminosità della luce può essere impostata in base alle proprie esigenze.



> Toccare leggermente «Home».



> Toccare leggermente «Programma Setup».



> Toccare leggermente «Impostazioni macchina».



> Toccare leggermente «Impostazioni dello schermo».
> Regolare la luminosità dell'illuminazione nella parte inferiore del display.



- > Toccare l'interruttore per spegnere la luce.
- > Toccare nuovamente l'interruttore per accendere la luce.

Controllare il numero totale dei punti cuciti

Il display indica il numero totale dei punti cuciti dalla macchina ed anche il numero dei punti cuciti dall'ultima revisione eseguita dal rivenditore BERNINA.



- > Toccare leggermente «Home».



- > Toccare leggermente «Programma Setup».



- > Toccare leggermente «Impostazioni macchina».



- > Toccare leggermente «Informazioni».



- > Toccare leggermente «Informazioni sul firmware e sull'hardware».

Inserire i dati del rivenditore

I dati del rivenditore BERNINA possono essere inseriti.



- > Toccare leggermente «Home».



- > Toccare leggermente «Programma Setup».



- > Toccare leggermente «Impostazioni macchina».



- > Toccare leggermente «Informazioni».



- > Per registrare i dati del rivenditore, toccare «Dati del rivenditore».



- > Per inserire la ragione sociale del rivenditore BERNINA, toccare «Nome».



- > Per inserire l'indirizzo del rivenditore BERNINA, toccare «Indirizzo».



> Per inserire il numero di telefono del rivenditore BERNINA, toccare «Numero di telefono».



> Per registrare la pagina internet o l'indirizzo email del rivenditore BERNINA, toccare «Indirizzo e-mail».

Salvare i dati assistenza

I dati di assistenza sullo stato attuale della macchina possono essere memorizzati sulla chiavetta USB BERNINA e inviati al rivenditore BERNINA.

- > Inserire la chiavetta USB, con sufficiente spazio di memoria, nell'apposita presa USB della macchina.
- > Toccare leggermente «Home».



> Toccare leggermente «Programma Setup».



> Toccare leggermente «Impostazioni macchina».



> Toccare leggermente «Informazioni».



- > Toccare leggermente «Dati dell'assistenza».
- > Toccare leggermente «Esportazione dei dati dell'assistenza».
 - Il campo «Esportazione dei dati dell'assistenza» riceve un bordo bianco.
- > Quando il bordo bianco non viene più visualizzato, rimuovere la chiavetta USB.

Ripristinare le impostazioni base

ATTENZIONE: Questa funzione cancella tutte le impostazioni personalizzate.



> Toccare leggermente «Home».



> Toccare leggermente «Programma Setup».



> Toccare leggermente «Impostazioni macchina».



> Toccare leggermente «Impostazione di fabbrica».



> Per ripristinare le impostazioni di base per le impostazioni di cucitura, toccare e confermare «Impostazione di base Cucitura».









> Per ripristinare le impostazioni di base per le impostazioni di ricamo, toccare e confermare «Impostazione di base Ricamo».

-  > Per ripristinare tutte le impostazioni di base, toccare «Impostazione di base Macchina», confermare e riavviare la macchina.





Cancellare dati personali

Cancellare ricami non più desiderati per creare spazio nella memoria.

-  > Toccare leggermente «Home».
-  > Toccare leggermente «Programma Setup».
-  > Toccare leggermente «Impostazioni macchina».
-  > Toccare leggermente «Impostazione di fabbrica».
-  > Per cancellare tutti i dati dalla propria memoria, toccare leggermente e confermare «Cancellare i dati dalla propria memoria».
-  > Per cancellare tutti i motivi di ricamo dalla propria memoria, toccare leggermente e confermare «Cancellare i ricami personali».

Cancellare un motivo di ricamo dalla chiavetta USB BERNINA

Se ci sono dati non più utilizzati sulla chiavetta USB BERNINA basta inserire la chiavetta nella presa della macchina e cancellare i dati.







- > Inserire la chiavetta USB BERNINA nell'apposita presa USB della macchina.
-  > Toccare leggermente «Home».
-  > Toccare leggermente «Programma Setup».
-  > Toccare leggermente «Impostazioni macchina».
-  > Toccare leggermente «Impostazione di fabbrica».
-  > Toccare leggermente e confermare «Cancellare la chiavetta USB».

Calibrare l'asolatore automatico a slitta #3A

L'Asolatore a slitta #3A e la macchina sono armonizzati tra loro e dovrebbero essere utilizzati solo insieme.

Presupposizione:

- L'Asolatore a slitta #3A è montato.
- L'ago non è infilato.





-  > Toccare leggermente «Home».
-  > Toccare leggermente «Programma Setup».
-  > Toccare leggermente «Impostazioni macchina».
-  > Toccare leggermente «Manutenzione/Update».
-  > Toccare leggermente «Calibrare l'asolatore automatico a slitta #3A».
-  > Per avviare la calibrazione, premere il tasto «Start/Stop».
 - Una volta completata la calibrazione, il risultato appare sullo schermo.

Imballare il modulo per ricamo

Per sistemare il modulo per ricamo nella scatola originale senza spostare il braccio manualmente, bisogna portare il braccio del modulo nella posizione di imballaggio.

Presupposizione:

- Il modulo per ricamo è collegato con la macchina.

-  > Toccare leggermente «Home».
-  > Toccare leggermente «Programma Setup».
-  > Toccare leggermente «Impostazioni macchina».
-  > Toccare leggermente «Manutenzione/Update».
-  > Toccare leggermente «Posizione di imballaggio».
- > Seguire le indicazioni sul display.

5 Cucito creativo

5.1 Panoramica Menu Cucito

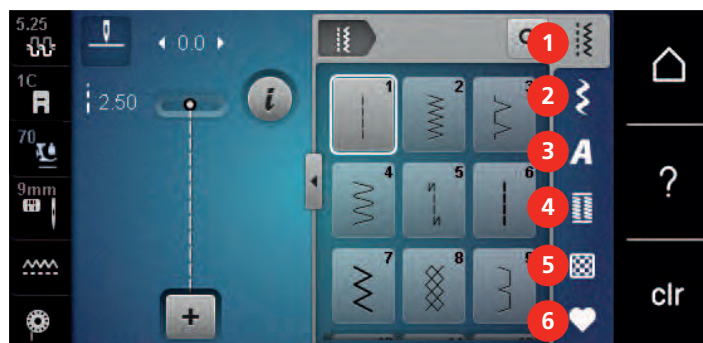

- | | | | |
|---|--------------------|---|---------------------|
| 1 | «Punti utili» | 4 | «Asole» |
| 2 | «Punti decorativi» | 5 | «Punti quilt» |
| 3 | «Alfabeti» | 6 | «Memoria personale» |

Selezione del punto

- > Selezionare un punto, un alfabeto oppure un'asola.
- > Per visualizzare altri modelli di punti, scorrere verso l'alto nell'area dei punti di utilità, degli alfabeti o delle asole.
- > Per ingrandire la vista, toccare «Aumentare/ridurre la finestra» (1).

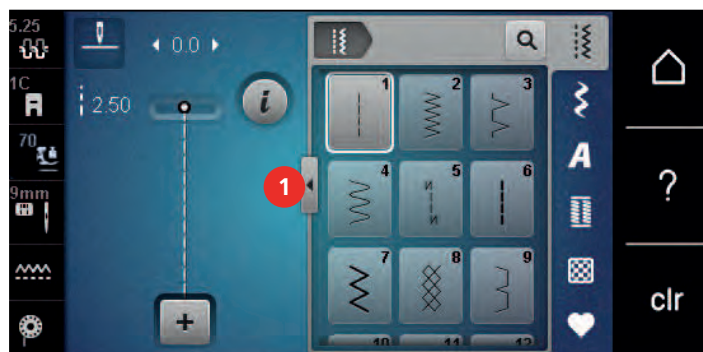

- > Per ridurre la vista, toccare nuovamente «Aumentare/ridurre la finestra».
- > Per selezionare il motivo inserendo il numero del motivo, premere «Selezionare il motivo mediante il numero».



5.2 Doppio Trasporto BERNINA

Il Doppio Trasporto BERNINA trasporta la stoffa contemporaneamente da sopra e da sotto. In questo modo si garantisce che anche i tessuti lisci e fini vengano fatti avanzare in modo uniforme e accurato. Le strisce e i quadretti possono essere perfettamente sintonizzati con un trasporto uniforme.

Il Doppio Trasporto BERNINA è particolarmente utile per le seguenti tecniche:

- Cucito: tutti i progetti di cucito con materiali difficili, p.es. orli, cerniere.
- Patchwork: per strisce esatte, blocchi precisi e punti decorativi, larghi fino a 9 mm.
- Applicazioni: Cucire nastri e bordare con nastri in sbieco.

Sono stoffe difficili da lavorare:

- Velluto, normalmente nella direzione del pelo.
- Spugna.
- Jersey, soprattutto orizzontalmente alle maglie.
- Pelliccia sintetica e pelliccia sintetica spalmata.
- Pile.
- Stoffe trapuntate.
- Righe e quadretti.
- Stoffa per tende con rapporto del disegno.

Sono stoffe che scivolano con difficoltà:

- Similpelle, tessuti stratificati (risultati ottimali con l'accessorio a richiesta Piedino zigzag con base antiaderente #52D).

5.3 Regolare la velocità

Il cursore permette la regolazione graduale della velocità del cucito.

- > Spostare il cursore verso sinistra per aumentare la velocità di cucito.
- > Spostare il cursore verso destra per aumentare la velocità di cucito.

5.4 Regolare la tensione del filo superiore

La regolazione base della tensione del filo superiore avviene automaticamente durante la selezione del punto.

La tensione del filo superiore viene impostata in modo ottimale nella fabbrica BERNINA e ogni macchina viene campionata. Per la campionatura è utilizzato come filo superiore e inferiore il filo Metrosene/Seralon dello spessore 100/2 (Mettler).

L'utilizzo di diversi filati per cucire e ricamare può alterare la formazione del punto. Eventualmente adattare la tensione del filo al materiale ed al punto selezionato.

Più è alta l'impostazione della tensione del filo superiore, più teso è il filo superiore e il filo inferiore appare sul diritto della stoffa. Riducendo la tensione superiore, il filo superiore è meno teso e il filo inferiore entra meno nella stoffa.

Modifiche della tensione superiore si riflettono sul punto selezionato e su tutti i ricami. Le modifiche permanenti della tensione del filo superiore per la modalità di cucito (vedi a pagina 49) e per la modalità di ricamo (vedi a pagina 53) si possono apportare nel programma Setup.

Presupposizione:

- Nel programma Setup la tensione del filo superiore è stata modificata.
- > Toccare leggermente «Tensione del filo superiore».
- > Regolare la tensione del filo superiore.



- > Toccare la casella bordata di giallo a destra per ripristinare le modifiche all'impostazione standard.
- > Per ripristinare alle impostazioni di base le modifiche nel **Programma Setup**, toccare la casella gialla a sinistra.

5.5 Modificare un motivo

Modificare la larghezza del punto

- > Per ridurre la larghezza del punto ruotare la «manopola multi-funzione superiore» a sinistra.
- > Per aumentare la larghezza del punto ruotare la «manopola multi-funzione superiore» a destra.
- > Per richiamare ulteriori possibilità di impostazione, premere «Larghezza punto» (1).

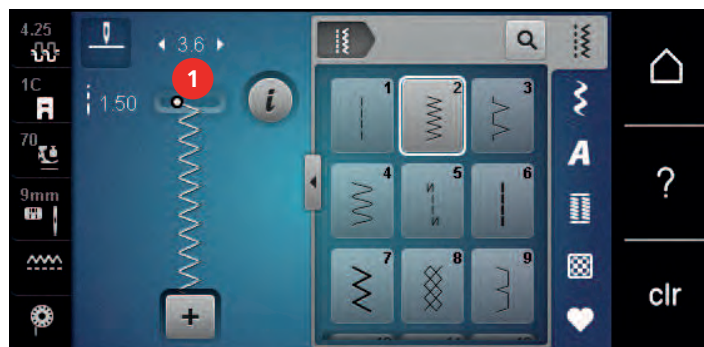

Modificare la lunghezza del punto

- > Per ridurre la lunghezza del punto ruotare la «manopola multi-funzione inferiore» a sinistra.
- > Per aumentare la lunghezza del punto ruotare la «manopola multi-funzione inferiore» a destra.
- > Per richiamare ulteriori possibilità di impostazione, premere «Lunghezza punto» (1).

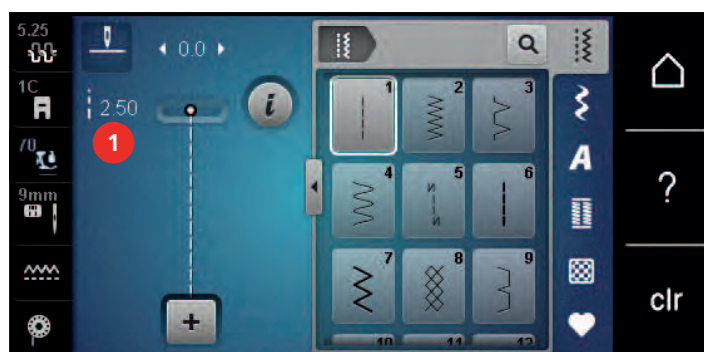

Correggere il bilanciamento

L'utilizzo di stoffe, filati e stabilizzatori diversi può alterare talmente la formazione dei punti programmati, che la macchina non li esegue correttamente. Il bilanciamento elettronico consente di correggere questi difetti e di adattare in maniera ottimale il motivo al materiale utilizzato.

- > Selezionare un punto o alfabeto.
- > Cucire il motivo.
- > Toccare leggermente «Dialogo i».





- > Toccare leggermente «Bilanciamento».
- Sul display appare l'anteprima del punto.

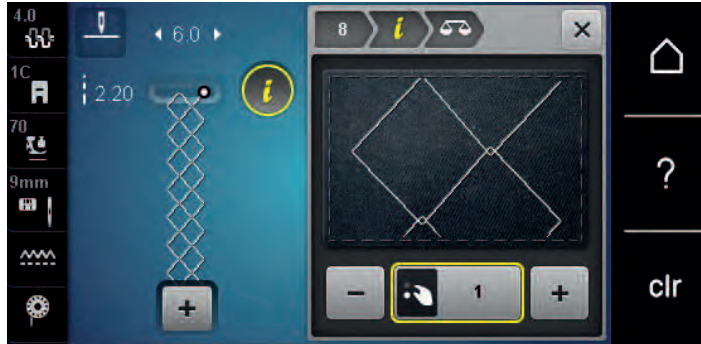

- > Ruotare la «manopola multi-funzione inferiore» per correggere la direzione verticale del motivo, finché la raffigurazione del punto sul display corrisponde al risultato cucito del punto sulla stoffa.



- > Le modifiche del bilanciamento possono essere salvate per ogni punto nella «Memoria personale».
- > Le impostazioni modificate del bilanciamento rimangono valide solo fino a quando non viene premuto il tasto «Cancellare le impostazioni» o spenta la macchina.

Ripetizione del motivo

I punti possono essere ripetuti fino a 99 volte.



- > Selezionare un punto o alfabeto.
- > Toccare leggermente «Dialogo i».



- > Toccare leggermente «Ripetizione del modello».
- > Inserire le ripetizioni desiderate.



- > Toccare leggermente «Confermare».



- > Per disattivare la ripetizione del punto, toccare a lungo «Ripetizione del modello».

Effetto specchio



- > Selezionare un punto o alfabeto.
- > Toccare leggermente «Dialogo i».



- > Per ottenere il motivo specchiato da sinistra a destra, premere «Effetto specchio orizzontale».



- > Per ottenere il motivo specchiato in direzione della cucitura, premere «Effetto specchio verticale».

Modificare la lunghezza del motivo

La lunghezza del motivo può essere aumentata o diminuita.

- > Selezionare un motivo o un alfabeto.



- > Toccare leggermente «Dialogo i».



- > Toccare leggermente «Modificare la lunghezza del motivo».
- > Impostare la lunghezza del motivo.

Impostare la funzione contapunti

La funzione di conteggio dei punti non può essere impostata per tutti i motivi di ricamo. Se ad esempio si seleziona il Punto nido d'ape n. 8, la funzione di conteggio dei punti non può essere utilizzata.



- > Selezionare il motivo.
- > Toccare leggermente «Dialogo i».



- > Toccare leggermente «Programmare la lunghezza con il contapunti».
- > Cucire la lunghezza desiderata.

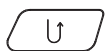

- > Premere il tasto «Cucire indietro».
 - L'indicatore passa su «Auto» e il motivo selezionato con la nuova lunghezza rimane memorizzato fino allo spegnimento della macchina.

Eeguire il motivo con il punto triplo

Per ottenere un effetto più decorativo eseguire i motivi con il punto triplo. Il punto triplo non è disponibile per tutti i motivi.



- > Selezione il motivo.
- > Toccare leggermente «Dialogo i».

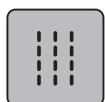

- > Toccare leggermente «Punto diritto triplo».

Cucire indietro

- > Selezionare un motivo o un alfabeto.
- > Per passare immediatamente alla cucitura indietro quando si preme il pulsante «Cucire indietro», impostare l'arresto dell'ago verso il basso (permanente).
- > Per cucire un altro punto in avanti prima di passare alla cucitura indietro, impostare la posizione dell'ago verso l'alto (permanente).

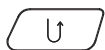

- > Premere e tenere premuto il pulsante «Cucire indietro».

Cucito indietro permanente



- > Selezionare un punto o alfabeto.
- > Toccare leggermente «Dialogo i».

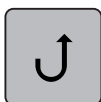

- > Per cucire indietro in modo permanente, premere «Cucire indietro».
 - La macchina cuce all'indietro finché non si preme brevemente il tasto «Cucire indietro».

Cucito indietro, di precisione



- > Selezionare un motivo o un alfabeto.
- > Toccare leggermente «Dialogo i».



- > Per cucire gli ultimi 200 punti all'indietro con precisione, toccare «Cucitura indietro precisa».

5.6 Programmare i punti

Panoramica modalità combinazioni



- | | | | |
|---|-----------------------|---|--|
| 1 | «Larghezza del punto» | 3 | «Modalità combinazioni/Modalità singola» |
| 2 | «Lunghezza punto» | 4 | Motivo singolo all'interno di una combinazione |

Creare una combinazione di motivi

La modalità combinazioni consente di combinare motivi e lettere a piacere. La possibilità di combinare le lettere degli alfabeti, permette di creare anche delle scritte, p.es. BERNINA.



- > Toccare leggermente «Modalità combinazioni/Modalità singola».
- > Selezionare i motivi desiderati.



- > Per tornare alla modalità singola, toccare di nuovo «Modalità combinazioni/Modalità singola».

Memorizzare una combinazione di motivi

Per poter riutilizzare le combinazioni di motivi create individualmente, queste possono essere salvate nell'archivio «Memoria personale».

Presupposizione:

- Una combinazione di motivi è stata creata.



> Toccare leggermente «Memoria personale».



> Toccare leggermente «Salvare il motivo del punto».



> Per salvare la combinazione di motivi, premere «Confermare».

Caricare la combinazione di motivi



> Toccare leggermente «Modalità combinazioni/Modalità singola».



> Toccare leggermente «Memoria personale».



> Toccare leggermente «Caricare la combinazione di motivi».

> Selezionare una combinazione di motivi.

Sovrascrivere la combinazione di motivi

Presupposizione:

- Una combinazione di motivi è stata creata.



> Toccare leggermente «Memoria personale».



> Toccare leggermente «Salvare il motivo del punto».

> Selezionare la combinazione di motivi che deve essere sovrascritta.



> Per sovrascrivere la combinazione di motivi, premere «Confermare».

Cancellare la combinazione di motivi

Presupposizione:

- Una combinazione di motivi è stata creata.



> Toccare leggermente «Dialogo i».

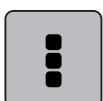

> Toccare leggermente «Modificare l'intera combinazione».



> Toccare leggermente «Cancellare».



> Toccare leggermente «Confermare».

Modificare un punto singolo

Presupposizione:

- Una combinazione di motivi è stata creata.
- > Per selezionare un singolo motivo, toccare la posizione desiderata (1) nella combinazione di motivi.



- > Per modificare il singolo motivo, toccare «Dialogo i».

Cancellare un motivo singolo

Presupposizione:

- Una combinazione di motivi è stata creata.
- > Toccare il motivo desiderato (1) nella combinazione di motivi.



- > Toccare leggermente «Dialogo i».



- > Toccare leggermente «Cancellare».

Inserire un motivo singolo

Il punto nuovo viene inserito sempre sotto il punto selezionato.

Presupposizione:

- Una combinazione di motivi è stata creata.

> Per selezionare un singolo motivo, toccare la posizione desiderata (1) nella combinazione di motivi.



> Selezionare un nuovo motivo.

Adattare la lunghezza e la larghezza del motivo

La lunghezza e la larghezza del singolo punto in una combinazione di punti possono essere adattate al motivo più lungo e più largo della combinazione.

Presupposizione:

- Una combinazione di motivi è stata creata.

> Toccare leggermente «Dialogo i».



> Toccare leggermente «Modificare l'intera combinazione».

> Toccare leggermente «Lunghezza totale della combinazione»(1).

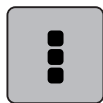

> Toccare leggermente «Adattare la lunghezza dell'intera combinazione» (2).

- Le lunghezze dei punti vengono adattate alla lunghezza del punto più lungo della combinazione

> Toccare leggermente «Larghezza del punto» (3).





- > Toccare leggermente «Adattare la larghezza dell'intera combinazione» (4).
 - Le larghezze di tutti i punti vengono adattate alla larghezza del punto più largo della combinazione

Inoltre, la lunghezza e la larghezza della combinazione di punti può essere aumentata o diminuita proporzionalmente.

- > Per ridurre proporzionalmente la larghezza della combinazione di punti, ruotare la verso sinistra la «manopola multifunzione superiore».
- > Per aumentare proporzionalmente la larghezza della combinazione di punti, ruotare la verso destra la «manopola multifunzione superiore».
- > Per ridurre proporzionalmente la lunghezza della combinazione di punti, ruotare la verso sinistra la «manopola multifunzione inferiore».
- > Per aumentare proporzionalmente la lunghezza della combinazione di punti, ruotare la verso destra la «manopola multifunzione inferiore».

Specchiare una combinazione di motivi

Presupposizione:

- Una combinazione di motivi è stata creata.



- > Toccare leggermente «Dialogo i».



- > Toccare leggermente «Modificare l'intera combinazione».



- > Per ottenere il motivo specchiato orizzontalmente dell'intera combinazione di motivi da sinistra a destra, premere «Effetto specchio orizzontale».
- > Per ripristinare le modifiche all'impostazione predefinita, premere nuovamente «Effetto specchio orizzontale».

Suddividere la combinazione di motivi

La combinazione di motivi può essere suddivisa in più parti. La suddivisione viene inserita al disotto del cursore. Viene cucita solo la parte in cui è stato collocato il cursore. Per cucire la sezione successiva, bisogna posizionare il cursore al suo interno.

Presupposizione:

- Una combinazione di motivi è stata creata.
- > Selezionare nella combinazione di motivi la posizione desiderata in cui si intende apportare la suddivisione.



- > Toccare leggermente «Dialogo i».

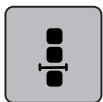

- > Toccare leggermente «Modificare la combinazione nella posizione del cursore».

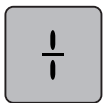

- > Toccare leggermente «Suddividere la combinazione».

Interrompere la combinazione del motivo

La combinazione di motivi può essere interrotta in diversi punti. L'interruzione viene inserita al disotto del cursore.

Presupposizione:

- Una combinazione di motivi è stata creata.
- > Selezionare nella combinazione di motivi la posizione desiderata in cui si intende apportare l'interruzione.
- > Toccare leggermente «Dialogo i».

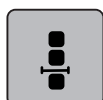

- > Toccare leggermente «Modificare la combinazione nella posizione del cursore».

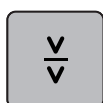

- > Toccare leggermente «Interrompere la combinazione».
- > Cucire la combinazione di motivi fino all'interruzione e riposizionare il tessuto.

Saldare i motivi di una combinazione

Presupposizione:

- Una combinazione di motivi è stata creata.
- > Selezionare nella combinazione di motivi la posizione desiderata in cui si intende fermare il punto.
- > Toccare leggermente «Dialogo i».

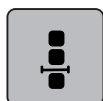

- > Toccare leggermente «Modificare la combinazione nella posizione del cursore».



- > Toccare leggermente «Punti di fermatura».
 - Ogni singolo punto della combinazione può essere fermato all'inizio o alla fine.

Ripetizione del motivo

Presupposizione:

- Una combinazione di motivi è stata creata.
- > Toccare leggermente «Dialogo i».

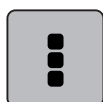

- > Toccare leggermente «Modificare l'intera combinazione».



- > Per ripetere la combinazione di motivi, toccare 1 volta «Ripetizione del modello».
- > Per ripetere la combinazione di motivi fino a 9 volte, toccare nuovamente «Ripetizione del modello».
- > Per disattivare la ripetizione del motivo, toccare a lungo «Ripetizione del modello» o premere «Cancellare le impostazioni».

5.7 Gestione del punto

Salvare le impostazioni del motivo



- > Selezionare un motivo, un alfabeto oppure un'asola.
- > Toccare leggermente «Dialogo i».
- > Modificare un punto, un alfabeto oppure un'asola.



- > Per salvare in modo duraturo tutte le modifiche, premere «Salvare le impostazioni del motivo».



- > Per rifiutare tutte le modifiche, premere «Resettare il motivo».

Salvare motivi nella memoria personale

Nella cartella «Memoria personale» può essere salvato qualsiasi motivo, anche quelli modificati individualmente.

- > Selezionare un motivo, un alfabeto oppure un'asola.
- > Fare le modifiche desiderate.
- > Toccare leggermente «Memoria personale».



- > Toccare leggermente «Salvare il motivo del punto».
- > Selezionare la cartella in cui deve essere salvato il motivo.



- > Toccare leggermente «Confermare».

Sovrascrivere motivi nella memoria

Presupposizione:

- Il punto è salvato nella memoria personale.
- > Selezionare un motivo, un alfabeto oppure un'asola.
- > Fare le modifiche desiderate.
- > Toccare leggermente «Memoria personale».



- > Toccare leggermente «Salvare il motivo del punto».
- > Selezionare la cartella in cui è stato salvato il motivo da sovrascrivere.
- > Selezionare il punto da sovrascrivere.



- > Toccare leggermente «Confermare».

Aprire un motivo dalla memoria personale

Presupposizione:

- Il punto è salvato nella memoria personale.
- > Toccare leggermente «Memoria personale».





-  > Toccare leggermente «Caricare il motivo».
- > Selezionare la cartella che contiene il motivo.
- > Selezionare il motivo.

Cancelare un punto salvato

Presupposizione:

- Il punto è salvato nella memoria personale.
- > Toccare leggermente «Memoria personale».





-  > Toccare leggermente «Cancellare».
- > Selezionare la cartella che contiene il motivo.
- > Selezionare il motivo.
-  > Per caricare il motivo premere «Confermare».

Salvare un punto sulla chiavetta USB BERNINA



Sulla chiavetta USB BERNINA è possibile memorizzare qualsiasi punto, anche con le modifiche personali.

- > Selezionare un motivo o un alfabeto.
- > Modificare un motivo.
- > Toccare leggermente «Memoria personale».



-  > Toccare leggermente «Salvare il motivo del punto».
- > Inserire la chiavetta USB BERNINA nell'apposita presa USB della macchina.
-  > Toccare leggermente «Chiavetta USB».
-  > Toccare leggermente «Confermare».

Caricare un motivo di ricamo dalla chiavetta USB BERNINA

-  > Toccare leggermente «Memoria personale».
-  > Toccare leggermente «Caricare il motivo».
- > Toccare leggermente «Aumentare/ridurre la finestra»(1).

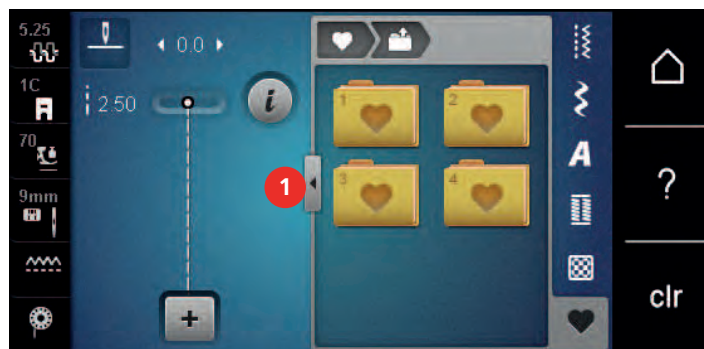

-  > Inserire la chiavetta USB BERNINA nell'apposita presa USB della macchina.
- > Toccare leggermente «Chiavetta USB».
- > Selezionare il motivo desiderato.

Cancellare un motivo di ricamo dalla chiavetta USB BERNINA



- > Toccare leggermente «Memoria personale».



- > Toccare leggermente «Cancellare».
- > Inserire la chiavetta USB BERNINA nell'apposita presa USB della macchina.
- > Selezionare il motivo che deve essere cancellato.



- > Toccare leggermente «Confermare».

5.8 Fermapunto

Saldare il punto con la casella «Fermapunto»

Ogni singolo punto della combinazione può essere saldato all'inizio o alla fine.



- > Toccare leggermente «Dialogo i».

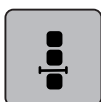

- > Toccare leggermente «Modificare la combinazione nella posizione del cursore».



- > Premere «Punti di fermatura» prima di iniziare a cucire.
 - Il punto/la combinazione viene fermato all'inizio del cucito con 4 punti.
- > Premere «Punti di fermatura» durante la cucitura.
 - Il motivo o il motivo selezionato della combinazione viene saldato alla fine con 4 punti.

Saldare la cucitura con il pulsante «Fermapunto»

Il tasto «Fine disegno» può essere programmato con funzioni diverse.



- > Premere il tasto «Fine disegno» prima o durante la cucitura.
 - Un simbolo stop indica durante la cucitura, che la funzione è attivata. Il punto o il punto selezionato della combinazione saranno automaticamente saldati alla fine con il numero di punti programmati.

5.9 Compensare dislivelli del materiale

Passando sopra uno spessore alto, la soletta del piedino si inclina e le griffe del trasporto non possono afferrare la stoffa. Il cucito non risulta perfetto.

- > Per compensare il dislivello, posizionare da dietro 1 – 3 piastri compensatrici sotto il piedino, molto vicino all'ago.

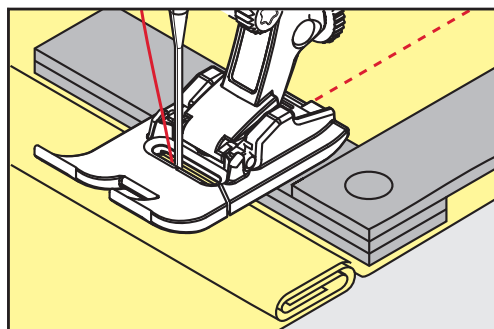

- Il piedino appoggia orizzontalmente sul cucito.

- > Per compensare il dislivello, posizionare da davanti 1 – 3 piastrine sotto il piedino, molto vicino all'ago.

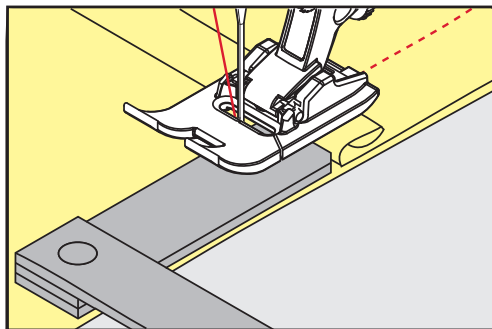

- Il piedino appoggia orizzontalmente sul cucito.
- > Cucire, finché il piedino ha superato completamente il dislivello.
- > Rimuovere le piastrine compensatrici.

5.10 Cucire angoli

Durante la cucitura degli angoli il trasporto è limitato, perché solo una piccola parte del materiale appoggia realmente sulle griffe del trasporto. Con l'aiuto delle piastrine compensatrici si ottiene il trasporto regolare della stoffa.

- > Fermare la macchina al bordo della stoffa, l'ago è abbassato nella stoffa.
- > Alzare il piedino.
- > Girare il lavoro e portarlo nella posizione desiderata.
- > Sul fianco destro del piedino spingere 1 – 3 piastrine fino al progetto di cucito.
- > Abbassare il piedino.

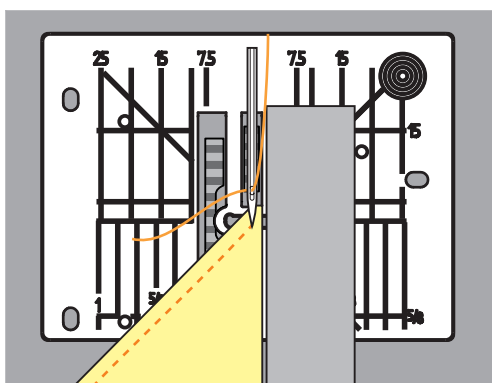







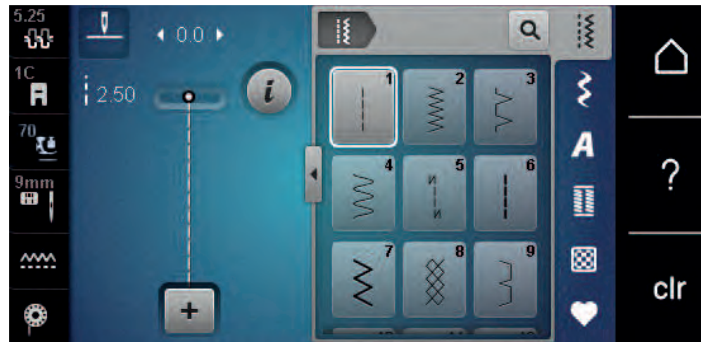

















- > Continuare a cucire, finché il lavoro appoggia nuovamente sulle griffe del trasporto.









6 Punti utili

6.1 Panoramica punti utili



| Punti | Numero del punto | Nome | Descrizione |
|---|------------------|-----------------------|--|
|  | 1 | Punto diritto | Per cucire, impunturare o imbastire. |
|  | 2 | Zigzag | Per rifilare i bordi, cucire cuciture elastiche, inserti di pizzo e fasce elastiche. |
|  | 3 | Punto vari-overlock | Per rifinire bordi, cucire e rifinire stoffe elasticizzate in una sola operazione. |
|  | 4 | Punto serpentino | Per imbottire e rafforzare bordi o attaccare pizzi e elastici |
|  | 5 | Programma di cucito | Per la cucitura automatica all'inizio del filo con punti avanti e indietro. |
|  | 6 | Punto diritto triplo | Per la cucitura rinforzata su stoffe pesanti e effetti decorativi. |
|  | 7 | Punto zigzag triplo | Per la cucitura duratura su stoffe resistenti, bordi a vista e cuciture decorative. |
|  | 8 | Punto nido d'ape | Per stoffe elasticizzate e bordi, anche con fili elastici. |
|  | 9 | Punto invisibile | Per orli invisibili sulla maggior parte delle stoffe e per orli a conchiglia su jersey leggero e stoffe sottili. |
|  | 10 | Punto overlock doppio | Per cucire e rifinire stoffe elasticizzate in una sola operazione. |
|  | 11 | Punto superelastico | Cuciture aperte molto elastiche. |

| | | | |
|---|----|-----------------------------------|--|
|  | 12 | Punto increspato | Per increspare con fili elasticizzati e per cuciture di collegamento piatte su stoffe medio pesanti. |
|  | 13 | Punto overlock elasticizzato | Per cucire e rifinire stoffe elasticizzate in una sola operazione e per cuciture di collegamento piatte. |
|  | 14 | Punto maglia | Per orli e cuciture a vista di biancheria e golf e per rammendare il tessuto a maglia. |
|  | 15 | Punto universale | Per cuciture di collegamento piatte, orli a vista e cuciture decorative su stoffe resistenti come feltro e pelle e per attaccare elastici. |
|  | 16 | Punto zigzag cucito | Per rifinire e rinforzare bordi, per attaccare elastici e per cuciture decorative. |
|  | 17 | Punto lycra | Per cuciture di collegamento piatte, orli a vista sulla lycra e per eseguire cuciture in corsetteria. |
|  | 18 | Punto stretch | Per cuciture e orli elastici su stoffe tessute e ricamate. |
|  | 19 | Punto overlock rinforzato | Per cuciture overlock o cuciture di collegamento piatte su maglia medio pesante e spugna. |
|  | 20 | Punto overlock per maglia | Per cuciture e orli elastici su stoffe tessute e ricamate, per cucire e rifinire. |
|  | 22 | Programma di rammendo, semplice | Per il rammendo automatico su stoffe da fini a resistenti. |
|  | 23 | Programma di rammendo, rinforzato | Per il rammendo automatico su materiali resistenti. |
|  | 24 | Travetta programmata | Per rinforzare aperture delle tasche, travette asole e per attaccare passanti. |
|  | 25 | Travetta programmata | Per rinforzare le aperture delle tasche, attaccare passanti e fissare le estremità delle cuciture. |
|  | 26 | Rinforzo sartoriale, grande | Per rinforzare aperture delle tasche, cerniere e spacchi su stoffe da medio pesanti a spese. |

| | | | |
|---|----|------------------------------|--|
|  | 27 | Rinforzo sartoriale, piccolo | Per rinforzare aperture delle tasche, cerniere e spacchi su stoffe da sottili a medio pesanti. |
|  | 29 | Orlo invisibile stretto | Per orli invisibili e orli a conchiglia su stoffe leggere, fini e morbide. |
|  | 30 | Punto imbastitura manuale | Per lavori in cui si desidera una considerevole lunghezza del punto. |
|  | 32 | Punto diritto singolo | Per 1 punto diritto come punto di collegamento in una combinazione. |
|  | 33 | Tre punti diritti singoli | Per 3 punti diritti singoli come punti di collegamento in una combinazione. |
|  | 34 | Punto rammendo | Per rammendere insieme alla funzione "marcia indietro permanente". |
|  | 35 | Punto overlock aperto | Per cucire e rifinire stoffe elasticizzate con bordi rinforzati in una sola operazione. |
|  | 36 | Overlock | Per maglia medio-pesante. |
|  | 37 | Punto overlock rinforzato | Cucire e rifinire stoffe elasticizzate in una sola operazione. |

6.2 Cucitura con il punto diritto

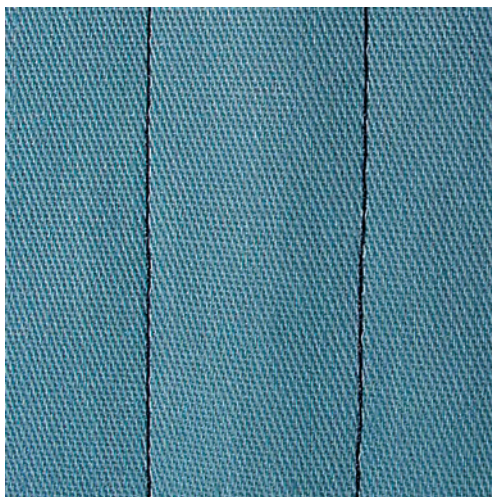

Adattare la lunghezza del punto al progetto, p.es. punti allungati per jeans (ca. 3 – 4 mm), punti corti per stoffe leggere (ca. 2 – 2,5 mm). Adattare la lunghezza del punto al filo, p.es. punti allungati per impunturare con filo pesante (ca. 3 – 5 mm).

Presupposizione:

- Il Piedino universale per trasporto indietro #1C/1D è montato.



- > Toccare leggermente «Punti utili».
- > Selezionare Punto diritto n. 1.

6.3 Programma punto diritto con fermatura automatica

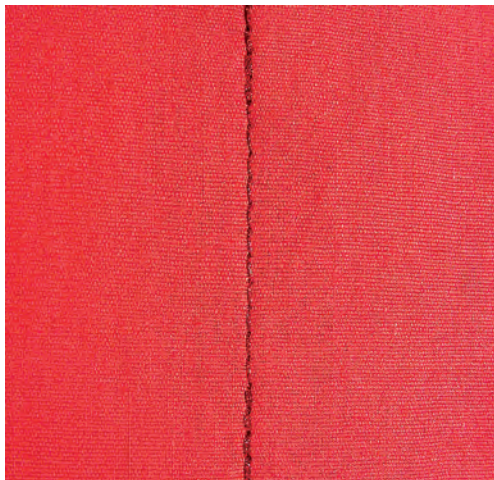

6 punti cuciti automaticamente in avanti ed indietro garantiscono la fermatura uniforme della cucitura.

Presupposizione:

- L'Piedino universale per trasporto indietro #1C è montato.



- > Toccare leggermente «Punti utili».
- > Selezionare Programma di cucito n. 5.
- > Premere il pedale.
 - La macchina esegue automaticamente i punti di fermatura iniziale.

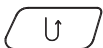

- > Eseguire la cucitura nella lunghezza desiderata.
- > Premere il tasto «Cucire indietro».
 - La macchina esegue automaticamente i punti di fermatura e si arresta alla fine.

6.4 Inserire la cerniera

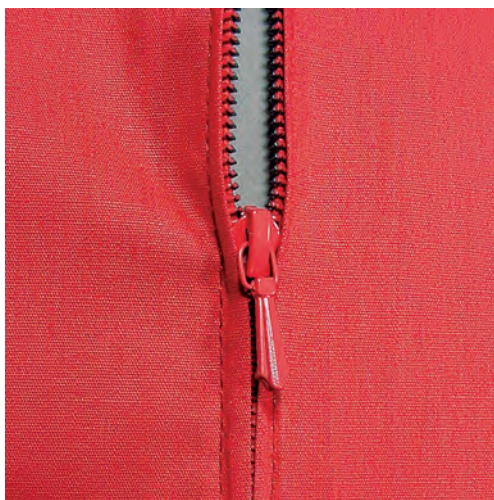

Delle volte il trasporto della stoffa risulta difficile all'inizio della cucitura, perciò si consiglia di tenere bene le estremità dei fili all'inizio oppure di tirare il lavoro per alcuni punti leggermente indietro, o di cucire all'inizio 1 – 2 cm indietro.



- > Montare il Piedino universale per trasporto indietro #1C.
- > Toccare leggermente «Punti utili».
- > Selezionare Punto diritto n. 1.
- > Chiudere la cucitura fino all'inizio della cerniera.
- > Saldare la cucitura.
- > Imbastire l'apertura della cerniera con punti lunghi.
- > Rifinire i margini.
- > Stirare la cucitura aperta.
- > Aprire l'apertura per la cerniera.
- > Imbastire la cerniera e imbastire la cerniera sotto la stoffa in modo, che i bordi piegati della stoffa si incontrano sopra il centro della cerniera.
- > Aprire la cerniera di alcuni centimetri.
- > Montare il Piedino per cerniere #4D.
- > Spostare l'ago verso destra.
- > Per alzare il piedino e per posizionare il lavoro, usare la ginocchiera alzapiedino.
- > Iniziare a cucire in alto a sinistra.
- > Guidare il piedino in modo che l'ago penetri lungo la fila dei denti della cerniera.
- > Fermarsi prima del cursore della cerniera con l'ago abbassato.
- > Alzare il piedino.
- > Richiudere la cerniera lampo.
- > Continuare a cucire e fermarsi con l'ago abbassato prima della fine della fessura.
- > Alzare il piedino e girare il lavoro.
- > Cucire fino all'altro lato della cerniera e fermare la macchina con l'ago abbassato.
- > Alzare il piedino e girare il lavoro.
- > Cucire il secondo lato dal basso verso l'alto.

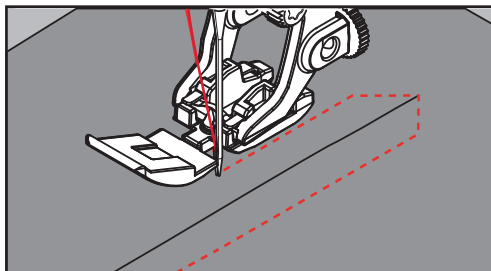

6.5 Inserire una cerniera, cucire i lati nella stessa direzione

Per tessuti a pelo alto, ad es. velluto, si consiglia di cucire la cerniera su entrambi i lati dal basso verso l'alto.



Per materiali pesanti di tessitura molto fitta, si consiglia di utilizzare un ago n. 90 – 100 per ottenere punti più regolari.



- > Montare il Piedino universale per trasporto indietro #1C.
- > Toccare leggermente «Punti utili».
- > Selezionare Punto diritto n. 1.
- > Chiudere la cucitura fino all'inizio della cerniera.
- > Saldare la cucitura.
- > Imbastire l'apertura della cerniera con punti lunghi.
- > Rifinire i margini.
- > Stirare la cucitura aperta.
- > Aprire l'apertura per la cerniera.
- > Imbastire la cerniera, imbastire la cerniera sotto la stoffa in modo, che i bordi piegati della stoffa si incontrino sopra il centro della cerniera.
- > Montare il Piedino per cerniere #4D.

- > Spostare l'ago verso destra.
- > Per alzare il piedino e per posizionare il lavoro, usare la ginocchiera alzapiedino.
- > Iniziare a cucire al centro della cucitura alla fine della cerniera.
- > Cucire orizzontalmente fino alla fila dei denti della cerniera.
- > Cucire il primo lato (1) dal basso verso l'alto.
- > Fermarsi prima del cursore della cerniera con l'ago abbassato.
- > Alzare il piedino.
- > Aprire la cerniera fino a dietro il piedino.
- > Abbassare il piedino e continuare a cucire.
- > Spostare verso sinistra la posizione dell'ago.
- > Cucire il secondo lato (2) della cerniera, dal basso verso l'alto.

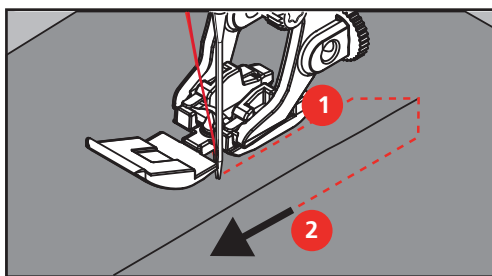

6.6 Punto diritto triplo



Il punto diritto triplo è particolarmente adatto per cuciture resistenti su tessuti pesanti come jeans e velluto a coste. In caso di tessuti duri e spessi si raccomanda di montare il piedino per jeans #8. Questo piedino rende molto facile la lavorazione di jeans e tela. Allungare il punto per eseguire delle impunture decorative.

- > Montare il Piedino universale per trasporto indietro #1C/1D.
- > Toccare leggermente «Punti utili».
- > Selezionare Punto diritto triplo n. 6.



- > Eseguire cambiamenti di direzione con movimenti arrotondati per evitare la formazione di buchi o che il filo si strappi.
- > Per distribuire meglio il filo nel tessuto, cucire bordi irregolarmente lunghi.

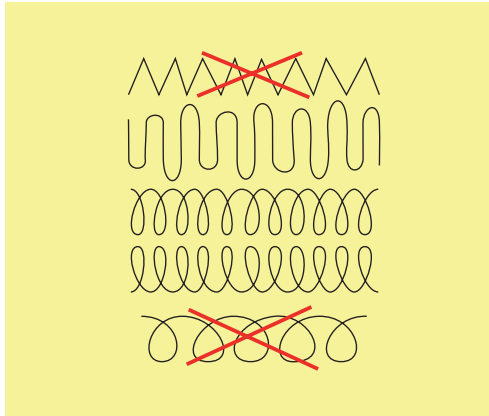

- > Tendere i primi fili non troppo fitti, cucire oltre il limite della zona danneggiata.
- > Lavorare margini irregolari.

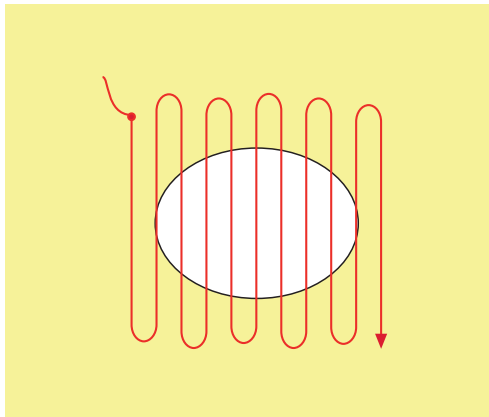

- > Ruotare il lavoro di 90°.
- > Tendere i primi fili non troppo fitti.

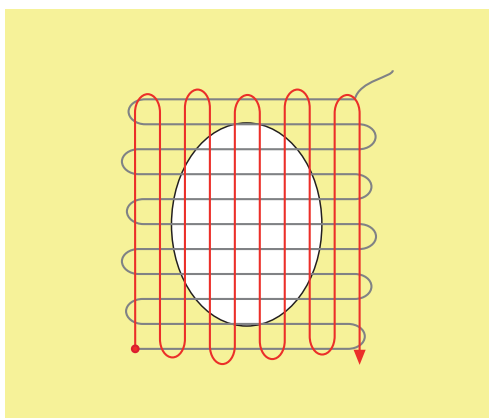

- > Ruotare il lavoro di 180°.

6.10 Rammendo automatico rinforzato



Il programma di rammendo rinforzato n. 23 è adatto soprattutto per rammendare rapidamente punti sottili o strappi. Il programma di rammendo rinforzato n. 23 sostituisce i fili verticali in tutti i tessuti.



Se il rammendo non copre tutta la zona danneggiata, si consiglia di spostare la stoffa e ripetere il rammendo. La lunghezza è programmata e può essere ripetuta infinite volte.



- > Montare il Asolatore a slitta #3A.
- > Toccare leggermente «Punti utili».
- > Selezionare Programma di rammendo, rinforzato n. 23.
- > Tendere materiali leggeri nel telaio ad anello (accessorio opzionale).
 - La parte da rammendare rimane tesa, la stoffa non si increspa/deforma.

- > Il rammendo inizia in alto a sinistra.
- > Cucire la prima lunghezza.
- > Arrestare la macchina.

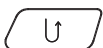

- > Premere il tasto «Cucire indietro».
 - La lunghezza del rammendo è programmata.
- > Completare il programma di rammendo.
 - La macchina si ferma automaticamente.

6.11 Cucitura rinforzata

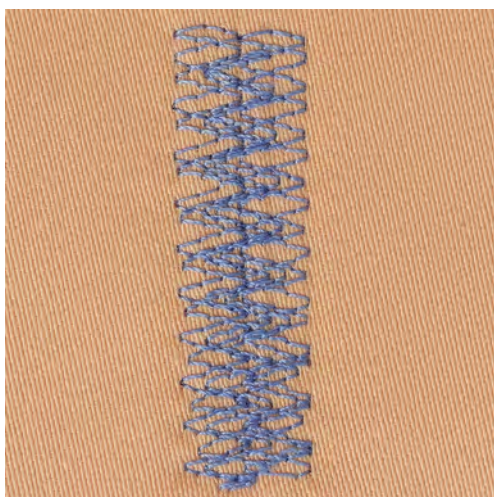

Il Punto rammendo n. 34 è particolarmente adatto per i punti danneggiati su tessuti pesanti o rigidi, come ad es. jeans e indumenti da lavoro.



- > Montare il Piedino universale per trasporto indietro #1C.
- > Toccare leggermente «Punti utili».
- > Selezionare Punto rammendo n. 34.
- > Cucire la prima lunghezza. Iniziare dal lato sinistro in alto.

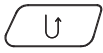

- > Una volta raggiunta la lunghezza desiderata, premere il tasto «Cucire indietro».
 - La macchina cuce all'indietro.

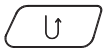

- > Una volta raggiunta la lunghezza desiderata, premere nuovamente il tasto «Cucire indietro» e cucire la seconda lunghezza.
- > Ripetere la procedura fino a coprire la larghezza desiderata.

6.12 Rifinitura bordi



Zigzag n. 2 è adatto per tutti i tipi di stoffa. Può però anche essere utilizzato per cuciture elastiche e per lavori decorativi. Per stoffe leggere si consiglia l'uso di filo per rammendo. Per il punto cordoncino impostare uno zigzag corto e fitto con lunghezza punto 0,3 – 0,7 mm. Il punto cordoncino è ideale per applicazioni e per il ricamo.

Presupposizione:

- Il bordo della stoffa è piatto e non si arrotola.



- > Montare il Piedino universale per trasporto indietro #1C.
- > Toccare leggermente «Punti utili».
- > Selezionare Zigzag n. 2 o Punto a cordoncino n. 1315.
- > Regolare il punto né troppo largo né troppo lungo.
- > Guidare il bordo della stoffa al centro del piedino, affinché l'ago cucia da una parte sul tessuto, dall'altra parte nel vuoto.

6.13 Punto overlock doppio

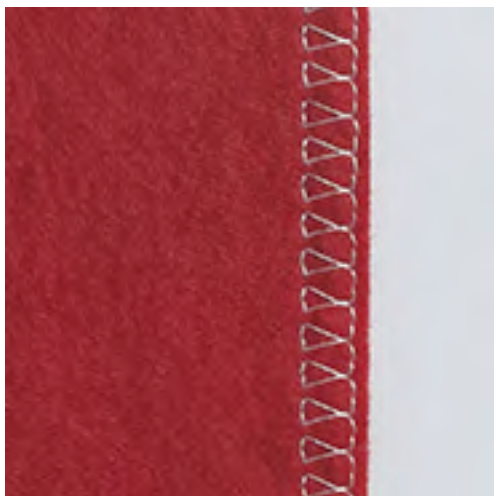

Il punto overlock doppio è adatto per maglia rada e per cuciture orizzontali su maglia e felpa. Per maglia usare un nuovo ago Jersey con punta sferica, per non danneggiare le maglie fini. Per cucire tessuti elastici si può usare un ago elastico.



- > Montare il Piedino universale per trasporto indietro #1C o il Piedino overlock #2A.
- > Toccare leggermente «Punti utili».
- > Selezionare Punto overlock doppio n. 10.

6.14 Impuntura stretta dei bordi



- > Montare il Piedino per punto invisibile #5 o il Piedino per bordi stretti #10/10C/10D.
- > Toccare leggermente «Punti utili».
- > Selezionare Punto diritto n. 1.
- > Posizionare il bordo della stoffa sul lato sinistro della guida del piedino.
- > Selezionare con la posizione dell'ago a sinistra la distanza dal bordo desiderata.

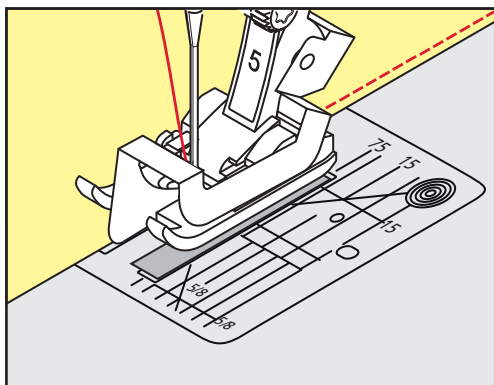

6.15 Impuntura larga dei bordi



- > Montare il Piedino universale per trasporto indietro #1C.
- > Toccare leggermente «Punti utili».
- > Selezionare Punto diritto n. 1.
- > Guidare il bordo della stoffa lungo il piedino o lungo le marcature 1 – 2,5 cm.

- > Selezionare con la posizione dell'ago la distanza dal bordo desiderata.

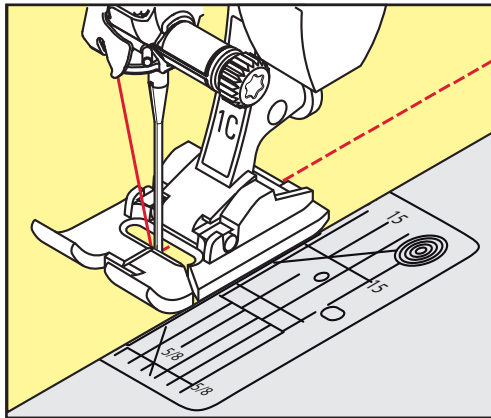

6.16 Impunturare bordi con il righello (accessorio opzionale)

Per realizzare cuciture parallele con distanze larghe, guidare il righello guidabordi (accessorio opzionale) lungo una cucitura precedente.

- > Montare il Piedino universale per trasporto indietro #1C.
- > Toccare leggermente «Punti utili».
- > Selezionare Punto diritto n. 1.
- > Allentare la vite sul retro del piedino.
- > Inserire il righello guidabordi attraverso il foro nel piedino.
- > Trovare la larghezza desiderata.
- > Stringere la vite.
- > Guidare il righello guidabordi lungo il bordo della stoffa.

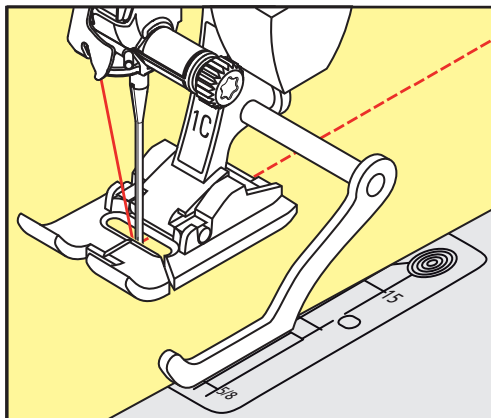

6.17 Cucire la piega dell'orlo

Se si utilizza il Piedino per punto invisibile #5, si consiglia di spostare l'ago all'estrema destra o all'estrema sinistra. Con il Piedino universale per trasporto indietro #1C e il Piedino per bordi stretti #10/10C/10D sono possibili tutte le posizioni dell'ago.

- > Montare il Piedino per punto invisibile #5, il Piedino universale per trasporto indietro #1C o il Piedino per bordi stretti #10/10C/10D.
- > Toccare leggermente «Punti utili».
- > Selezionare Punto diritto n. 1.
- > Posizionare la piega del bordo lungo la guida del piedino per punto invisibile.



- > Selezionare la posizione dell'ago a destra per cucire sulla parte superiore della piega.

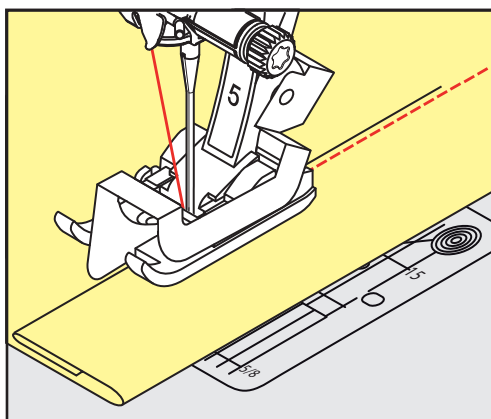

6.18 Orlo invisibile

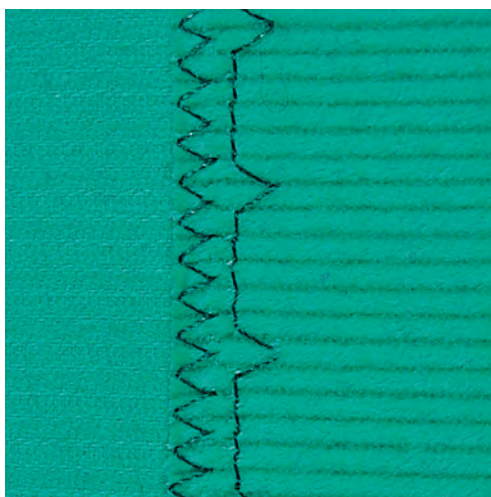

Per orli invisibili su stoffe medio-pesanti e pesanti di cotone, lana e fibre miste.

Presupposizione:

- i bordi della stoffa sono puliti.
- > Montare il Piedino per punto invisibile #5.
- > Toccare leggermente «Punti utili».
- > Selezionare Punto invisibile n. 9.
- > Piegarlo il tessuto in modo, che il bordo rifinito si trovi sul lato destro (illustrazione).
- > Posizionare il lavoro sotto il piedino, il bordo piegato scorre lungo la guida del piedino.
- > Guidare la piega in modo regolare lungo la guida del piedino per ottenere punti con la stessa larghezza.
 - Assicurarsi che l'ago fori solo la piega.



6.20 Cucitura piatta di giunzione

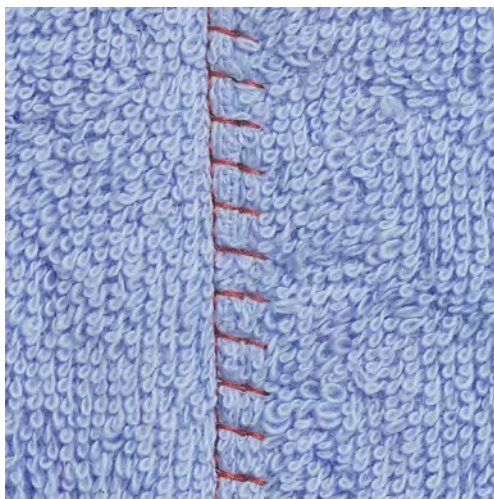

La cucitura piatta di giunzione è ideale per materiali voluminosi o pesanti, come spugna, feltro o pelle.



- > Montare il Piedino universale per trasporto indietro #1C.
- > Toccare leggermente «Punti utili».
- > Selezionare Punto overlock elasticizzato n. 13.
- > Sovrapporre i bordi della stoffa.
- > Cucire lungo il bordo del tessuto.
- > Per ottenere una cucitura molto piatta e stabile, accertarsi che l'ago perfori il tessuto inferiore, andando oltre il margine del tessuto superiore.

6.21 Punto imbastitura

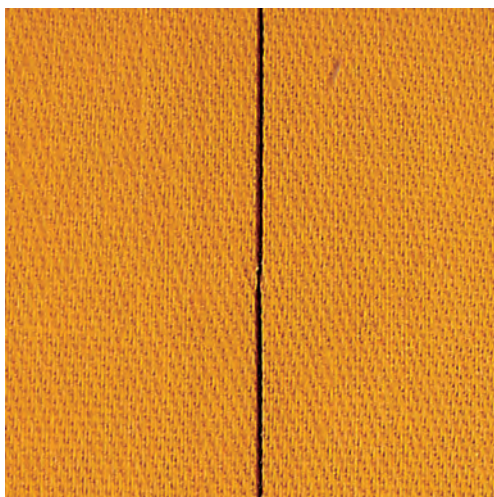

Per le imbastiture si consiglia di utilizzare del filo da rammendo sottile. Questo filo è più facile da eliminare. Il punto per imbastire è ideale per lavorazioni, che richiedono punti molto lunghi.



- > Montare il Piedino per rammendo #9 (accessorio speciale).
- > Abbassare le griffe del trasporto.
- > Toccare leggermente «Punti utili».
- > Selezionare Punto imbastitura manuale n. 30.
- > Per evitare che i due strati di stoffa si spostino, appuntare gli strati di stoffa orizzontalmente con degli spilli.
- > Tenere fermi i fili e cucire 3 – 4 punti di fermatura all'inizio dell'imbastitura.

7 Punti decorativi











7.1 Panoramica dei punti decorativi

A seconda del tipo di tessuto vengono valorizzati di più i punti decorativi più semplici o quelli più elaborati.

- I punti decorativi programmati con semplici punti dritti vengono particolarmente bene su tessuti leggeri, come ad es. Punto decorativo n. 101.
- I punti decorativi programmati con triplo punto dritto o qualche punto raso sono particolarmente adatti ai tessuti di medio peso, come ad es. Punto decorativo n. 107.
- I punti decorativi programmati con punti rasi vengono particolarmente bene su tessuti pesanti, come ad es. Punto decorativo n. 401.

Per ottenere una formazione perfetta del punto, si consiglia di utilizzare la stessa tonalità per il filo superiore e inferiore ed uno stabilizzatore. Per tessuti a pelo alto o pelo lungo utilizzare sul diritto della stoffa uno stabilizzatore idrosolubile, che è facile da rimuovere al termine del lavoro.



| Punto decorativo | Categoria | Nome |
|---|----------------|---------------------|
|  | Categoria 100 | Punti natura |
|  | Categoria 300 | Punti croce |
|  | Categoria 400 | Punti satin |
|  | Categoria 600 | Punti ornamentali |
|  | Categoria 700 | Punti tradizionali |
|  | Categoria 900 | Punti bambini |
|  | Categoria 1100 | Punti speciali |
|  | Categoria 1700 | International |
|  | Categoria 2000 | Stagioni |
|  | Categoria 7100 | Punti Kaffe Fassett |

7.2 Cucito decorativo con il filo inferiore (Bobbinwork)



La spolina può essere riempita con diversi filati. Ricamo a mano libera con struttura. Questa tecnica assomiglia al cucito a mano libera, con la differenza che si lavora sul lato **rovescio** della stoffa.

Rinforzare la stoffa con uno stabilizzatore per ricamo. Il motivo può essere disegnato sul rovescio della stoffa. Il motivo può anche essere disegnato sul davanti della stoffa. Le linee possono poi essere ricucite con un punto dritto a mano libera con filo di poliestere, cotone o rayon. Questi punti sono visibili sul rovescio della stoffa e servono come linee ausiliari da seguire con la tecnica «Bobbinwork».

Il «Bobbinwork» è combinabile con la funzione BSR. Si consiglia di lavorare a velocità costante e uniformemente sotto l'ago, seguendo le linee del disegno. Eliminare lo stabilizzatore al termine del lavoro.

Fare sempre una prova di cucito e verificare il risultato sul lato diritto della stoffa.

Non tutti i punti decorativi sono adatti per questa tecnica. Buoni risultati danno soprattutto punti decorativi semplici. Evitare punti pieni e punti elaborati.

ATTENZIONE

Capsula non adatta

Danneggiamento della capsula.

> Usare la capsula per bobbinwork (accessorio opzionale).



- > Montare il Piedino aperto per ricamo #20C/20D.
- > Toccare leggermente «Punti decorativi».
- > Selezionare un punto decorativo adatto.
- > Per impostare la lunghezza e la larghezza del punto, in modo da ottenere un bel disegno del punto anche quando si cuce con filo spesso, girare il «pulsante multifunzione superiore» e il «pulsante multifunzione inferiore».



- > Per adattare la tensione del filo superiore, premere «Tensione del filo superiore».

7.3 Cucire un punto croce

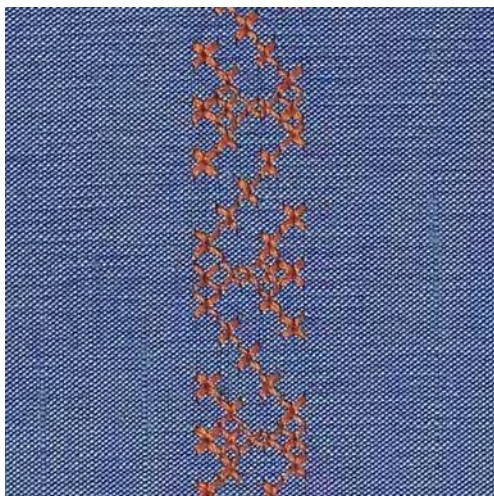

Il ricamo a punto croce è una tecnica tradizionale che rende la scelta dei punti decorativi ancora più ampia. Se si realizzano motivi a punto croce su stoffe con struttura in lino, sembrano ricamati a mano. Realizzando motivi a punto croce con il filo per ricamo, i punti risultano più pieni. I punti croce sono comunemente usati per decorazioni casa, come bordure su abbigliamento e come abbellimento in genere. Poiché ogni successiva fila di punti è orientata sulla prima fila, si raccomanda di cucire la prima fila di punti in una linea retta.

- > Montare il Piedino universale per trasporto indietro #1C/1D o il Piedino aperto per ricamo #20C/20D.
- > Selezionare un punto croce della categoria 300 e combinarlo eventualmente con un altro punto.
- > Per cucire una linea retta, effettuare la prima cucitura con l'aiuto del righello o della guida bordo.
- > Cucire la seconda fila della larghezza del piedino o con l'aiuto del righello guidabordi vicino alla prima fila.



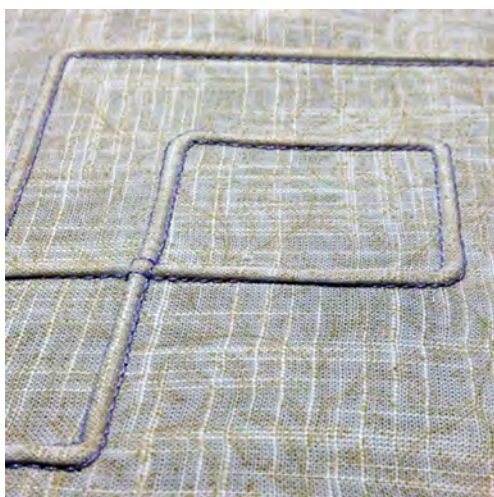

7.4 Nervature

Nervature



Le nervature sono piccole pieghe, che devono essere cucite prima di tagliare l'indumento o il progetto. Per creare effetti decorativi oppure da usare in combinazione con punti decorativi tradizionali. Questa tecnica può essere notevolmente semplificata dall'uso dei piedini per nervature. Questa tecnica consuma una parte della larghezza della stoffa. Calcolare sempre abbastanza stoffa.

Panoramica dei piedini per nervature

| Piedino per nervature | Numero | Descrizione |
|---|-----------------------------|---|
|  | #30 (accessorio opzionale) | 3 scanalature Per stoffe pesanti. Con ago doppio 4 mm |
|  | #31 (accessorio opzionale) | 5 scanalature Per stoffe pesanti e medio-pesanti. Con ago doppio 3 mm |
|  | #32 (accessorio opzionale) | 7 scanalature Per stoffe leggere e medio-pesanti. Con ago doppio 2 mm |
|  | #33 (accessorio opzionale) | 9 scanalature Per tessuti molto leggeri (senza filo di rinforzo). Con ago doppio 1 o 1,6 mm |
|  | #46C (accessorio opzionale) | 5 scanalature Con ago doppio 1.6 – 2.5 mm Per stoffe leggere e medio-pesanti. |

Infilare il filo di rinforzo

Un filo di riempimento rende le nervature più marcate e più tridimensionali. Il filo di riempimento deve essere adatto alle relative scanalature del piedino usato. Il filo di riempimento non deve stingere ne ritirarsi durante il lavaggio.

- > Spegner la macchina.
- > Rimuovere l'ago.
- > Rimuovere il piedino.
- > Rimuovere la placca ago.
- > Aprire lo sportello del crochet.
- > Passare il filo di riempimento attraverso l'apertura del crochet e da sotto attraverso il foro della placca ago.
- > Inserire di nuovo la placca ago.
- > Chiudere lo sportello del crochet.
- > Controllare che il filo di riempimento passi nella piccola apertura dello sportello del crochet.

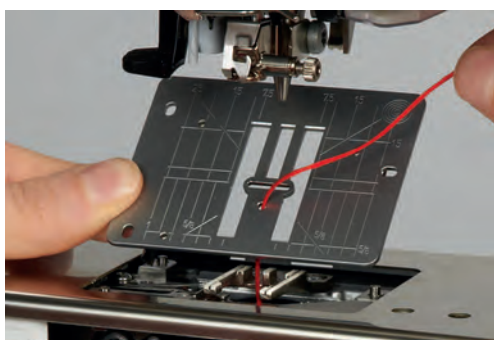

- > Inserire il rocchetto sulla ginocchiera.

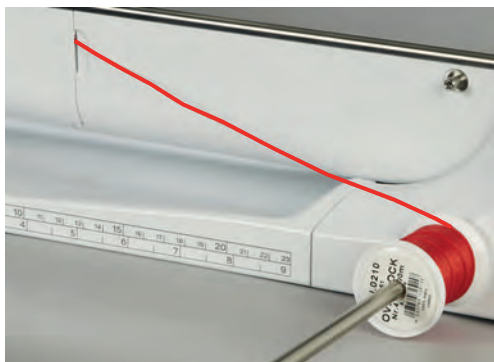

- > Accertarsi che il filo di riempimento si svolga bene.
- > Se il filo di riempimento non scorre bene nell'apertura dello sportello del crochet, lasciare lo sportello aperto.
- > Se lo sportello è aperto, disattivare il sensore del filo inferiore nel programma Setup.
 - Il filo di riempimento durante il cucito si trova sul retro e viene trattenuto/sovrapposto dal filo inferiore.

8 Alfabeti

8.1 Panoramica alfabeti

Gli alfabeti stampatello, stampatello doppio, corsivo, quilt, comic, cirillico e cirillico corsivo possono essere cuciti in due grandezze diverse. Gli alfabeti stampatello, stampatello doppio, corsivo, quilt, comic, cirillico e cirillico corsivo possono essere cuciti anche con lettere minuscole.

Per ottenere una perfetta formazione del punto, si consiglia di utilizzare lo stesso colore per il filo superiore ed inferiore. Rinforzare la stoffa sul rovescio con uno stabilizzatore. Per tessuti a pelo alto o pelo lungo p.es. spugna, usare sul diritto della stoffa uno stabilizzatore idrosolubile.

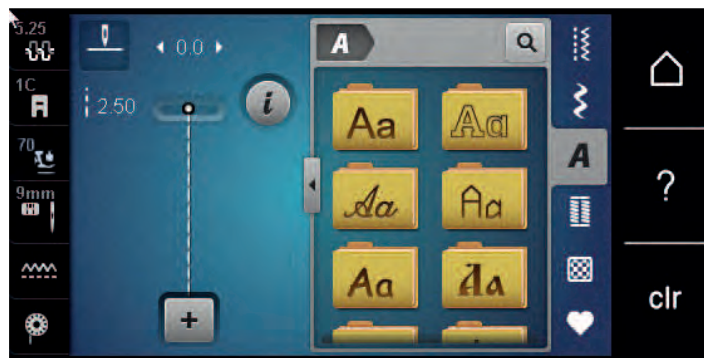

| Punti | Nome |
|----------------|--------------------|
| ABCabc | Stampatello |
| ABCabc | Stampatello doppio |
| <i>ABCabc</i> | Corsivo |
| ABCabc | Quilt Text |
| ABCabc | Comic |
| АБВабв | Cirillico |
| <i>АБВ абв</i> | Cirillico corsivo |
| あいう | Hiragana |

8.2 Creare una scritta



Si consiglia di preparare un prova di cucito con il filo desiderato, il tessuto originale e stabilizzatore originale. Guidare la stoffa durante il cucito di motivi a trasporto trasversale in maniera uniforme, facendo attenzione, che la stoffa non rimane incastrata. Non tirare, spingere o trattenere la stoffa durante il cucito.



- > Toccare leggermente «Alfabeti».
- > Selezionare la scritta.



- > Per creare una combinazione, premere «Modalità combinazioni/Modalità singola».
- > Per aprire la modalità di inserimento estesa, premere «Aumentare/ridurre la finestra» (1).



- > Selezionare le lettere.



- > Per usare le maiuscole, toccare (impostazione predefinita). «Maiuscolo».

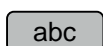

- > Per usare le minuscole, toccare «Minuscolo».

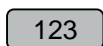

- > Per usare numeri e caratteri matematici, toccare «Numeri e i caratteri matematici».

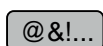

- > Per usare caratteri speciali, toccare «Caratteri speciali».

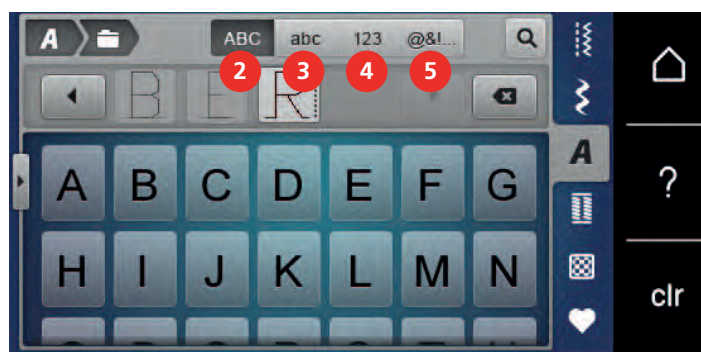

- > Per cancellare singole parti di parole del testo inserito, toccare «Cancella».
- > Per chiudere la modalità di inserimento estesa, premere nuovamente «Aumentare/ridurre la finestra».

8.3 Modificare la dimensione

La dimensione degli alfabeti stampatello, stampatello doppio, corsivo, quilt, comic, cirillico e cirillico corsivo può essere ridotta nella modalità singola.



- > Toccare leggermente «Alfabeti».
- > Selezionare la scritta.
- > Selezionare le lettere.



- > Toccare leggermente «Dialogo i».

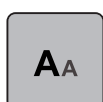

- > Per ridurre la dimensione, toccare «Modificare la dimensione».
- > Per aumentare la dimensione a 9 mm, toccare nuovamente «Modificare la dimensione».







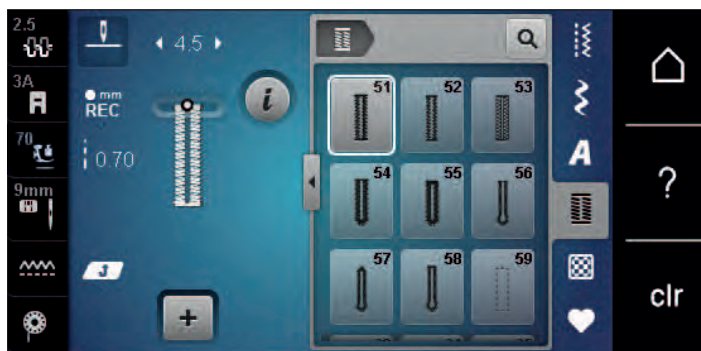

9 Asole

9.1 Panoramica asole

Al fine di creare l'asola giusta per ogni bottone, ogni impiego e per ogni capo di abbigliamento, il modello BERNINA 570 QE è dotato di una grande scelta di asole. Il bottone corrispondente può essere cucito a macchina con l'apposito programma. La scelta di asole contiene anche asole rotonde.



| Punti | Numero del punto | Nome | Descrizione |
|-------|------------------|--|---|
| | 51 | Asola standard | Per stoffe da leggere a medio pesanti, ad es. camicette, abiti e lenzuola. |
| | 52 | Asola stretta | Per stoffe da leggere a medio pesanti, ad es. camicette, abiti, abiti per bambini e neonati e lavoretti manuali. |
| | 53 | Asola elastica | Per tutte le stoffe elasticizzate. |
| | 54 | Asola arrotondata con travetta semplice | Per stoffe da medio pesanti a pesanti, ad esempio abiti, giacche, cappotti e abbigliamento da pioggia. |
| | 55 | Asola arrotondata con travetta orizzontale | Per stoffe da medio pesanti a pesanti, con travetta rinforzata, ad esempio abiti, giacche, cappotti e abbigliamento da pioggia. |
| | 56 | Asola a goccia | Per stoffe pesanti non elasticizzate, ad es. giacche, cappotti e abbigliamento per il tempo libero. |
| | 57 | Asola a goccia con travetta a punta | Per stoffe più resistenti, non elasticizzate, ad es. giacche, cappotti, jeans e abbigliamento per il tempo libero. |
| | 58 | Asola a goccia con travetta orizzontale | Per stoffe resistenti non elasticizzate, ad es. giacche, cappotti e abbigliamento per il tempo libero. |

| | | | |
|---|----|---|---|
|  | 59 | Asola a punto diritto | Per impunturare e rinforzare le asole e come occhiello rinforzato, in particolare per asole nella pelle o similpelle. |
|  | 60 | Programma per attaccare i bottoni | Per attaccare bottoni con 2 e 4 fori. |
|  | 61 | Asola rotonda a punto zigzag | Come apertura per cordoncini o nastri sottili e per lavori decorativi. |
|  | 62 | Asola rotonda a punto diritto | Come apertura per cordoncini o nastri sottili e per lavori decorativi. |
|  | 63 | Asola effetto "fatto a mano" | Per effetto "cucitura a mano" su abiti e lavori manuali su stoffe da leggere a medio pesanti. |
|  | 64 | Asola con travette arrotondate | Per stoffe da medio pesanti a pesanti dei tipi più diversi. |
|  | 65 | Asola "effetto fatto a mano" con travette arrotondate | Per tessuti da leggeri a medio pesanti, ad es. camicette, abiti e lenzuola. |
|  | 67 | Asola arrotondata con travetta a punta | Per tessuti medio pesanti, ad es. camicette, abiti e giacche. |
|  | 69 | Asola con travette decorative | Per asole decorative su stoffe più resistenti e non elasticizzate. |

9.2 Usare il compensatore per l'asolatore a slitta

Per cucire asole orizzontalmente al bordo dell'indumento, si consiglia l'uso del compensatore per l'asolatore a slitta (accessorio opzionale).

- > Inserire il compensatore da dietro tra indumento e piedino e spingerlo in avanti fino allo spessore più alto.

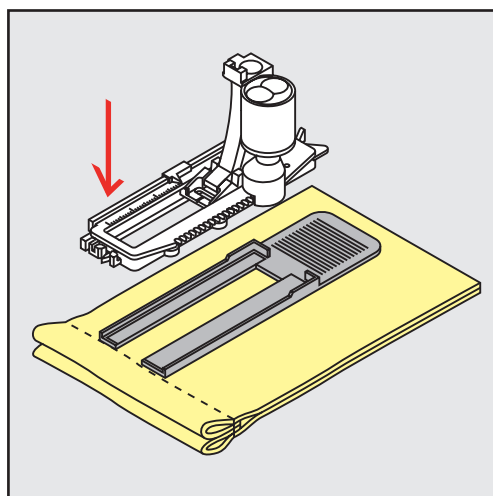

- > Abbassare il piedino.

9.3 Utilizzare l'aiuto per il trasporto

Quando si cuce un'asola in tessuti difficili, si raccomanda di usare le griffe del trasporto (accessorio opzionale). Possono essere usate insieme all'asolatore a slitta #3A.

- > Inserire con attenzione la piastra di compensazione dal lato.

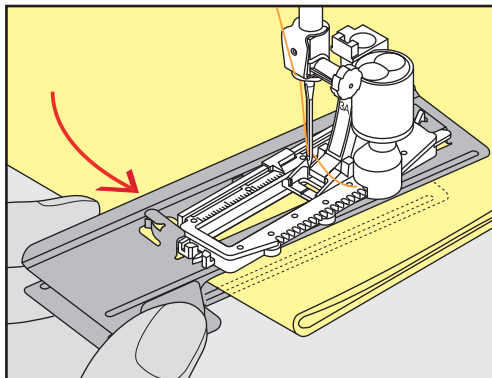

9.4 Marcare le asole

- > Per asole cucite con il sistema manuale marcare la posizione e la lunghezza dell'asola direttamente sul tessuto con un gessetto o con una penna idrosolubile.

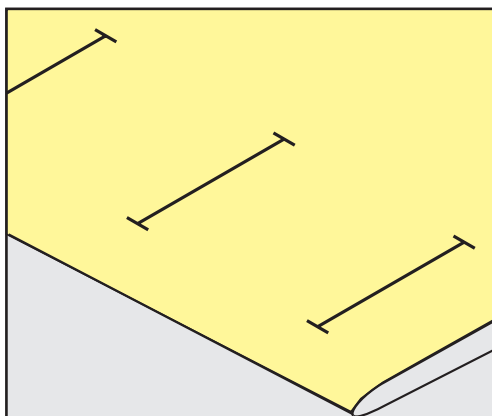

- > Per asole automatiche marcare sulla stoffa con un gessetto o con una penna idrosolubile l'intera lunghezza della prima asola. Per le asole seguenti marcare soltanto il punto iniziale.

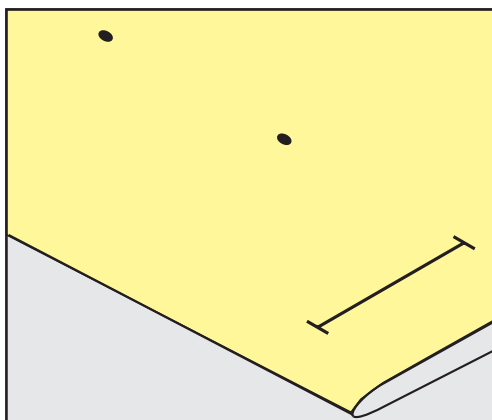

- > Per asole a goccia marcare soltanto la lunghezza dei cordoncini sulla stoffa con un gessetto o con una penna idrosolubile. Il programma aggiunge automaticamente la corretta dimensione della goccia.

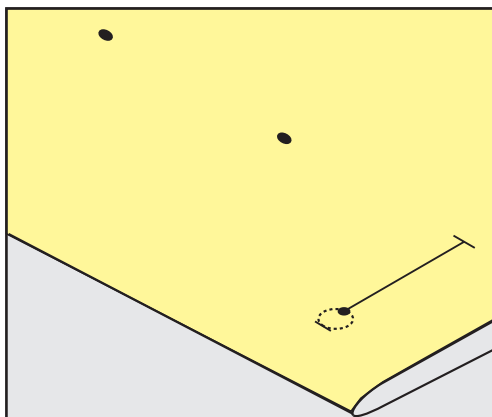

9.5 Asola con filo di rinforzo

Utilizzare il filo di rinforzo con il piedino per asole #3A

Il filo di rinforzo rafforza e abbellisce l'asola ed è particolarmente adatto per l'asola standard n. 51. Ideali sono filati come filo perlato n. 8, filo forte per cucire a mano e filo sottile per uncinetto. Si consiglia di non trattenere il filo di rinforzo durante il cucito.

Presupposizione:

- Il Asolatore a slitta #3A è montato e alzato.
- > Abbassare l'ago nella stoffa all'inizio dell'asola.
- > Passare il filo di rinforzo da destra sotto l'asolatore.
- > Agganciare il filo di rinforzo sulla staffetta posteriore del piedino.

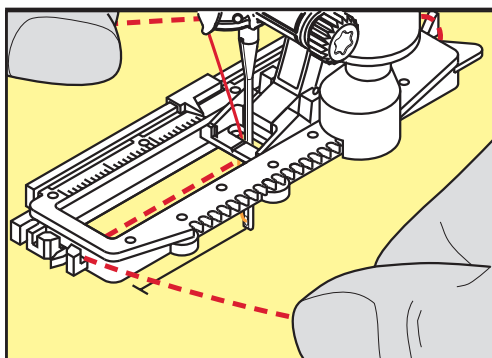

- > Portare il rinforzo da sinistra sotto il piedino e in avanti.

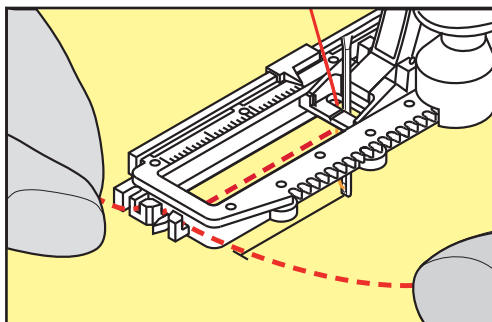

- > Fissare le estremità del filo di rinforzo nelle apposite fessure sul davanti del piedino.

- > Abbassare l'asolatore automatico a slitta.
- > Eseguire l'asola nel modo abituale.
- > Tirare il cappio del filo, finché scompare nella travetta.
- > Passare le estremità del rinforzo sul rovescio del lavoro (con un ago per cucire a mano), annodarle o fermarle con alcuni punti.

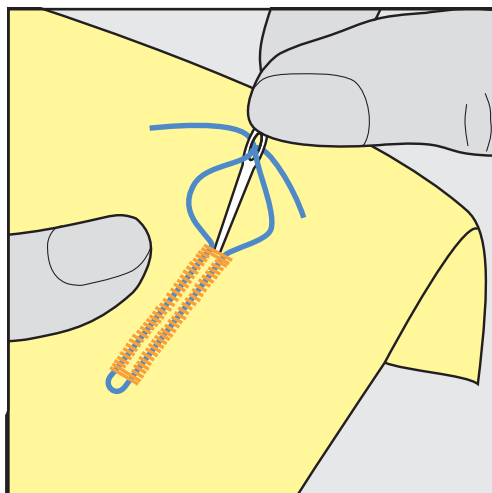

Utilizzare il filo di rinforzo con il piedino per asole #3C

Presupposizione:

- Il Piedino asolatore #3C è montato e alzato.
- > Abbassare l'ago nella stoffa all'inizio dell'asola.
- > Agganciare il filo di rinforzo da davanti sulla staffetta centrale del piedino.

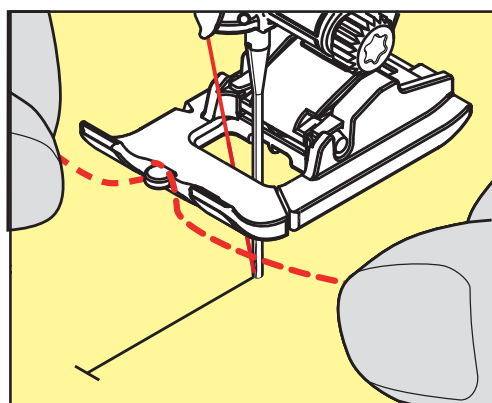

- > Passare le estremità del filo sotto il piedino e inserirle nelle scanalature sotto la soletta.

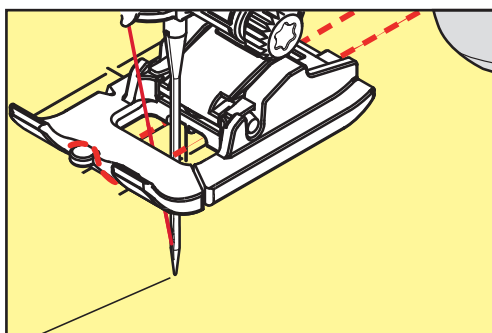

- > Abbassare il piedino.

- > Eseguire l'asola nel modo abituale.
- > Tirare il cappio del filo, finché scompare nella travetta.
- > Con un ago per cucire a mano passare le estremità del rinforzo sul rovescio del lavoro e annodarle o fermarle con alcuni punti.

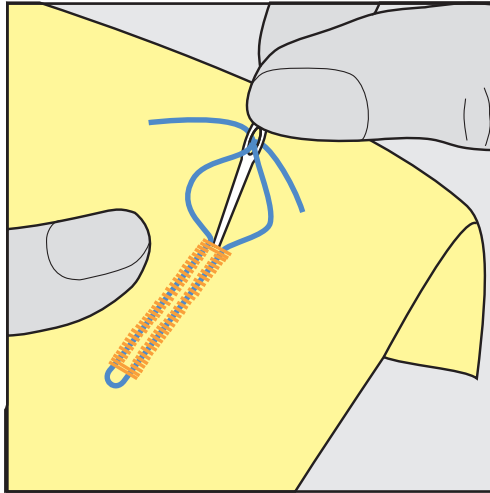

9.6 Prova di cucito

Si dovrebbe sempre eseguire una prova di cucito di un'asola su un pezzo di stoffa originale: si raccomanda di scegliere lo stesso inserto e la stessa asola. Anche il campione deve essere cucito nella direzione di cucitura corrispondente. Durante la prova di cucito le impostazioni possono essere adattate, finché il risultato è soddisfacente.

Rinforzare e stabilizzare asole con l'asola a punto diritto n. 59 è utile in tutti i materiali morbidi, a trama larga e per le asole che sono soggette a strapazzi. L'asola di rinforzo serve inoltre per rinforzare asole su pelle, feltro o vinile.

Modifiche del bilanciamento dell'asola standard manuale, dell'asola a goccia e dell'asola arrotondata con misurazione della lunghezza si riflettono sempre su ambedue i cordoncini. Con l'asola manuale a goccia/arrotondata ogni modifica del bilanciamento di uno dei cordoncini ha l'effetto opposto sull'altro cordoncino.

Con la funzione contapunti le modifiche del bilanciamento si riflettono in maniera differente sui cordoncini.



- > Toccare leggermente «Asole».
- > Selezionare l'asola.
- > Selezionare il piedino desiderato e montarlo.
- > Posizionare la stoffa sotto il piedino ed abbassare il piedino.
- > Premere il pedale e incominciare a cucire lentamente. Guidare la stoffa senza tirarla.
- > Controllare il bilanciamento durante la cucitura e regolare se necessario.
- > Controllare la prova e fare le altre impostazioni.

9.7 Regolare la distanza di taglio dell'asola

La larghezza di taglio dell'asola può essere regolata tra 0,1 – 2,0 mm prima della cucitura.



- > Toccare leggermente «Asole».
- > Selezionare l'asola.



- > Toccare leggermente «Dialogo i».

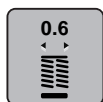

- > Toccare leggermente «Larghezza di taglio dell'asola».
- > Per impostare la larghezza di taglio desiderata dell'asola, ruotare il pulsante multifunzione in alto o «pulsante multifunzione in basso».

9.8 Determinare la lunghezza dell'asola con l'asolatore automatico a slitta #3A



Appoggiare il bottone sul cerchio giallo nel display. Ingrandire/ridurre il cerchio giallo con le «Manopole multi-funzione inferiore/superiore» impostando così il diametro del bottone.

Il programma aggiunge al diametro del bottone automaticamente 2 mm per lo spessore del bottone. Se il diametro del bottone è 14 mm, la lunghezza dell'asola sarà 16 mm.

Presupposizione:

- L'Asolatore a slitta #3A è montato.



- > Toccare leggermente «Asole».
- > Selezionare l'asola.



- > Toccare leggermente «Dialogo i».



- > Toccare leggermente «Impostare la lunghezza dell'asola».
- > Per regolare la lunghezza dell'asola, ruotare la «manopola multifunzione in alto» o la «manopola multifunzione in basso».

9.9 Determinare la lunghezza dell'asola con il piedino per asole #3C

Con il piedino per asole #3C la lunghezza dell'asola deve essere programmata con la funzione contapunti. La funzione contapunti può essere usata con tutte le asole. La macchina cuce il cordoncino sinistro in avanti ed il cordoncino destro indietro. Dopo ogni modifica del bilanciamento la funzione contapunti deve essere programmata nuovamente.

Presupposizione:

- Il Piedino asolatore #3C è montato.



- > Toccare leggermente «Asole».
- > Selezionare l'asola.



- > Toccare leggermente «Dialogo i».



- > Toccare leggermente «Programmare la lunghezza con il contapunti».
- > Cucire la lunghezza desiderata.
- > Arrestare la macchina.

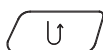

- > Per far cucire alla macchina la travetta inferiore e il secondo cordoncino all'indietro, premere il pulsante «Cucire indietro».
- > Arrestare la macchina all'altezza del primo punto, all'inizio dell'asola.
- > Per far cucire alla macchina la travetta superiore e i punti di fermatura, premere nuovamente il pulsante «Cucire indietro».
- La lunghezza programmata rimane nella memoria temporanea finché la macchina viene spenta e le asole seguenti sono cucite automaticamente con la stessa lunghezza.

9.10 Cucire l'asola automatica

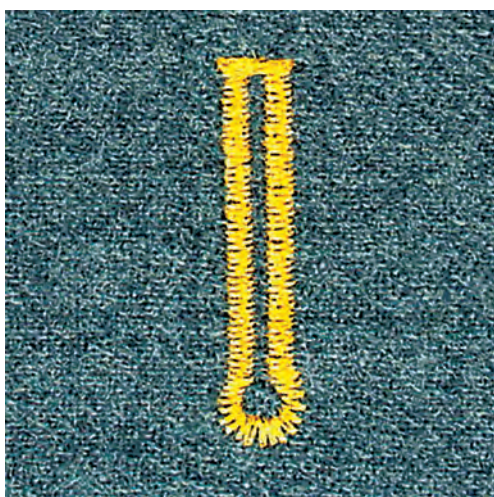
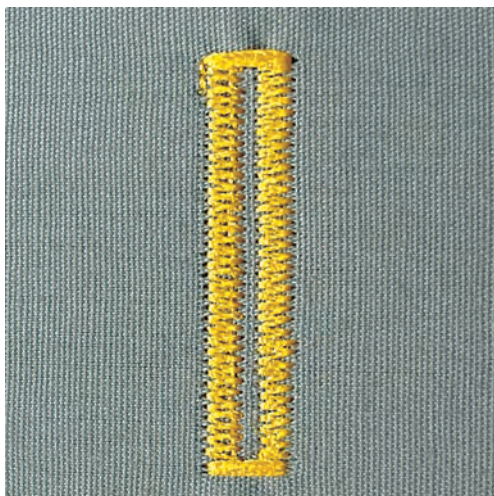

Quando si utilizza l'Asolatore a slitta #3A la lunghezza dell'asola viene misurata automaticamente tramite la lente sul piedino. Ogni asola è l'esatta copia della prima asola programmata e la macchina attiva il ritorno automatico al raggiungimento della lunghezza massima. L'Asolatore a slitta #3A è adatto per piedini da 4 – 31 mm, a seconda del tipo di asola. L'Asolatore a slitta #3A deve essere appoggiato piatto sul tessuto per poter misurare esattamente la lunghezza. Le asole programmate saranno tutte della stessa lunghezza e ugualmente belle.

Presupposizione:

- L'Asolatore a slitta #3A è montato.



- > Toccare leggermente «Asole».
- > Selezionare l'asola.
- > Cucire la lunghezza desiderata.

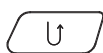

- > Per programmare la lunghezza, premere il tasto «Cucire indietro».



- > Premere il tasto «Start/Stop» o azionare il pedale.
 - La macchina finisce l'asola automaticamente. Tutte le asole seguenti saranno cucite automaticamente con la stessa lunghezza.

9.11 Programmare l'asola effetto «fatto a mano»

Presupposizione:

- L'Asolatore a slitta #3A è montato.



- > Toccare leggermente «Asole».
- > Selezionare Asola effetto "fatto a mano" n. 63.
- > Cucire la lunghezza desiderata.

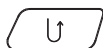

- > Per programmare la lunghezza, premere il tasto «Cucire indietro».
 - La macchina finisce l'asola automaticamente. Tutte le asole seguenti saranno cucite automaticamente con la stessa lunghezza.

9.12 Cucire l'asola manualmente in 7 passi con il piedino per asole #3C

La lunghezza dell'asola viene programmata manualmente durante il cucito. La travetta, la goccia ed i punti di fermatura sono già programmati. Le singole fasi possono essere selezionate scorrendo con le frecce oppure premendo il pulsante «Cucire indietro».

Presupposizione:

- L'Piedino asolatore #3C è montato.



- > Toccare leggermente «Asole».
- > Selezionare Asola standard n. 51.



- > Toccare leggermente «Dialogo i».



- > Toccare leggermente «Determinare la lunghezza manualmente».
 - Sul display è attivata la fase 1 per l'inizio dell'asola.
- > Cucire la lunghezza desiderata.
 - La fase 2 è attivata.



- > Fermarsi alla lunghezza desiderata dell'asola o del segno della lunghezza.
- > Per attivare la fase 3, premere «Scorrere verso il basso».
 - La macchina cuce indietro a punto diritto.
- > Arrestare la macchina all'altezza del primo punto, all'inizio dell'asola.
- > Per attivare la fase 4, premere «Scorrere verso il basso».
 - La macchina cuce la travetta superiore e si ferma automaticamente.
- > Per attivare la fase 5, premere «Scorrere verso il basso».
 - La macchina cuce il secondo cordoncino.
- > Arrestare la macchina all'altezza dell'ultimo punto del primo cordoncino.

- > Per attivare la fase 6, premere «Scorrere verso il basso».
 - La macchina cuce la travetta inferiore e si ferma automaticamente.
- > Per attivare la fase 7, premere «Scorrere verso il basso».
 - La macchina cuce e si ferma automaticamente.

9.13 Cucire l'asola manualmente in 5 passi con il piedino per asole #3C

La lunghezza dell'asola viene programmata manualmente durante il cucito. La travetta, la goccia ed i punti di fermatura sono già programmati. Le singole fasi possono essere selezionate scorrendo con le frecce oppure premendo il pulsante «Cucire indietro».

Presupposizione:

- L'Piedino asolatore #3C è montato.



- > Toccare leggermente «Asole».
- > Selezionare Asola arrotondata con travetta semplice n. 54.



- > Toccare leggermente «Dialogo i».



- > Toccare leggermente «Determinare la lunghezza manualmente».
 - Sul display è attivata la fase 1 per l'inizio dell'asola.
- > Cucire la lunghezza desiderata.
 - La fase 2 è attivata.



- > Fermarsi alla lunghezza desiderata del cordoncino o del segno della lunghezza.
- > Per attivare la fase 3, premere «Scorrere verso il basso».
- > La macchina cuce la goccia o l'occhiello e si ferma automaticamente.
- > Per attivare la fase 4, premere «Scorrere verso il basso».
 - La macchina cuce il secondo cordoncino indietro.
- > Arrestare la macchina all'altezza del primo punto, all'inizio dell'asola.
- > Per attivare la fase 5, premere «Scorrere verso il basso».
 - La macchina cuce la travetta superiore e dà automaticamente i punti di fermatura.

9.14 Tagliare l'asola con il taglia-asole

- > Inserire uno spillo nella travetta, per evitare di tagliare erroneamente la travetta delle asole.
- > Aprire l'asola con il taglia-asole (accessorio opzionale), tagliando dalle estremità verso il centro.

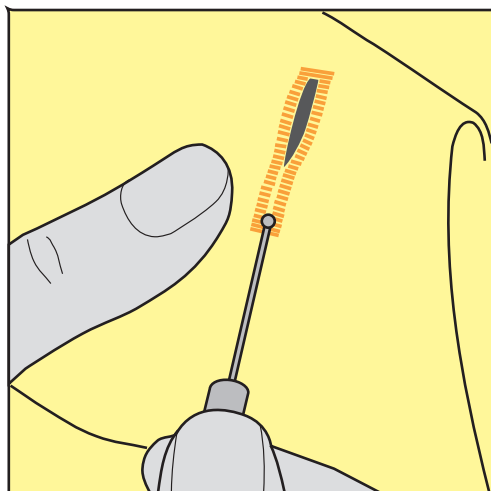

9.15 Aprire l'asola con la lesina taglia-asole (accessorio opzionale)

- > Mettere sotto l'asola un pezzo di legno con la superficie piana.

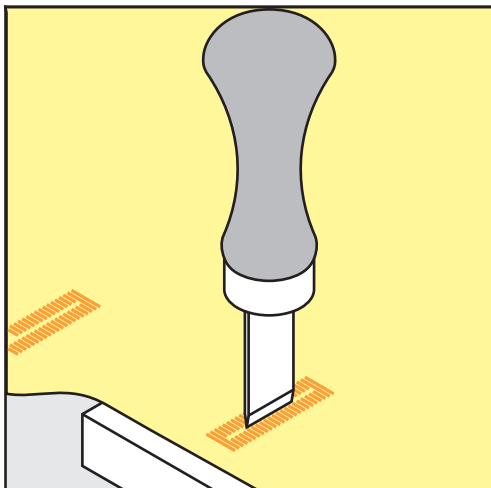

- > Posizionare la lesina al centro dell'asola.
- > Tagliare l'asola premendo la lesina sulla stoffa.

9.16 Cucire bottoni

Con il programma per cucire bottoni possono essere cuciti bottoni con 2 o 4 buchi, bottoni automatici a pressione o chiusure di sicurezza a scatto.

Programma di cucito consigliato:

Piedino consigliato:

Piedini alternativi:

Programma per attaccare i bottoni n. 60

Piedino per cucire bottoni #18

- Piedino universale per trasporto indietro #1/1C
- Piedino per rammendo #9
- Piedino universale per trasporto indietro con soletta trasparente #34/34C

Adattare l'altezza del gambo

Per cucire bottoni su stoffe pesanti aumentare il gambo, ovvero la distanza tra bottone o stoffa.

Cucire bottoni su stoffe leggeri e bottini esclusivamente decorativi senza gambo.

ATTENZIONE! La regolazione dell'altezza del gambo è possibile solo con il piedino per cucire bottoni #18.

- > Allentare la vite del piedino.
- > Alzare la staffa a seconda dello spessore della stoffa.
- > Stringere la vite.

Cucire bottoni

Presupposizione:

- L'altezza del gambo è impostata per lo spessore della stoffa.
- E' montato il piedino Piedino per cucire bottoni #18 o un piedino alternativo.
- Il piedini montato è selezionato sul display.
- Le griffe del trasporto sono abbassate.



- > Toccare leggermente «Asole».
- > Selezionare Programma per attaccare i bottoni n. 60.
- > Girare il volantino, finché il filo inferiore esce dalla placca ago.
- > **ATTENZIONE! Il programma per cucire bottoni inizia sempre sopra il foro sinistro del bottone.** Posizionare il bottone sulla stoffa. Posizionare il bottone e la stoffa sotto l'ago, in modo che l'ago entra nel foro sinistro.
Per bottoni con 4 fori cucire prima i fori anteriori, poi quelli posteriori.
- > Abbassare il piedino.
- > Eseguire i primi punti nel foro sinistro girando il volantino manualmente.
- > Continuare a girare il volantino, finché l'ago si sposta sopra il foro destro. Verificare che l'ago penetri nel foro destro. Se necessario, adattare la larghezza del punto con la manopola multi-funzione superiore.
- > Tenere fermi i fili e premere il pedale.
 - La macchina cuce il bottone e si ferma automaticamente.
- > Se il bottone deve essere particolarmente resistente, eseguire il programma per cucire bottoni una seconda volta.
- > Tagliare i fili con la macchina. Alternativamente rimuovere il lavoro dalla macchina e tagliare i fili manualmente. Tirare il filo superiore sul rovescio della stoffa e annodarlo con il filo inferiore.

9.17 Asola rotonda



Per ottenere una maggiore stabilità eseguire l'asola due volte. Eventualmente adattare con il bilanciamento.

Presupposizione:

- E' montato il Piedino universale per trasporto indietro #1C o il Piedino aperto per ricamo #20C.





- > Toccare leggermente «Asole».
- > Selezionare Asola rotonda a punto zigzag n. 61 o Asola rotonda a punto diritto n. 62.
- > Per modificare la dimensione dell'asola rotonda, girare la «manopola multi-funzione superiore» o la «manopola multi-funzione inferiore».
- > Eseguire il programma per asole rotonde.
 - La macchina si ferma automaticamente alla fine del programma per asole rotonde.
- > Tagliare l'asola con un punteruolo, una pinza perforatrice o con un punzone.

10 Quiltare

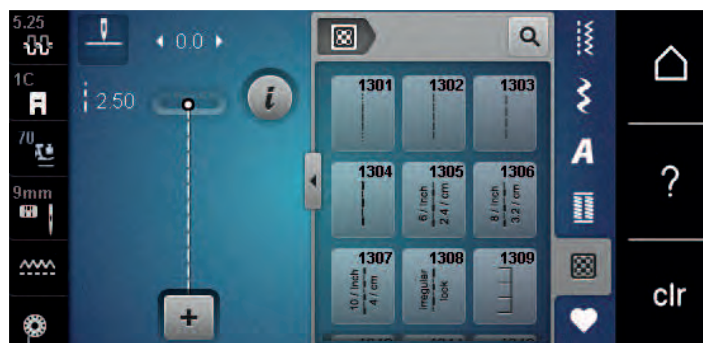
10.1 Panoramica punti quilt



| Punti | Numero del punto | Nome | Descrizione |
|-------|--|------------------------------------|---|
| | n. 1301 | Quilting, programma di cucito | Per eseguire piccoli punti in avanti all'inizio e alla fine della cucitura. |
| | n. 1302 | Punto quilt diritto | Per eseguire il quilting a macchina con punti diritti di 3 mm di lunghezza. |
| | n. 1303 | Punto patchwork/Punto diritto | Per la cucitura di parti patchwork con punti diritti di 2 mm di lunghezza. |
| | n. 1304 – n. 1308 | Punto quilt "effetto fatto a mano" | Per attaccare con fili monofilamento per un effetto "fatto a mano". |
| ⌋ | n. 1309 – n. 1314 | Punto appliqué | Per applicazioni e per applicare nastri decorativi. |
| ⌋ | n. 1317 – n. 1327 n. 1329 – n. 1330 n. 1339 – n. 1346 n. 1363 – n. 1371 n. 1373 – n. 1394 | Punto quilt decorativo | Per eseguire quilting, Crazy Patchwork, ornare e rifinire. |
| ⌋ | n. 1315 | Punto a cordoncino | Per applicazioni. |
| ⌋ | n. 1316 | Punto invisibile, stretto | Per la cucitura invisibile di applicazioni |

| Punti | Numero del punto | Nome | Descrizione |
|---|----------------------|-----------------|--|
|  | n. 1331 | Punto stippling | Per effetto punti meandro. |
|  | n. 1332 – n. 1338 | Punto erba | Per eseguire quilting, Crazy Patchwork, ornare e rifinire. |

10.2 Programma fermapunto per quiltare

Presupposizione:

- Il Piedino universale per trasporto indietro #1C è montato.



- > Toccare leggermente «Punti quilt».
- > Selezionare Quilting, programma di cucito n. 1301.
- > Premere il pedale.
 - All'inizio del cucito la macchina cuce automaticamente 6 punti in avanti.
- > Eseguire la cucitura nella lunghezza desiderata.

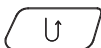

- > Premere il tasto «Cucire indietro».
 - La macchina cuce automaticamente 6 punti in avanti e si ferma alla fine del programma di fermatura.

10.3 Punto quilt «effetto fatto a mano»

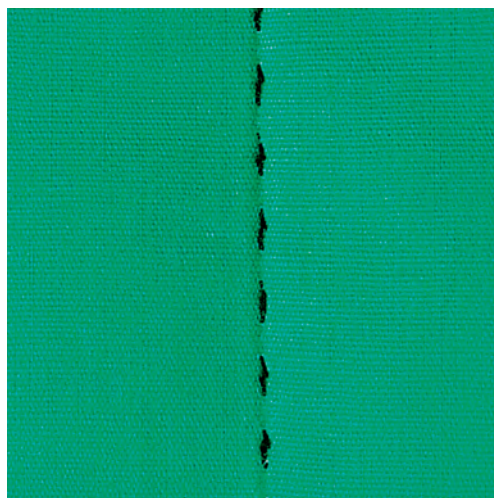

Il Punto quilt «effetto fatto a mano» è ideale per tutti i materiali e progetti che devono avere l'aspetto «fatto a mano». Usare un filo trasparente come filo superiore e filo da ricamo come filo inferiore. La velocità deve essere mantenuta bassa per evitare che il filo trasparente si strappi. Eventualmente adattare anche la tensione del filo superiore ed il bilanciamento al punto quilt selezionato.

Presupposizione:

- Il Piedino universale per trasporto indietro #1C è montato.



- > Toccare leggermente «Punti quilt».
- > Selezionare Punto quilt "effetto fatto a mano" n. 1304 – n. 1308.
- > Eventualmente adattare la tensione del filo superiore ed il bilanciamento al punto quilt selezionato.
- > Per avviare la macchina azionare il pedale o premere il tasto «Start/Stop».

10.4 Quiltare a mano libera



La quiltatura a mano libera e il rammendo si basano sullo stesso principio del lavoro a mano libera. Lo stippling è la tecnica ideale per riempire superfici grandi. Le cuciture arrotondate a punto diritto creano dei meandri che non si devono incrociare mai.



- Per facilitare la guida del tessuto, utilizzare guanti per quilting con noppine in gomma.
- Per i migliori risultati possibili, utilizzare la Capsula con alta tensione del filo (accessorio speciale).
- Si consiglia di montare il piano supplementare e di utilizzare la ginocchiera alzapiedino.
- Si consiglia di trapuntare dal centro verso l'esterno e guidare il tessuto con leggeri movimenti circolari in tutte le direzioni fino a creare il disegno desiderato.

Presupposizione:

- Appuntare con gli spilli o imbastire la stoffa superiore, l'imbottitura e la stoffa inferiore, creando il "sandwich".
- Le griffe del trasporto sono abbassate.
- Il Piedino per rammendo #9 è montato.



- > Toccare leggermente «Punti utili».
- > Selezionare Punto diritto n. 1.
- > Se necessario, regolare la tensione del filo superiore.
- > Per evitare che il tessuto si sposti, selezionare la posizione dell'ago verso il basso.
- > Per avviare la macchina premere il pedale o il tasto «Start/Stop».
- > Per guidare la stoffa come se fosse intelaiata, tenere ambedue le mani vicino al piedino. Assicurati che l'ago non penetri nello stesso punto più volte di seguito.
- > Per garantire una distanza minima dei punti quando si trapuntano gli angoli, ridurre la velocità di cucito.
- > Se il filo è sopra, guidare la stoffa più lentamente.
- > Se si formano nodi di filo sul rovescio della stoffa, guidare il lavoro più velocemente.

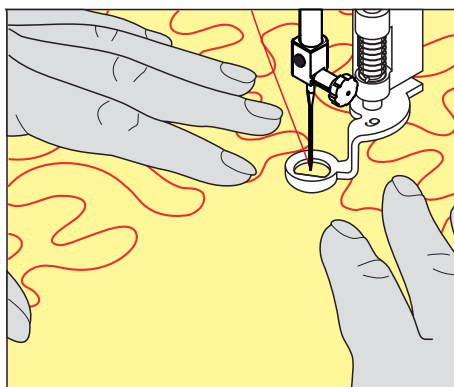

11 Regolatore del punto BERNINA (BSR)

Il Regolatore del punto BERNINA regola la lunghezza del punto durante il la quiltatura a mano libera - una tecnica di cucito che diventa sempre più popolare. Grazie al piedino BSR il punti della quiltatura sono tutti della stessa lunghezza, garantendo sempre la formazione del punto regolare.

Se il piedino BSR è montato e le griffe del trasporto sono abbassate, sul display della macchina appare la possibilità di selezionare la modalità desiderata. Il piedino BSR può essere adoperato con il punto diritto e con il punto zigzag.

Il piedino BSR reagisce al movimento della stoffa sotto il piedino e regola la velocità della macchina di conseguenza, fino al massimo della velocità. La regola è: Più veloce è il movimento della stoffa, più velocemente cuce la macchina.

Se la stoffa viene spostata troppo velocemente, si sente un segnale acustico. Il segnale acustico può essere attivato o disattivato nel display «BSR». Il segnale acustico può essere attivato o disattivato anche nel programma Setup.

11.1 Modalità BSR 1

Avviare la funzione BSR con il pedale o con il pulsante «Start/Stop». Avviare la modalità BSR. Sul piedino si accende una luce rossa. Il movimento della stoffa accelera la velocità di cucito. Per saldare la cucitura basta tenere ferma la stoffa per alcuni punti. Durante la lavorazione con il pedale o il pulsante «Start/Stop» la modalità BSR1 non si disattiva automaticamente.

11.2 Modalità BSR 2

Avviare il BSR tramite il pedale o il pulsante «Start/Stop». La macchina inizia a cucire solo, premendo il pulsante «Start/Stop» e muovendo contemporaneamente la stoffa. Senza movimento della stoffa il BSR si disattiva dopo circa 7 secondi. La luce rossa del piedino si spegne solo, se la macchina è stata avviata con il pulsante «Start/Stop». Durante la lavorazione con il pedale la luce rossa del piedino non si spegne.

11.3 Funzione BSR con punto diritto n. 1

Questa funzione permette di quiltare a mano libera con punto diritto ad una lunghezza del punto selezionabile fino a 4 mm. La macchina mantiene la lunghezza punto impostata entro una determinata velocità, indipendentemente dal movimento della stoffa.

11.4 Funzione BSR con punto zigzag n. 2

Il punto zigzag è molto adatto per il ricamo a mano libera, la «pittura con ago e filo». Il punto zigzag **non** mantiene la lunghezza del punto, ma la funzione BSR facilita ugualmente la lavorazione.

11.5 Preparazione per quiltare

Montare il piedino BSR

Presupposizione:

- La macchina è spenta.
 - L'ago è alzato.
 - Il piedino è alzato.
- > Rimuovere il piedino montato.
- > Montare il piedino BSR.

- > Inserire la spina del cavo verticalmente nella connessione BSR (1) finché non si percepisce che si innesta.



- > Accendere la macchina.
 - Si apre il display BSR e la modalità BSR1 è attivata.

Sostituire la soletta del piedino

ATTENZIONE

La lente del piedino BSR è sporca

La macchina non riconosce il piedino BSR.

- > Pulire la lente con un panno morbido, appena inumidito.

- > Alzare l'ago.
- > Alzare il piedino BSR.
- > Spegner la macchina.
- > Rimuovere il piedino BSR.
- > Premere i due pulsanti sul piedino BSR.

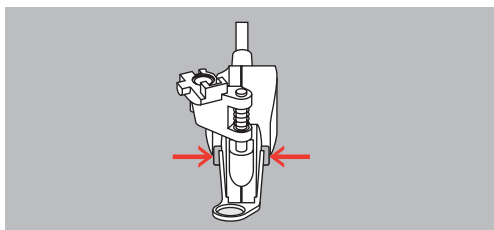

- > Estrarre la soletta dalla guida ad innesto.
- > Inserire la nuova soletta nella guida e premere in alto finché si innesta.
- > Montare il piedino BSR.

11.6 Modalità BSR

La funzione BSR può essere gestita con il pedale o il tasto «Start/Stop».

Avviare con il pedale: Il pedale deve essere premuto durante la quiltatura. La macchina continuerà a funzionare in modalità BSR 1 fino al rilascio del pedale, anche se il tessuto non viene spostato.

Se il quilting viene fermato in modalità BSR 2, la macchina cuce un altro punto a seconda della posizione dell'ago e si ferma con la posizione dell'ago in alto.

Presupposizione:

- Il piano supplementare è montato.
- La ginocchiera alzapiedino è montata.
- > Abbassare le griffe del trasporto.
- > Selezionare la modalità BSR desiderata.
- > Per abbassare il piedino premere il tasto «Start/Stop» o il pedale.
- > Per avviare la modalità BSR, premere nuovamente il pulsante «Start/Stop» o tenere premuto il pedale.
 - La spia rossa del piedino BSR si illumina.



- > Per controllare la velocità della macchina in modalità BSR, spostare il tessuto.
- > Per fermare la modalità BSR, premere nuovamente il pulsante «Start/Stop» o rilasciare il pedale.
 - La modalità BSR si ferma e la luce rossa sul piedino si spegne.



- > Per disattivare la modalità BSR e trapuntare senza le lunghezze automatiche dei punti, toccare «Modalità BSR».



11.7 Fermapunto

Saldare il punto nella modalità BSR 1 con il pulsante «Start/Stop»

Presupposizione:

- Il piedino BSR è montato e collegato alla macchina.
- Il display BSR è aperto e la modalità BSR 1 è attiva.
- > Abbassare le griffe del trasporto.
- > Abbassare il piedino.
- > Premere il tasto «Posizione dell'ago alzata/abbassata» 2 volte.
 - Il filo inferiore esce sul diritto della stoffa.



- > Tenere ambedue i fili.
- > Premere il tasto «Start/Stop».
 - La modalità BSR si attiva.
- > Cucire 5 – 6 punti di fermatura.



- > Premere il tasto «Start/Stop».
 - La modalità BSR si disattiva.



- > Tagliare il filo.

Saldare la cucitura nella modalità BSR 2

Presupposizione:

- Il piedino BSR è montato e collegato alla macchina.
- Il display BSR è aperto e la modalità BSR 2 è attiva.
- > Abbassare il piedino.



> Toccare leggermente «Dialogo i».



> Toccare leggermente «Punti di fermatura».



> Premere il tasto «Start/Stop» o azionare il pedale.

Muovendo la stoffa, la macchina esegue alcuni punti molto corti, poi la lunghezza programmata è attivata e la funzione Fermapunto viene automaticamente disattivata.



12 My BERNINA Ricamo

12.1 Panoramica modulo per ricamo







- | | | | |
|---|--------------------------------|---|-----------------------------|
| 1 | Leva di sblocco/maniglia | 4 | Guide di collegamento |
| 2 | Braccio di ricamo | 5 | Connessione con la macchina |
| 3 | Aggancio per fissare il telaio | | |

12.2 Accessori standard del modulo per ricamo

Panoramica Accessori modulo per ricamo

| Immagine | Nome | Impiego |
|---|--|--|
|  | Piedino per ricamo a forma di goccia #26 | Per ricamare, rammendare e quiltare a mano libera. |

| Immagine | Nome | Impiego |
|---|---|--|
|  | Telaio grande, ovale | Per ricamare motivi grandi o combinazioni di motivi fino a 145 x 255 mm (5,70 x 10,04 in).Incl. mascherina per il preciso posizionamento della stoffa. |
|  | Telaio medio | Per ricamare motivi di dimensioni medie fino a 100 x 130 mm (3,94 x 5,12 in). Incl. mascherina per il preciso posizionamento della stoffa. |
|  | Assortimento aghi | Per ricamo. |
|  | Gancetti di fissaggio per la mascherina | Per inserire la mascherina nel telaio e per rimuoverla. |
|  | Rete svolgifilo | Per il prelievo uniforme di fili lisci dalla bobina portafilo, ad es. fili di nylon, rayon, seta o filati metallizzati. |

12.3 Panoramica interfaccia utente

Panoramica Funzioni/Indicazioni



- | | | | |
|---|---|---|--------------------------------|
| 1 | «Tensione del filo superiore» | 4 | «Selezione placca ago/ago» |
| 2 | «Indicazione del piedino/Selezione del piedino» | 5 | «Indicatore del trasportatore» |
| 3 | «Indicazione del telaio/ Selezione del telaio» | 6 | «Filo inferiore» |

Panoramica Impostazioni del sistema



- | | | | |
|---|-------------------|---|------------------------------|
| 1 | «Modalità cucito» | 5 | «Modalità eco» |
| 2 | «Modalità ricamo» | 6 | «Home» |
| 3 | «Programma Setup» | 7 | «Help» |
| 4 | «Tutorial» | 8 | «Cancellare le impostazioni» |

Panoramica menu selezione Ricamo

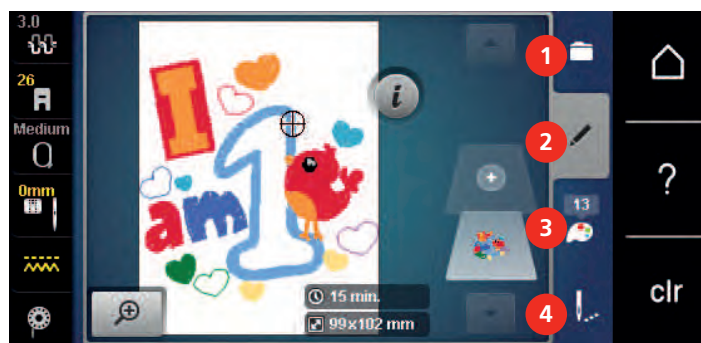

- | | | | |
|---|--------------|---|---------------------------|
| 1 | «Selezione» | 3 | «Informazioni sui colori» |
| 2 | «Modificare» | 4 | «Ricamo» |

12.4 Informazioni per il ricamo

Filo superiore

La qualità del filo per ricamo (prodotto di marca) è molto importante, altrimenti la qualità del ricamo può risentirne a causa di irregolarità e rottura del filo.

L'aspetto del ricamo acquista più profondità, se il filo superiore è un filo lucido da ricamo. In commercio si trovano diverse marche, che offrono una vasta scelta di fili e di colori.

- Il filo di poliestere lucido è resistente, ad alta tenuta e mantiene il colore - adatto per qualsiasi tipo di ricamo.
- La viscosa è una fibra naturale, lucida e setosa - adatta a tutti i ricami che non sono sottoposti a lavaggi con candeggina ad alte temperature ed altre prove di resistenza.
- Filo brillante leggero/medio-pesante - adatto per creare effetti speciali nel ricamo.
- Per il ricamo con fili metallici è consigliabile disattivare il tagliafilo automatico e di evitare l'uso degli altri tagliafilo per non consumare i coltelli.
- Per lavorazioni con fili metallizzati si consiglia di ridurre la velocità e la tensione del filo superiore.



Filo inferiore

Nel ricamo il filo inferiore è quasi sempre bianco o nero. Se il rovescio ed il diritto del ricamo devono essere uguali, si consiglia di usare il filo inferiore della stessa tonalità del filo superiore.

- Bobbin Fill è un filo di poliestere particolarmente morbido e sottile, molto adatto come filo inferiore. Questo speciale filo inferiore garantisce la tensione regolare e l'ottimale annodamento del filo superiore ed inferiore.
- Filati per rammendo e ricamo sono filati sottili di cotone mercerizzato, adatti per il ricamo su tessuti di cotone.



Scelta del formato del file di ricamo

Per essere leggibili dalla macchina da ricamo BERNINA, i ricami devono essere creati con il software per ricamo BERNINA ed esportati nel formato .EXP. Oltre al file di ricamo vengono generati un file .BMP ed un file .INF. Il file BMP consente la visualizzazione dell'anteprima del ricamo e il file .INF contiene le informazioni relative ai colori del filo. **Nota:** se manca il file .INF, il ricamo non viene visualizzato con i colori corretti, ma solo nei colori di default. In questo caso i colori possono essere inseriti manualmente nella panoramica dei colori del ricamo nella macchina.

La macchina legge inoltre i formati .SEW, .PES, .PEC, .XXX, .PCS, .JEF e .DST. BERNINA International AG non fornisce alcuna garanzia che i motivi vengano letti e ricamati correttamente, se non sono stati creati o convertiti con il software per ricamo BERNINA.

Prova di ricamo

Eeguire la prova di ricamo sempre su un ritaglio della stoffa originale e con lo stabilizzatore che si intende usare per il progetto di ricamo. Fare la prova di ricamo sempre con lo gli stessi colori, lo stesso filo ed ago che si intende utilizzare per il progetto definitivo.

Dimensione del motivo di ricamo

I ricami possono essere ingranditi o diminuiti nella macchina per ricamo oppure al PC con il software per ricamo (accessorio opzionale). Modifiche dei ricami entro il limite del +/- 20 % garantiscono i risultati migliori.

Ricamare motivi provenienti da terzi parti

BERNINA consiglia di caricare disegni di qualsiasi formato tramite il programma gratuito «ART-Link» su una chiavetta USB. «ART-Link» garantisce che il motivo viene letto e ricamato correttamente. «ART-Link» può essere scaricato gratuitamente all'indirizzo www.bernina.com/artlink.

Punti stabilizzanti

I punti stabilizzanti creano la base per il ricamo, stabilizzano la stoffa ed evitano, che la stoffa si deformi durante il ricamo; i punti stabilizzanti impediscono inoltre, che il punti del ricamo affandano nelle stoffe a pelo alto o nelle maglie.

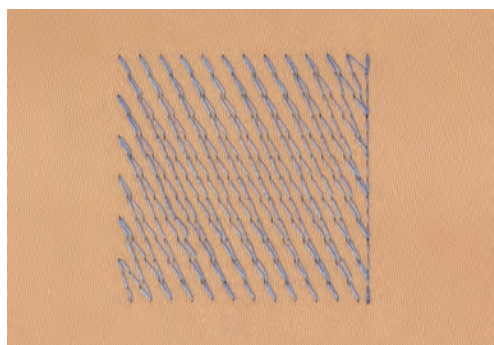

Punti di connessione

Punti lunghi, necessari per arrivare da una sezione del ricamo all'altra. La macchina esegue alcuni punti di fermatura, prima e dopo ogni punto di connessione. La macchina taglia i punti di connessione automaticamente.

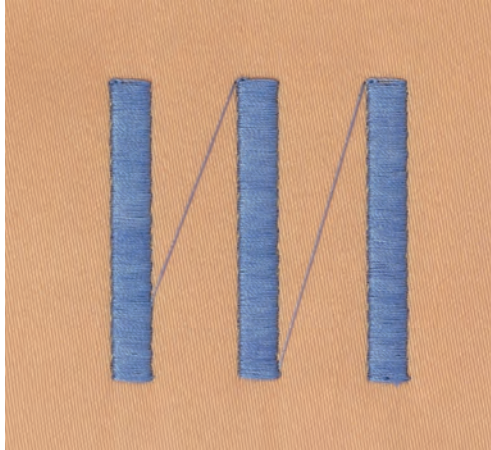

13 Preparazione al ricamo

13.1 Collegare il modulo per ricamo

Presupposizione:

- Il piano supplementare non deve essere montato.
- > Appoggiare il modulo per ricamo e la macchina su una superficie stabile e piana.
- > Accertarsi, che il braccio del modulo si possa muovere liberamente.
- > Inserire il modulo per ricamo con cautela da sinistra verso destra nella presa della macchina (1) e nel guida a binario (2).



13.2 Rimuovere il modulo per ricamo

- > Premere il pulsante di rilascio (1) sulla maniglia del modulo per ricamo, tenerlo premuto e rimuovere il modulo per ricamo tirandolo con cautela verso sinistra.

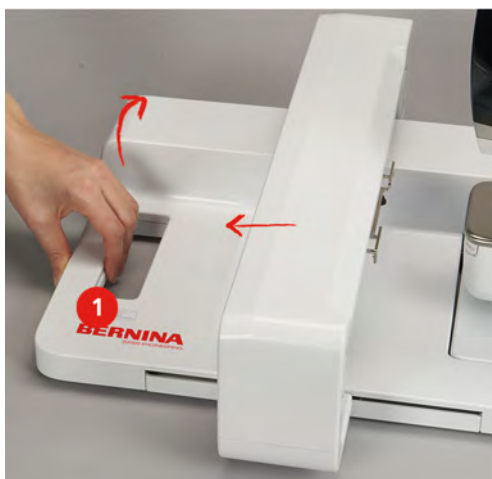

13.3 Preparare la macchina

abbassare le griffe del trasporto

- > Per abbassare le griffe del trasporto, premere il tasto «Griffe del trasporto alzate/abbassate».



- > Montare la placca ago per punto diritto e CutWork (accessorio opzionale).
- > Montare l'ago.
- > Montare il piedino per ricamo.

Selezionare un ricamo

Tutti i ricami possono essere eseguiti direttamente o possono essere modificati utilizzando le varie funzioni offerte dalla macchina da ricamo. Tutti i ricami sono elencati alla fine del manuale. Inoltre possono essere caricati ricami provenienti dalla memoria personale o dalla chiavetta USB BERNINA (accessorio opzionale).

- > Toccare leggermente «Home».



- > Toccare leggermente «Modalità ricamo».
- > Selezionare un alfabeto, motivo di ricamo o un ricamo personale da una delle cartelle.



13.4 Piedino per ricamo

Montare il piedino per ricamo

- > Alzare l'ago.
- > Alzare il piedino.
- > Spegner la macchina.
- > Alzare la leva di fissaggio (1).

- > Rimuovere il piedino (2).



- > Inserire il piedino per ricamo da sotto sul cono di fissaggio.
- > Abbassare la leva di fissaggio.



Selezionare il piedino per ricamo sull'interfaccia utente

Dopo aver montato il piedino per ricamo corrispondente (piedino per ricamo_#26, accessorio in dotazione), può essere selezionato e memorizzato sulla macchina. La macchina mostra anche altri piedini alternativi, che sono adatti per il motivo di ricamo selezionato.

- > Accendere la macchina.
- > Selezionare il ricamo.
- > Toccare leggermente «Indicazione del piedino/Selezione del piedino».
- > Selezionare il piedino montato.



13.5 Ago e placca ago

Montare l'ago per ricamo



La cruna degli aghi per ricamo del tipo 130/705 H-SUK è più grande e leggermente smussata. Previene il logoramento dei filati per ricamo di rayon o cotone durante il ricamo. A seconda dello spessore del filo scegliere aghi n. 70-SUK - n. 90-SUK.

- > Alzare l'ago.
- > Spegnerne la macchina.
- > Rimuovere il piedino montato.
- > Allentare la vite del morsetto dell'ago manualmente.



- > Tirare l'ago verso il basso.
- > Tenere l'ago nuovo con la parte piatta rivolta indietro.
- > Inserire l'ago e spingerlo in alto fino all'arresto.
- > Avvitare manualmente la vite di fissaggio.

Selezionare l'ago per ricamo sull'interfaccia utente

Dopo la sostituzione dell'ago si può controllare se è adatto alla placca selezionata.



- > Toccare leggermente «Selezione placca ago/ago».
- > Selezionare l'ago montato.



- Se la placca selezionata è adatta all'ago, si può iniziare a ricamare.
- Se la placca selezionata non è adatta all'ago, l'avvio della macchina viene bloccato automaticamente.

Selezionare il tipo e lo spessore dell'ago

Comoda funzione di promemoria: affinché nessuna informazione venga persa, il tipo e la dimensione dell'ago possono anche essere memorizzati sulla macchina. Tipo e spessore dell'ago memorizzati sono sempre controllabili.



- > Toccare leggermente «Selezione placca ago/ago».



- > Toccare leggermente «Informazioni sugli aghi».



- > Selezionare il tipo (1) dell'ago attualmente montato.
- > Selezionare lo spessore (2) dell'ago attualmente montato.

Impostare la posizione dell'ago alta/bassa



- > Per far salire il filo, premere il tasto «Posizione dell'ago alzata/abbassata».
 - L'ago sale e scende una volta.

Montare la placca ago

La placca ago (Placca ago per punto diritto e CutWork) presenta un piccolo foro per il passaggio dell'ago. Il foro piccolo ottimizza l'annodamento del filo superiore ed inferiore. Ciò garantisce una bella formazione del punto.

- > Per abbassare le griffe del trasporto, premere il tasto «Griffe del trasporto alzate/abbassate».



- > Spegner la macchina.
- > Rimuovere l'ago.
- > Rimuovere il piedino.
- > Premere sulla marcatura nell'angolo destro posteriore della placca, finché la placca si alza.



- > Rimuovere la placca ago.
- > Posizionare le aperture della placca ago (Placca ago per punto diritto e CutWork) sopra gli appositi perni di fissaggio e premere, finché la placca si innesta.

Selezionare la placca sull'interfaccia utente

Dopo la sostituzione della placca ago si può controllare se la placca è adatta all'ago selezionato.



- > Toccare leggermente «Selezione placca ago/ago».
- > Selezionare Placca ago per punto diritto e CutWork.



Estrarre il filo inferiore

La macchina deve essere pronta per il ricamo per l'estrazione del filo inferiore. Estrarre il filo inferiore in un solo passaggio per l'annodamento manuale. Se non si desiderano punti di fermatura, si raccomanda di disattivare i punti di fermatura nel programma di impostazione.



- > Tenere fermo il filo superiore.
- > Premere il tasto «Alza piedino».
 - Il filo inferiore viene estratto automaticamente.

13.6 Telaio

Panoramica Selezione del telaio

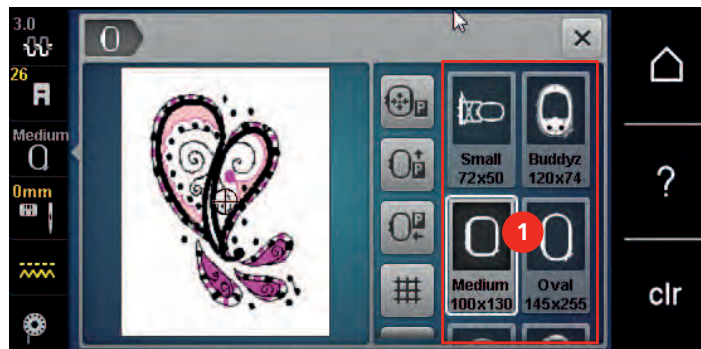

1 Selezione del telaio

Selezionare il telaio

Si ottiene risultati ottimali, scegliendo il telaio più piccolo possibile per il motivo selezionato.

La dimensione del ricamo è preimpostata ed è indicata sul display.

Presupposizione:

- Un ricamo è selezionato.



- > Toccare leggermente «Indicazione del telaio/ Selezione del telaio».
 - La macchina seleziona automaticamente il telaio più adatto per le dimensioni del ricamo. Se il telaio preimpostato non è disponibile, è possibile selezionare un altro telaio. Se viene usato un telaio che non corrisponde a quello selezionato, la macchina considera il telaio montato attivo e adatta l'area di ricamo al telaio.
- > Selezionare il telaio desiderato.

Stabilizzatore da strappare

Lo stabilizzatore rinforza il progetto di ricamo. Lo stabilizzatore da strappare è adatto per tessuti e materiali non elasticizzati. E' possibile utilizzare 1 – 2 strati del materiale. Stabilizzatori sono disponibili in vari spessori. Sotto superfici ricamate più grandi lo stabilizzatore rimane incluso tra i punti e la stoffa. Fissare lo stabilizzatore con l'apposito spray adesivo sul rovescio della stoffa. Al termine del ricamo strappare con cautela lo stabilizzatore in eccesso.

Stabilizzatore da tagliare

Lo stabilizzatore rinforza il progetto di ricamo. Lo stabilizzatore da tagliare è adatto per tutti i materiali elasticizzati. E' possibile utilizzare 1 – 2 strati del materiale. Stabilizzatori sono disponibili in vari spessori. Sotto superfici ricamate più grandi lo stabilizzatore rimane incluso tra i punti e la stoffa. Fissare lo stabilizzatore con l'apposito spray adesivo sul rovescio della stoffa. Al termine del ricamo tagliare con cautela lo stabilizzatore in eccesso.

Utilizzare dello spray adesivo

L'uso dello spray adesivo è consigliato per tutti i tessuti elasticizzati e per maglieria. Lo spray impedisce lo spostamento e la deformazione della stoffa. Lo spray adesivo permette il perfetto posizionamento di applicazioni. Lo spray adesivo non deve essere utilizzato vicino alla macchina per evitare di sporcarla.

- > Spruzzare sullo stabilizzatore una quantità non eccessiva di spray adesivo da una distanza di 25 - 30 cm (9 – 12 inch).
- > Stendere la stoffa sullo stabilizzatore adesivato, evitando la formazione di pieghe, e premere per fare aderire la stoffa sullo stabilizzatore.
- > Fissare parti piccoli come tasche, colletti ecc. sullo stabilizzatore.
- > Per evitare che il telaio lasci segni sul materiale, p.es. su spugna, pile, pelle scamosciata, non intelaiare la stoffa, ma spruzzare lo spray sullo stabilizzatore intelaiato.
- > Incollare la stoffa da ricamare sullo stabilizzatore.
- > Eliminare eventuali residui di colla prima di avviare la macchina.

Spray inamidante

Lo spray inamidante può dare più sostegno a stoffe leggere di tessitura rada. Rinforzare la stoffa sempre con uno stabilizzatore.

- > Spruzzare l'amido sulla stoffa da ricamare.
- > Lasciare la stoffa asciugare bene - eventualmente accelerare l'asciugatura con il ferro da stiro.

Stabilizzatore termoadesivo

Stabilizzatori termoadesivi sono disponibili in vari spessori. Si consiglia di utilizzare uno stabilizzatore termoadesivo che si stacca facilmente dalla stoffa. Stabilizzatori termoadesivi sono adatti per tutte le stoffe elasticizzate che si deformano facilmente, p.es. maglia o jersey.

- > Stirare lo stabilizzatore sul rovescio della stoffa.

Stabilizzatore autoadesivo

Stabilizzatori autoadesivi sono adatti per stoffe come jersey e seta e materiali che non possono essere intelaiati.

- > Intelaiare lo stabilizzatore con la carta protettiva rivolta in alto.
- > Incidere la carta protettiva con un oggetto appuntito (forbici da ricamo, spillo) per rimuovere la carta protettiva all'interno del telaio.
- > Porre la stoffa sull'adesivo e premere per incollarla.
- > Eliminare eventuali residui di colla prima di avviare la macchina.

Stabilizzatore idrosolubile



Per ricamare pizzi e macramé tendere nel telaio 1 - 3 strati di stabilizzatore idrosolubile. Dato che il motivo non viene ricamato su un sostegno di stoffa, rimane dopo il lavaggio solo il ricamo composto da fili. I singoli segmenti del ricamo devono essere collegati da punti corti, altrimenti il ricamo rischia di disfarsi dopo il lavaggio.

Stabilizzatori idrosolubili sono adatti per ricamare pizzo e macramé e per tessuti che sono così leggeri, che altri stabilizzatori trasparirebbero sotto la stoffa. Al termine del ricamo eliminare lo stabilizzatore, sciogliendolo nell'acqua. Lo stabilizzatore protegge stoffe a pelo alto, p.es. evitando di danneggiare i fili della spugna. Impedisce l'affondamento dei punti nella stoffa e che singoli fili del materiale spuntino tra il ricamo.

- > Porre lo stabilizzatore sul rovescio della stoffa.
- > Eventualmente fissare lo stabilizzatore con uno spray adesivo.
- > Coprire il diritto di stoffe a pelo alto con uno stabilizzatore adatto e imbastirlo eventualmente.
- > Intelaiare tutti gli strati insieme.
- > Al termine del ricamo sciacquare il motivo in acqua tiepida e stenderlo su una superficie piana.

Preparare il telaio

Il telaio è composto da una parte esterna e una parte interna. Ogni telaio è dotato di una mascherina di plastica corrispondente. L'area di ricamo è indicata da un reticolato con quadrati di 1 cm (0.39 inch). Il centro e le estremità delle linee centrali sono dotati di fori. Le marcature desiderate possono essere trasferite sulla stoffa.

- > Segnare il centro del ricamo sul tessuto con una penna idrosolubile.

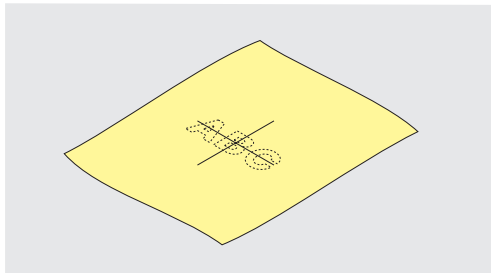

- > Allentare la vite del telaio esterno.
- > Rimuovere il telaio interno.
- > Accertarsi che le marcature a freccia delle due parti del telaio combacino.
- > Montare i gancetti, che reggono la mascherina di plastica nel telaio.
- > Inserire la mascherina nel telaio interno, in modo che la scritta BERNINA si trovi davanti, vicino alle frecce.

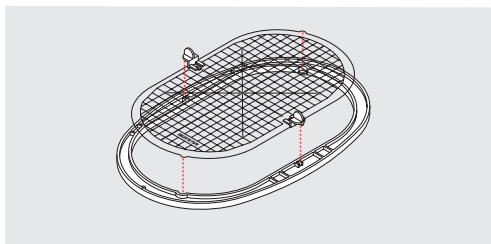

- > Posizionare la stoffa sotto il telaio interno.
- > Fare combaciare il centro del ricamo con il centro della mascherina.

- > Posizionare la stoffa e il telaio interno sopra il telaio esterno, facendo combaciare le frecce delle due parti del telaio.

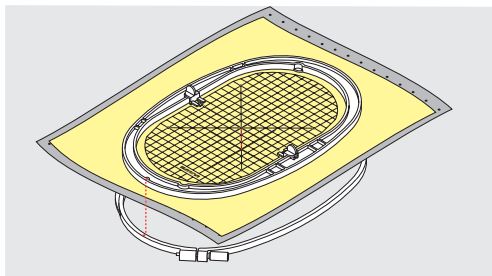

- > Inserire il telaio interno nel telaio esterno, senza spostare la stoffa.
- > Tendere la stoffa nel telaio.
- > Stringere la vite.
- > Rimuovere la mascherina dal telaio, afferrandola dai gancetti di plastica.
- > Per evitare di graffiare il braccio libero, premere il telaio interno nel telaio esterno in modo che il telaio interno con il tessuto sporga fino a 1 mm.

Montare il telaio

- > Alzare l'ago.
- > Alzare il piedino.
- > Tenere il telaio selezionato con il diritto del tessuto rivolto in alto ed il fissaggio verso sinistra.
- > Posizionare il telaio sotto il piedino.
- > Premere i due pulsanti (1) del fissaggio del telaio.
- > Posizionare il telaio (2) sopra il fissaggio.
- > Premere per abbassare il telaio finché si innesta.
- > Rilasciare i pulsanti (1).

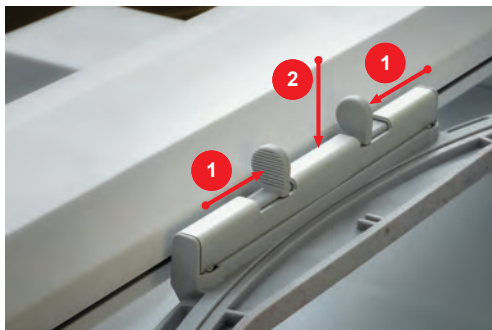

- > Per rimuovere il telaio, stringere i due pulsanti che si trovano sull'attacco del telaio.
- > Rimuovere il telaio.

Panoramica delle funzioni di ricamo

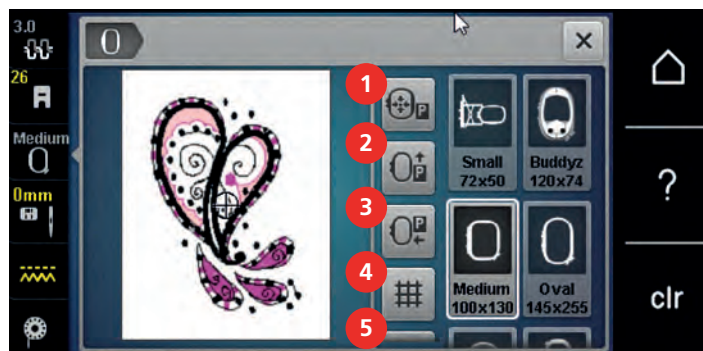

- | | | | |
|---|-------------------------------------|---|---|
| 1 | «Centrare il telaio/ago» | 4 | «Reticolato attivo/disattivato» |
| 2 | «Spostare il telaio indietro» | 5 | «Centro del ricamo» |
| 3 | «Spostare il telaio verso sinistra» | 6 | «Posizionamento virtuale» (visibile tramite scorrimento) |

Centrare il telaio/ago

Lo spostamento del telaio facilita l'infilatura del filo superiore, se l'ago si trova vicino al telaio.



- > Toccare leggermente «Indicazione del telaio/ Selezione del telaio».



- > Toccare leggermente «Centrare il telaio/ago».
- > Infilare il filo superiore.



- > Per far tornare il telaio nell'ultima posizione, premere il tasto «Start/Stop».

Spostare il telaio indietro

Per facilitare la sostituzione della spolina del filo inferiore si consiglia di spostare il telaio indietro, prima di estrarre la spolina. Lo sportello del crochet si lascia aprire più facilmente.



- > Toccare leggermente «Indicazione del telaio/ Selezione del telaio».



- > Toccare leggermente «Spostare il telaio indietro».
- > Infilare il filo inferiore. (vedi a pagina 46)



- > Per far tornare il telaio nell'ultima posizione, premere il tasto «Start/Stop». Eventualmente tendere il filo superiore.

Spostare il braccio di ricamo per la modalità cucito

Il modulo di ricamo può essere posizionato in modo che tutti i progetti di cucito possono essere realizzati anche quando il modulo per ricamo è collegato.



- > Toccare leggermente «Indicazione del telaio/ Selezione del telaio».
- > Rimuovere il telaio.



> Toccare leggermente «Spostare il telaio verso sinistra».



> Toccare leggermente «Home».



> Toccare leggermente «Modalità cucito».

Reticolato attivo/disattivato

La visualizzazione del centro del telaio e del reticolato facilita il posizionamento del ricamo.



> Toccare leggermente «Indicazione del telaio/ Selezione del telaio».

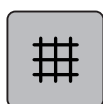

> Per visualizzare il centro della cornice sul display, premere «Reticolato attivo/disattivato».

> Per visualizzare le linee di aiuto del reticolato, toccare di nuovo «Reticolato attivo/disattivato».

> Per nascondere il centro della cornice e le linee di aiuto del reticolato, toccare di nuovo «Reticolato attivo/disattivato».

Selezionare il centro del ricamo

Posizionare il telaio in modo, che l'ago si trova esattamente sopra il centro del ricamo oppure all'inizio del ricamo.



> Toccare leggermente «Indicazione del telaio/ Selezione del telaio».

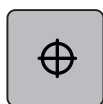

> Per posizionare il telaio in modo che l'ago sia esattamente sopra il centro del motivo, toccare «Centro del ricamo».

> Per posizionare il telaio in modo che l'ago sia esattamente sopra l'inizio del motivo, toccare nuovamente «Centro del ricamo».

Posizionamento virtuale del telaio

Dopo uno spostamento del ricamo il telaio si muove automaticamente sulla nuova posizione. Pertanto, il campo «Posizionamento virtuale» viene attivato automaticamente e delineato in giallo quando viene montato un telaio da ricamo.

Presupposizione:

- Il telaio è montato.



> Toccare leggermente «Indicazione del telaio/ Selezione del telaio».



> Per disattivare il movimento automatico del telaio quando il motivo viene riposizionato, toccare «Posizionamento virtuale».

– «Posizionamento virtuale» non ha il bordo giallo.

> Per attivare il movimento automatico del telaio quando il motivo viene riposizionato, toccare nuovamente «Posizionamento virtuale».

14 Programma Setup

14.1 Modificare le impostazioni del ricamo nel programma Setup

Ulteriori informazioni sul tema (vedi a pagina 53).



15 Ricamo creativo

15.1 Panoramica Ricamo

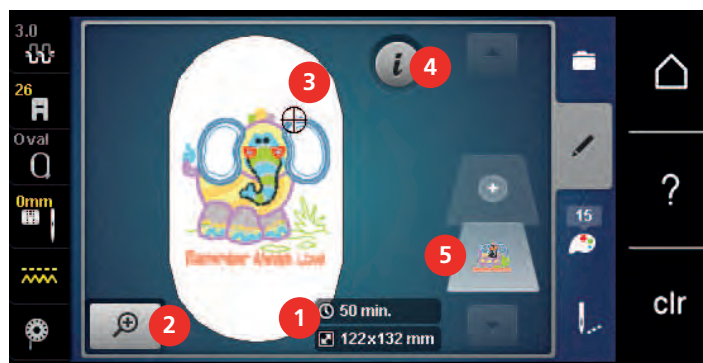

- | | | | |
|---|--|---|--------------------|
| 1 | Durata del ricamo/Dimensioni del motivo | 4 | «Dialogo i» |
| 2 | Ingrandire, ridurre e spostare la visualizzazione del ricamo | 5 | Livelli del ricamo |
| 3 | Superficie di ricamo | | |

15.2 Selezionare e cambiare motivo



> Toccare leggermente «Selezionare».



- > Toccare leggermente «Caricare il ricamo».
- > Selezionare un nuovo ricamo.

15.3 Controllare la durata e la dimensione del ricamo

Nel menu «Modificare» sono indicati in basso a destra (1) la durata del ricamo in minuti e la larghezza e la lunghezza del ricamo in millimetri o inch.

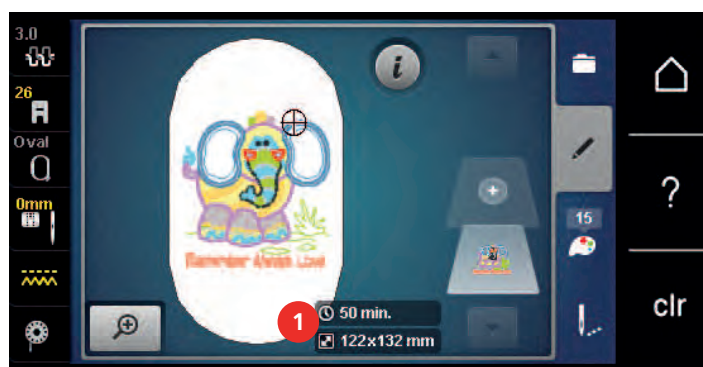

15.4 Regolare la velocità

Il cursore permette la regolazione graduale della velocità del cucito.

- > Spostare il cursore verso sinistra per aumentare la velocità di cucito.
- > Spostare il cursore verso destra per aumentare la velocità di cucito.

15.5 Modificare il ricamo

Panoramica delle modifiche

- > Per modificare un ricamo, selezionarlo.
- > Toccare leggermente «Dialogo i».



- | | | | |
|---|---------------------------------------|----|---|
| 1 | «Ridurre la visualizzazione» | 8 | «Effetto specchio orizzontale» |
| 2 | «Ingrandire la visualizzazione» | 9 | «Effetto specchio verticale» |
| 3 | «Spostare l'immagine» | 10 | «Duplicare» |
| 4 | «Spostare il motivo» | 11 | «Cancellare» |
| 5 | «Spostare il motivo» | 12 | «Controllare la dimensione del motivo» |
| 6 | «Ruotare il disegno» | 13 | «WordArt» (solo con un alfabeto selezionato) |
| 7 | «Modificare la dimensione del motivo» | 14 | «Modificare il tipo/la densità dei punti» |

Ingrandire la visualizzazione del ricamo

L'immagine del ricamo può essere ingrandita. Inoltre, la visualizzazione può essere regolata con o senza modificare la posizione del ricamo.

- > Selezionare il ricamo.
- > Per modificare la vista del motivo, toccare «Ingrandire la visualizzazione».



- > Per ingrandire la vista del motivo un livello alla volta, toccare da 1 a 4 volte «Ingrandire la visualizzazione».



- > Per tornare alla modalità di modifica, premere «Ridurre la visualizzazione» da 1 a 4 volte.

Ridurre la visualizzazione del ricamo

L'immagine del ricamo può essere diminuita. Inoltre, la visualizzazione può essere regolata con o senza modificare la posizione del ricamo.

- > Selezionare il ricamo.
- > Per modificare la vista del motivo, toccare «Ingrandire la visualizzazione».



- > Per ridurre la vista ingrandita del motivo un livello alla volta, toccare da 1 a 4 volte «Ridurre la visualizzazione».

Spostare la visualizzazione del ricamo

L'immagine del ricamo può essere spostata. Inoltre, la visualizzazione può essere regolata con o senza modificare la posizione del ricamo.



- > Selezionare il ricamo.
- > Per attivare «Spostare l'immagine», toccare «Ingrandire la visualizzazione».



- «Spostare l'immagine» è attivo (grigio scuro).
- > Spostare l'immagine del ricamo.
- La posizione del ricamo non cambia.



- > Per tornare alla modalità di modifica, toccare «Ridurre la visualizzazione».

Spostare il ricamo con la visualizzazione ingrandita

L'immagine del ricamo può essere spostata. Inoltre, la visualizzazione può essere regolata con o senza modificare la posizione del ricamo.



- > Selezionare il ricamo.
- > Per visualizzare il campo «Spostare il motivo», toccare «Ingrandire la visualizzazione».



- > Toccare leggermente «Spostare il ricamo».
- La casella diventa grigia.
- > Spostare l'immagine del ricamo.
- Anche sul display cambia la posizione del ricamo.



- > Per tornare alla modalità di modifica, toccare «Ridurre la visualizzazione».

Spostare il ricamo



- > Selezionare il ricamo.
- > Toccare leggermente «Dialogo i».

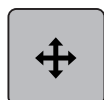

- > Toccare leggermente «Spostare il ricamo».
- > Per spostare il motivo trasversalmente (in senso orizzontale) con incrementi di 1/10 mm, girare la «manopola multifunzione in alto».
- > Per spostare il motivo in lunghezza (verticalmente) con incrementi di 1/10 mm, girare la «manopola multifunzione in basso», oppure toccare e tenere premuto il motivo e spostarlo liberamente.
- Lo spostamento viene indicato nella casella gialla.



- > Toccare leggermente «Centro del ricamo».
- Il ricamo ritorna al centro del telaio.

Ruotare il disegno

- > Selezionare il ricamo.
- > Toccare leggermente «Dialogo i».

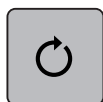

- > Toccare leggermente «Ruotare il disegno».
- > Per ruotare il motivo in senso orario, girare la «manopola multifunzione in alto» oppure ruotare verso destra la «manopola multifunzione in basso».
- > Per ruotare il motivo in senso antiorario, girare la «manopola multifunzione in alto» oppure ruotare verso sinistra la «manopola multifunzione in basso».



- > Per ruotare il motivo in incrementi di 90°, toccare «Ruotare il motivo di +90°».

Cambiare la dimensione del ricamo proporzionalmente



Per una qualità di ricamo ottimale, si consiglia cambiamenti della dimensione del ricamo entro il 20%.

Se il ricamo deve essere modificato oltre il 20%, si consiglia di adattare il disegno con un software di ricamo separato e ricaricarlo nuovamente sulla macchina.

- > Selezionare il ricamo.
- > Toccare leggermente «Dialogo i».



- > Toccare leggermente «Modificare la dimensione del motivo».



- > Se «Mantenere le proporzioni» non ha il bordo bianco, toccare «Mantenere le proporzioni».
 - «Mantenere le proporzioni» ha il bordo bianco.



- > Per ingrandire il ricamo, girare la «manopola multi-funzione superiore/inferiore» a destra.
- > Per diminuire il ricamo, girare la «manopola multi-funzione superiore/inferiore» a sinistra.

Modificare la dimensione del ricamo non proporzionalmente



Per una qualità di ricamo ottimale, si consiglia cambiamenti della dimensione del ricamo entro il 20%.

Se il ricamo deve essere modificato oltre il 20%, si consiglia di adattare il disegno con un software di ricamo separato e ricaricarlo nuovamente sulla macchina.

- > Selezionare il ricamo.



> Toccare leggermente «Dialogo i».



> Toccare leggermente «Modificare la dimensione del motivo».



> Se «Mantenere le proporzioni» ha il bordo bianco, toccare «Mantenere le proporzioni».
 – «Mantenere le proporzioni» non ha il bordo bianco.

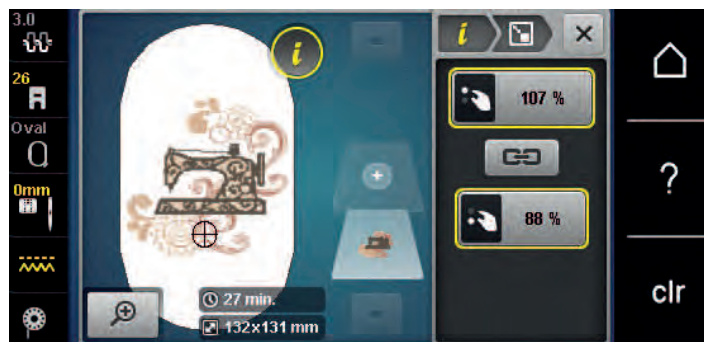

- > Per ingrandire il ricamo, girare la «manopola multifunzione superiore» verso destra.
- > Per ridurre il ricamo, girare la «manopola multifunzione superiore» verso sinistra.
- > Per allungare il ricamo, girare la «manopola multifunzione inferiore» verso destra.
- > Per accorciare il ricamo, girare la «manopola multifunzione inferiore» verso sinistra.

Effetto specchio

I motivi di ricamo possono essere specchiati orizzontalmente e verticalmente.



- > Selezionare il ricamo.
- > Toccare leggermente «Dialogo i».



> Per ottenere il motivo specchiato orizzontalmente, premere «Effetto specchio orizzontale».



> Per ottenere il motivo specchiato verticalmente, toccare «Effetto specchio verticale».

Cambiare il tipo di punto

Punti satin troppo lunghi possono essere modificati in punti step.



- > Selezionare il ricamo.
- > Toccare leggermente «Dialogo i».



- > Toccare leggermente «Modificare il tipo/la densità dei punti».



- > Per modificare il punto satin in punto step, premere l'interruttore nella parte superiore del display (1).
- > Regolare la lunghezza del punto (2) e confermare.

Modificare la densità del ricamo

Per punti satin troppo fitti è possibile adattare la densità del ricamo.

- > Selezionare il ricamo.
- > Toccare leggermente «Dialogo i».



- > Toccare leggermente «Modificare il tipo/la densità dei punti».



- > Regolare la densità del ricamo (1).

Controllare la dimensione e la posizione del ricamo

La funzione permette di controllare se la dimensione del ricamo è adatta alla posizione prevista sulla stoffa. Punti che si trovano al di fuori del telaio non sono considerati.

- > Selezionare il ricamo.
- > Toccare leggermente «Dialogo i».



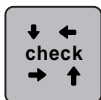

- > Toccare leggermente «Controllare la dimensione del motivo».
 - Il telaio si sposta finché l'ago si trova sulla posizione, che è indicata sul display.



- > Per selezionare l'angolo desiderato del motivo, toccare la freccia corrispondente.
 - Il telaio si sposta finché l'ago si trova sulla posizione che è indicata sul display. Se il ricamo non è posizionato correttamente, si può cambiare la posizione con le «Manopole multifunzioni superiore/ inferiore» e controllare le posizioni nuovamente.



- > Per spostare l'ago al centro del motivo, toccare «Centro del ricamo».
- > Per spostare il motivo orizzontalmente, ruotare la «manopola multifunzione in alto».
- > Per spostare il motivo verticalmente, ruotare la «manopola multifunzione in basso».

Duplicare il ricamo

- > Selezionare il ricamo.
- > Toccare leggermente «Dialogo i».



- > Toccare leggermente «Duplicare».
 - Il ricamo (1) viene raddoppiato (2).

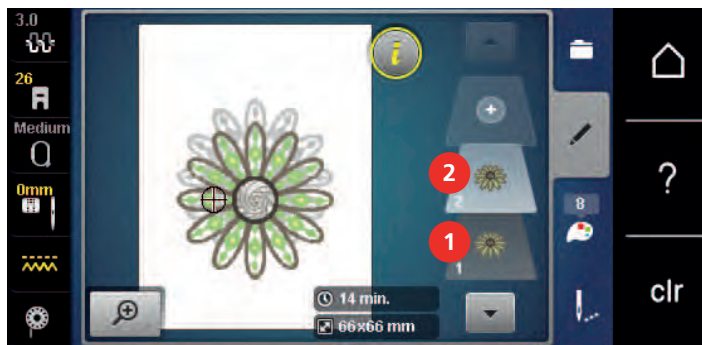

Cancellare il motivo

La funzione cancella il ricamo attivato.

- > Selezionare il ricamo.
- > Toccare leggermente «Dialogo i».



- > Toccare leggermente «Cancellare».

15.6 Combinare ricami

Combinare disegni

Nella Modalità combinazioni vari motivi di ricamo possono essere combinati a piacere.

- > Selezionare il ricamo.
- > Toccare leggermente «Aggiungere un motivo di ricamo».

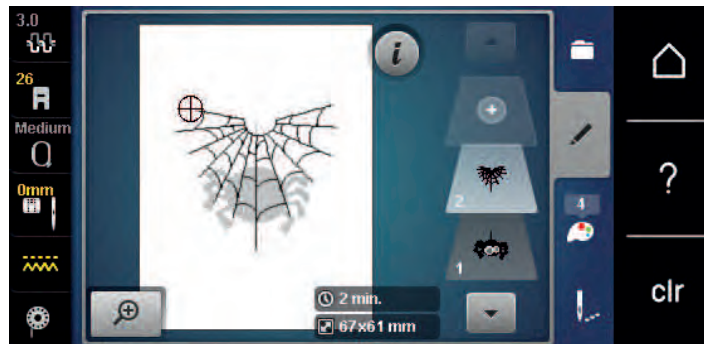

- > Selezionare un altro ricamo.

Cancellare un singolo ricamo

Presupposizione:

- Una combinazione di ricami è stata creata.
- > Toccare il ricamo desiderato nell'area del livello (1), tenerlo premuto e farlo scorrere verso l'esterno.
 - Si apre una nuova finestra.

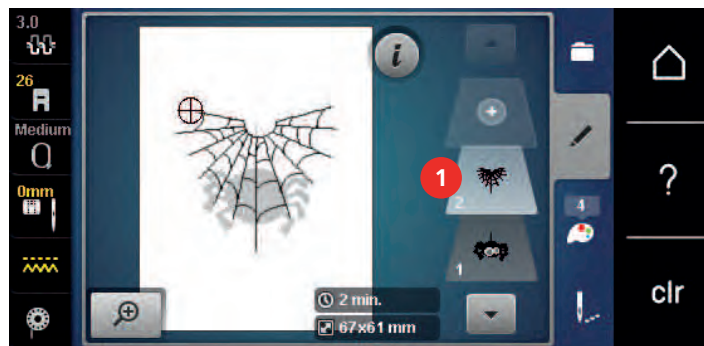

- > Per cancellare il ricamo selezionato premere «Confermare».

Duplicare la combinazione

Duplicando una combinazione, i singoli elementi della combinazione non possono più essere selezionati.

- > Selezionare il ricamo.
- > Toccare leggermente «Aggiungere un motivo di ricamo».
- > Selezionare un altro ricamo.



> Selezionare la combinazione (1).

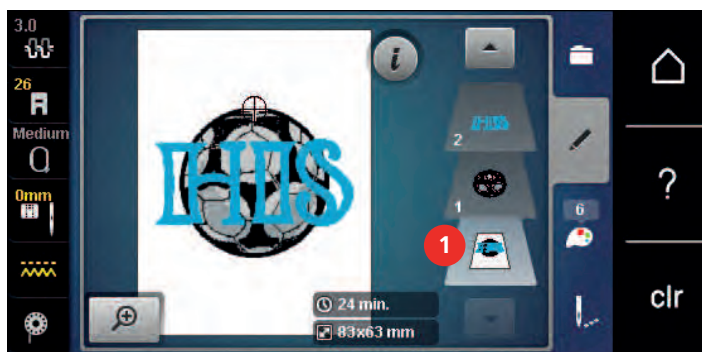

> Toccare leggermente «Dialogo i».



> Toccare leggermente «Duplicare».

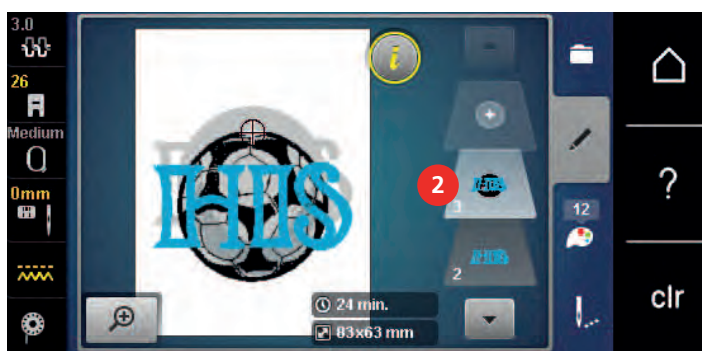

– La combinazione è raddoppiata (2).

15.7 Creare una scritta

Panoramica Alfabeti ricamo

| Motivo di ricamo | Nome |
|------------------|------------------|
| ABC | Swiss Block |
| <i>ABC</i> | Anniversary |
| ABC | Quilt Block |
| ABC | Childs Play |
| АВВ | Russian Textbook |
| <i>ABC</i> | Curly |
| ABC | Rounded Sans |

Creare una scritta



- | | | | |
|---|----------------------|---|-----------------------------------|
| 1 | Casella d'immissione | 5 | «Numeri e i caratteri matematici» |
| 2 | «Cancella» | 6 | «Caratteri speciali » |
| 3 | «Maiuscolo» | 7 | «Interrompere» |
| 4 | «Minuscolo» | 8 | «Confermare» |



Le lettere sono sempre programmate in un solo colore. Per ricamare lettere singole o parole in un altro colore, è necessario selezionare e posizionare ogni lettera/parola separatamente.

Una scritta può essere posizionata ovunque all'interno del telaio. Il contorno rosso del telaio segnala, se una parte del disegno si trova all'esterno dell'area di ricamo. La funzione Selezione del telaio permette di verificare, se un altro telaio è più adatto per il motivo selezionato. Se la scritta non entra nel telaio per ricamo, è possibile ad esempio combinare insieme più parole e posizzarle l'una sotto l'altra.



- > Selezionare «Alfabeti».
- > Selezionare l'alfabeto per il ricamo.
- > Inserire il testo e confermare.

Modificare una scritta



- > La scritta è stata creata.
- > Toccare leggermente «Dialogo i».



- > Toccare leggermente «WordArt».
- > Per cambiare la distanza tra i caratteri a passi di millimetro, girare «la manopola multifunzione in alto».
- > Per piegare la scritta in alto o in basso, girare la «manopola multifunzione in basso» a sinistra o a destra.

15.8 Modificare i colori del ricamo

Panoramica Modificare i colori

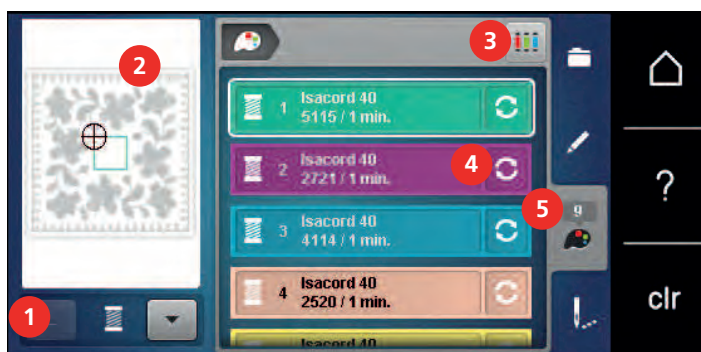

- | | | | |
|---|----------------------------------|---|---------------------------|
| 1 | «Indicazione del colore» | 4 | «Modificare colore/marca» |
| 2 | Anteprima del colore selezionato | 5 | «Informazioni sui colori» |
| 3 | «Assegnare la marca del filo» | | |

Modificare i colori



- > Selezionare il ricamo.
- > Toccare leggermente «Informazioni sui colori».



- > Per modificare un colore, accanto al colore da modificare, premere «Modificare colore/marca».
- > Per visualizzare altri colori, scorrere sul display verso l'alto o verso il basso.



- > Per selezionare il colore inserendone il numero, premere «Selezione del colore mediante numero».
- > Inserire il numero del colore desiderato.
 - La casella dei colori viene visualizzata a sinistra.
- > Per confermare la scelta del colore premere la casella dei colori visualizzata a sinistra.

Cambiare la marca del filo



- > Selezionare il ricamo.
- > Toccare leggermente «Informazioni sui colori».



- > Toccare leggermente «Modificare colore/marca».
- > Per visualizzare altre marche di filati, scorrere verso sinistra e destra.



- > Toccare leggermente «Assegnare la marca del filo».
 - Tutti i colori del ricamo sono visualizzati con le indicazioni della marca selezionata.

15.9 Ricamare il motivo di ricamo

Menu di ricamo



- | | | | |
|---|-------------------------------------|---|---|
| 1 | «Imbastire» | 5 | «Motivo di ricamo multicolore attivato/ disattivato» |
| 2 | «Spostare il telaio» | 6 | «Aumentare la velocità di ricamo» (visibile tramite scorrimento) |
| 3 | «Controllo del percorso del ricamo» | 7 | «Ridurre il cambio colore» (visibile tramite scorrimento) |
| 4 | «Tagliare i punti di connessione» | 8 | «Indicazione del colore» |

Aggiungere punti di imbastitura

La macchina esegue l'imbastitura lungo il perimetro del telaio oppure intorno al motivo di ricamo. L'imbastitura migliora l'unione tra la stoffa e lo stabilizzatore.

- > Selezionare il ricamo.
- > Toccare leggermente «Ricamo».

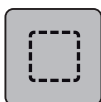

- > Per eseguire l'imbastitura lungo il motivo del ricamo, toccare «Imbastire».
- > Per eseguire l'imbastitura lungo il telaio per ricamo, toccare nuovamente «Imbastire».
- > Per disattivare l'imbastitura, toccare nuovamente «Imbastire».

Spostare il telaio

Se un motivo di ricamo è talmente grande che richiede più di una intelaiatura, una funzione permette di spostare il telaio.

- > Selezionare il ricamo.
- > Toccare leggermente «Ricamo».



- > Toccare leggermente «Spostare il telaio».
- > Per spostare il telaio orizzontalmente, ruotare la «manopola multifunzione in alto».
- > Per spostare il telaio verticalmente, ruotare la «manopola multifunzione in basso».



- > Per acquisire le impostazioni, toccare «Ricamo» nella cronologia di navigazione.

Controllo del ricamo dopo la rottura del filo

Dopo la rottura del filo si può riposizionare l'ago nel ricamo, grazie alla funzione Controllo percorso del ricamo.

- > Selezionare il ricamo.
- > Toccare leggermente «Ricamo».



- > Toccare leggermente «Controllo del percorso del ricamo».
 - La parte sinistra del display mostra una visualizzazione compatta del ricamo. La parte destra del display mostra la visualizzazione ingrandita del ricamo.
- > Selezionare la posizione desiderata nella vista compatta.
- > Per spostare il telaio punto per punto, girare la «manopola multifunzione in alto».
- > Per spostare il telaio in passi lunghi, girare la «manopola multifunzione in basso».
 - Il numero nella casella gialla indica il numero dei punti nel percorso del ricamo.



- > Per selezionare il punto desiderato tramite immissione, toccare «Posizione del punto tramite numero».

Tagliare i fili di connessione

La funzione è attivata per impostazione predefinita e i punti di collegamento vengono tagliati automaticamente. Se la funzione è disattivata, i punti di collegamento devono essere tagliati manualmente.

- > Selezionare il ricamo.
- > Toccare leggermente «Ricamo».



- > Per disattivare la funzione, toccare leggermente «Tagliare i punti di connessione».
- > Per attivare la funzione, toccare nuovamente «Tagliare i punti di connessione».



Ridurre il cambio colore

Se i motivi si sovrappongono, il cambio colore **non** può essere ridotto.

- > Selezionare il ricamo.
- > Toccare leggermente «Ricamo».



- > Toccare leggermente «Ridurre il cambio colore».
 - I colori identici del ricamo sono combinati in un unico colore.



Motivo di ricamo multicolore attivato/disattivato

Eseguire un motivo di ricamo multicolore nella modalità monocolor.

- > Selezionare il ricamo.
- > Toccare leggermente «Ricamo».



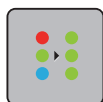

- > Toccare leggermente «Motivo di ricamo multicolore attivato/disattivato».
 - La macchina ricama il motivo in un unico colore.

Indicazione del colore

Ogni colore di un ricamo può essere selezionato singolarmente. Il telaio si sposta sul primo punto del colore attivato. Ogni colore attivato può essere ricamato singolarmente oppure in un ordine diverso.



- > Selezionare il ricamo.
- > Toccare leggermente «Ricamo».
- > Per selezionare il colore successivo o precedente del ricamo, scorrere verso l'alto o il basso.

15.10 Ricamo a braccio libero

Il termine "ricamo a braccio libero" si riferisce al ricamo su oggetti o indumenti tubolari che sono posti attorno al braccio libero della macchina durante il ricamo. Spesso usato per ricamare su maniche, pantaloni o vestiti stretti.



E' facile porre un progetto tubolare intorno al braccio libero della macchina, se il telaio è stato spostato nella posizione di parcheggio prima di montare o rimuovere il telaio. Per riportare il telaio nella posizione di ricamo, premere il tasto «Start/Stop».

Se possibile, utilizzare una spolina piena, perché il telaio deve essere rimosso per cambiare la spolina.

La mobilità del braccio del modulo di ricamo può essere limitata o ostacolata da progetti tubolari molto stretti. Pertanto bisogna accertarsi che il telaio possa muoversi sufficientemente avanti e indietro durante il ricamo. L'ostruzione del braccio del modulo da un progetto tubolare troppo stretto può portare allo spostamento del ricamo e danneggiare il tessuto.

Controllare la mobilità del braccio del modulo

Avvertenza: Eventualmente disattivare la funzione Rimozione del filo nel programma Setup, se il progetto è stretto.

- > Aprire un motivo di ricamo nella macchina e modificarlo come desiderato.
- > Marcare sulla stoffa la posizione e la dimensione del motivo di ricamo.
- > Selezionare il telaio più piccolo possibile.
- > Intelaiare la stoffa insieme ad uno stabilizzatore adatto oppure incollare la stoffa sullo stabilizzatore adesivo precedentemente intelaiato.
- > Inserire il progetto tubolare con cautela sul braccio libero della macchina e montare il telaio sul modulo.
- > Correggere la posizione del motivo di ricamo, se necessario.
- > Toccare leggermente «Controllare la dimensione del motivo».
- > Dopo aver verificato con successo la dimensione del ricamo, avviare il processo di ricamo.
 - Istruzioni più dettagliate relative al ricamo, all'utilizzo dei materiali idonei o alla selezione delle impostazioni della macchina necessarie per il ricamo, sono disponibili nel «Tutorial» sotto Tecniche di ricamo --> Ricamo.

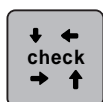

15.11 Gestione del ricamo

Panoramica Gestione del ricamo



- | | | | |
|---|----------------------|---|------------------------|
| 1 | «Caricare il ricamo» | 3 | «Cancellare il motivo» |
| 2 | «Salvare il ricamo» | | |

Salvare il ricamo nella memoria personale

Nella cartella «Salvare il ricamo» ricami e motivi modificati possono essere salvati.

- > Selezionare il ricamo.
- > Modificare il ricamo.
- > Toccare leggermente «Selezione».



- > Toccare leggermente «Salvare il ricamo».
 - Il ricamo da salvare è contrassegnato dalla cornice gialla.
 - «Macchina da ricamo» è attivo.



- > Toccare leggermente «Confermare».

Salvare un ricamo sulla chiavetta USB BERNINA

- > Selezionare il ricamo.
- > Modificare il ricamo.
- > Toccare leggermente «Selezione».



- > Toccare leggermente «Salvare il ricamo».
 - Il ricamo da salvare è contrassegnato dalla cornice gialla.

> Inserire la chiavetta USB BERNINA nell'apposita presa USB della macchina.







- > Toccare leggermente «Chiavetta USB».







- > Toccare leggermente «Confermare».

Sovrascrivere punti nella memoria

- > Selezionare il ricamo.
- > Modificare il ricamo.





-  > Toccare leggermente «Selezione».
-  > Toccare leggermente «Salvare il ricamo».
 - Il ricamo da salvare è contrassegnato dalla cornice gialla.
 - «Macchina da ricamo» è attivo.
-  > Selezionare il ricamo, che si desidera sovrascrivere.
-  > Toccare leggermente «Confermare».

Sovrascrivere un ricamo sulla chiavetta USB BERNINA

- > Selezionare il ricamo.
- > Modificare il ricamo.
-  > Toccare leggermente «Selezione».
-  > Toccare leggermente «Salvare il ricamo».
 - Il ricamo da salvare è contrassegnato dalla cornice gialla.
- > Inserire la chiavetta USB BERNINA nell'apposita presa USB della macchina.
-  > Toccare leggermente «Chiavetta USB».
- > Selezionare il ricamo, che si desidera sovrascrivere.
-  > Toccare leggermente «Confermare».

Importare motivi

Punti singoli o combinazioni di punti possono essere importati dalla modalità cucito nella modalità ricamo e modificati come motivi di ricamo. In questo modo motivi di bordure possono essere creati in maniera rapida e semplice e salvati motivi di ricamo nella cartella «Ricami personali».

-  > Toccare leggermente «Home».
-  > Toccare leggermente «Modalità cucito».
- > Selezionare il motivo.
-  > Toccare leggermente «Home».
-  > Toccare leggermente «Modalità ricamo».
 - Il motivo viene salvato automaticamente nella cartella «Ricami personali».
-  > Selezionare «Ricami personali».
- > Selezionare il motivo.

Caricare un ricamo dalla memoria personale

-  > Toccare leggermente «Selezione».



- > Toccare leggermente «Caricare il ricamo».



- > Selezionare «Ricami personali».
- > Selezionare il ricamo.

Caricare un ricamo dalla chiavetta USB BERNINA



- > Toccare leggermente «Selezione».
- > Inserire la chiavetta USB BERNINA nell'apposita presa USB della macchina.



- > Toccare leggermente «Chiavetta USB».
- > Selezionare un ricamo personale.

Cancellare un ricamo dalla memoria personale

I motivi di ricamo salvati nella memoria personale possono essere cancellati singolarmente.



- > Toccare leggermente «Selezione».



- > Toccare leggermente «Cancellare».



- «Macchina da ricamo» è attivo.

- > Selezionare il ricamo, che si desidera cancellare.



- > Toccare leggermente «Confermare».

Cancellare un ricamo dalla chiavetta USB BERNINA



- > Toccare leggermente «Selezione».



- > Toccare leggermente «Cancellare».
- > Inserire la chiavetta USB BERNINA nell'apposita presa USB della macchina.



- > Toccare leggermente «Chiavetta USB».
- > Selezionare il ricamo, che si desidera cancellare.



- > Toccare leggermente «Confermare».

16 Ricamo

16.1 Ricamare con il pulsante «Start/Stop»

Nel caso di interruzione dell'energia elettrica il processo di ricamo viene interrotto. Dopo un riavvio, la macchina si sposta nell'ultima posizione ricamata.



- > Premere il tasto «Start/Stop» finché la macchina non si avvia.
 - La macchina ricama tutti i segmenti del colore attivato.
 - La macchina si arresta automaticamente alla fine del ricamo.
 - Ambedue i fili sono tagliati automaticamente.
 - La macchina per ricamo passa automaticamente al colore successivo.



- > Cambiare il colore del filo superiore.
- > Per ricamare con il nuovo colore, premere il pulsante «Start/Stop».
 - Dopo aver completato il ricamo, la macchina si ferma automaticamente e i fili vengono tagliati automaticamente.

16.2 Aumentare la velocità di ricamo

La macchina riduce la velocità di ricamo a seconda del tipo di lavorazione, per garantire la migliore qualità del punto. Si può comunque scegliere tra la velocità ottimale e la velocità massima. Standard = velocità ottimale. Nota: Non è possibile garantire la qualità di un ricamo che viene realizzato con la velocità massima.

Spegnere e riaccendere la macchina, per riattivare la velocità ottimale.

Presupposizione:

- Un ricamo è selezionato.



- > Toccare leggermente «Velocità di ricamo».
 - La velocità di cucito massima viene attivata.
- > Premere nuovamente «Velocità di ricamo».
 - La velocità di cucito ottimale viene attivata.

16.3 Regolare la tensione del filo superiore

La regolazione base della tensione del filo superiore avviene automaticamente durante la selezione del punto.

La tensione del filo superiore viene impostata in modo ottimale nella fabbrica BERNINA e ogni macchina viene campionata. Per la campionatura è utilizzato come filo superiore e inferiore il filo Metrosene/Seralon dello spessore 100/2 (Mettler).

L'utilizzo di diversi filati per cucire e ricamare può alterare la formazione del punto. Eventualmente adattare la tensione del filo al materiale ed al punto selezionato.

Più è alta l'impostazione della tensione del filo superiore, più teso è il filo superiore e il filo inferiore appare sul diritto della stoffa. Riducendo la tensione superiore, il filo superiore è meno teso e il filo inferiore entra meno nella stoffa.

Modifiche della tensione superiore si riflettono sul punto selezionato e su tutti i ricami. Le modifiche permanenti della tensione del filo superiore per la modalità di cucito (vedi a pagina 49) e per la modalità di ricamo (vedi a pagina 53) si possono apportare nel programma Setup.

Presupposizione:

- Nel programma Setup la tensione del filo superiore è stata modificata.



- > Toccare leggermente «Tensione del filo superiore».
- > Regolare la tensione del filo superiore.



- > Toccare la casella bordata di giallo a destra per ripristinare le modifiche all'impostazione standard.
- > Per ripristinare alle impostazioni di base le modifiche nel **Programma Setup**, toccare la casella gialla a sinistra.

16.4 Ricamare con il pedale

Il ricamo con il pedale è consigliabile per realizzare solo piccoli segmenti del ricamo, ad es. parti in rilievo.

- > Per iniziare a ricamare, premere il pedale e tenerlo premuto.

17 Cura e manutenzione

17.1 Firmware

Controllare la versione firmware

Vengono visualizzate la versione firmware e hardware della macchina.



> Toccare leggermente «Home».



> Toccare leggermente «Programma Setup».



> Toccare leggermente «Impostazioni macchina».



> Toccare leggermente «Informazioni».



> Toccare leggermente «Dati macchina».

Aggiornare il firmware



Il firmware attuale della macchina e le istruzioni passo per passo per il processo di aggiornamento possono essere scaricati dall'indirizzo www.bernina.com. Solitamente i dati e le impostazioni personali sono trasferiti automaticamente con l'aggiornamento del software. Ma per motivi di sicurezza si consiglia di salvare i dati e le impostazioni personali prima dell'aggiornamento su una chiavetta USB BERNINA. In questo modo dati personali e impostazioni persi durante l'aggiornamento possono essere successivamente ritrasferiti nella macchina.

Presupposizione:

- Gli accessori come il modulo per ricamo o il piedino regolatore del punto BERNINA, collegati alla macchina, devono essere rimossi.

> Inserire la chiavetta USB con la nuova versione del firmware nella macchina.

> Toccare leggermente «Home».



> Toccare leggermente «Programma Setup».



> Toccare leggermente «Impostazioni macchina».



> Toccare leggermente «Manutenzione/Update».



> Toccare leggermente «Aggiornare il firmware».



> Per avviare l'aggiornamento del firmware, premere «Aggiornare».

Avvertenza: L'aggiornamento può durare diversi minuti. Non spegnere la macchina e non rimuovere la chiavetta USB durante l'aggiornamento.

– La macchina si riavvia. Quando l'aggiornamento è completo, appare un messaggio.

Ripristinare dati salvati

Se dati personali e impostazioni non fossero disponibili dopo un aggiornamento del software, possono essere successivamente ritrasferiti nella macchina.

> Inserire la chiavetta USB BERNINA (accessorio opzionale) con i dati e impostazioni salvati nella presa USB della macchina.



> Toccare leggermente «Home».



> Toccare leggermente «Programma Setup».



> Toccare leggermente «Impostazioni macchina».



> Toccare leggermente «Manutenzione/Update».



> Toccare leggermente «Aggiornare il firmware».

ATTENZIONE

Chiavetta USB BERNINA (accessorio opzionale) rimossa troppo presto

I dati salvati non vengono trasferiti e la macchina non può essere utilizzata.

> Rimuovere la chiavetta USB BERNINA (accessorio opzionale) solo, se l'aggiornamento è stato terminato con successo.



> Toccare leggermente «Caricamento dei dati».

– Quando i dati sono trasmessi, viene visualizzato per un attimo un segno di spunta verde.

17.2 Macchina

Pulire il display

> Pulire il display con un panno di microfibra morbido, leggermente inumidito.

Pulire le griffe del trasporto

Di tanto in tanto i resti di filo sotto la placca ago devono essere rimossi.

> Alzare l'ago e il piedino.

PRUDENZA**Componenti con alimentazione elettrica**

Pericolo di lesioni causati da ago e crochet.

> Spegnerne la macchina e scollegarla dalla rete elettrica.

- > Rimuovere l'ago e il piedino.
- > Abbassare le griffe del trasporto.



> Rimuovere la placca ago.

ATTENZIONE**Polvere e residui di filo all'interno della macchina**

Danni ai componenti meccanici ed elettronici.

- > Usare una spazzola o un panno morbido.
- > Non utilizzare spray ad aria compressa.

> Pulite le griffe del trasporto con un pennellino.

Pulire il crochet**PRUDENZA****Componenti con alimentazione elettrica**

Pericolo di lesioni causati da ago e crochet.

> Spegnerne la macchina e scollegarla dalla rete elettrica.

- > Aprire lo sportello del crochet.
- > Estrarre la capsula del crochet.
- > Spingere la levetta di chiusura verso sinistra.



> Aprire il fermaglio con il coperchio della guida del crochet nero.

- > Rimuovere il crochet.

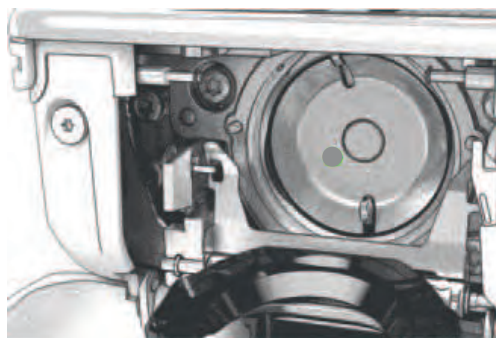

ATTENZIONE

Polvere e residui di filo all'interno della macchina

Danni ai componenti meccanici ed elettronici.

- > Usare una spazzola o un panno morbido.
- > Non utilizzare spray ad aria compressa.

- > Pulire la guida del crochet con una spazzola e un panno morbido. Non usare oggetti appuntiti.
- > Tenere il crochet con due dita sul perno centrale.
- > Guidare il crochet con il bordo inferiore in avanti inclinato dall'alto verso il basso dietro il coperchio della guida del crochet.
- > Posizionare il crochet in modo che le due camme sull'azionamento del crochet si inseriscano nelle corrispondenti aperture del crochet e che la marcatura colorata sull'azionamento sia visibile nel foro del crochet.
- > Inserire il crochet.
 - Il crochet è magnetico e si posiziona automaticamente.
- > Chiudere il coperchio della guida del crochet e il fermaglio finché l'astina di aggancio non si innesta.
- > Girare il volantino per controllare.
- > Inserire la capsula.

Lubrificare il crochet

Lubrificando il crochet si può evitare l'insorgenza di rumori indesiderati in questa zona. BERNINA consiglia di lubrificare il crochet nelle seguenti fasi:

- Prima del primo utilizzo della macchina
- Dopo un periodo di fermo prolungato della macchina
- In caso di uso intensivo: quotidianamente prima di cucire
- Quando appare il messaggio «Lubrificare la macchina»
- In caso di rumori indesiderati nella zona del crochet

PRUDENZA

Componenti con alimentazione elettrica

Pericolo di lesioni causati da ago e crochet.

- > Spegnerla macchina e scollegarla dalla rete elettrica.

- > Estrarre la capsula del crochet.

- > Posizionare il crochet in modo che le due camme sull'azionamento del crochet si inseriscano nelle corrispondenti aperture del crochet e che la marcatura grigia sull'azionamento sia visibile nel foro del crochet.
- > Inserire il crochet.
 - Il crochet è magnetico e si posiziona automaticamente.
- > Chiudere il coperchio della guida del crochet e il fermaglio finché l'astina di aggancio non si innesta.
- > Girare il volantino per controllare.
- > Inserire la capsula.
- > Fare una prova di cucito o ricamo su un ritaglio di stoffa.

Pulire il prendifilo



- > Toccare leggermente «Home».



- > Toccare leggermente «Programma Setup».



- > Toccare leggermente «Impostazioni macchina».



- > Toccare leggermente «Manutenzione/Update».









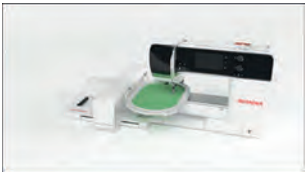
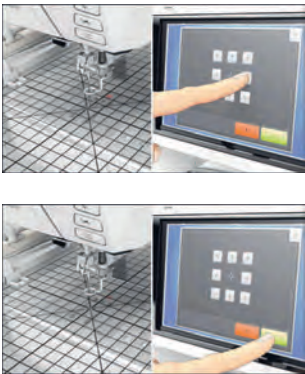

- > Toccare leggermente «Pulire il prendifilo».
- > Pulire il prendifilo, seguendo le istruzioni.

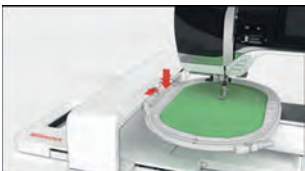
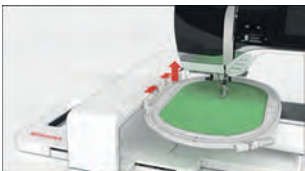

18 Errori e anomalie

18.1 Messaggi di errore

| Indicazione sul display | Causa | Soluzione |
|-------------------------|--|--|
| | Numero del punto sconosciuto. | > Controllare l'impostazione e digitare un nuovo numero. |
| | Selezione del punto non possibile nella modalità combinazioni. | > Combinare altri punti. |
| | Griffe del trasporto non abbassate. | > Per abbassare le griffe del trasporto, premere il tasto «Griffe del trasporto alzate/abbassate». |
| | Ago e placca selezionati non possono essere usati insieme. | > Cambiare l'ago. > Sostituire la placca ago. |
| | L'ago non si trova nella posizione più alta. | > Impostare la posizione dell'ago con il volantino. |
| | Il filo superiore è finito. | > Infilare nuovamente. |
| | Il filo superiore è spezzato. | > Infilare nuovamente. |
| | Il filo inferiore è finito. | > Infilare nuovamente. |
| | Il filo inferiore è spezzato. | > Pulire il crochet. > Infilare nuovamente. |

| Indicazione sul display | Causa | Soluzione |
|---|---|---|
|  | <p>Il motore principale non funziona.</p> | <ul style="list-style-type: none"> > Girare il volantino in senso orario, per portare l'ago nella posizione alta. > Rimuovere la placca ago. > Rimuovere i resti di filo. > Pulire il crochet. > Rimuovere il crochet e assicurarsi che sulla sua parte posteriore magnetica non siano rimaste attaccate punte di ago rotte. > Inserire correttamente il crochet. |
|  | <p>Vibrazioni hanno causato l'interruzione della connessione tra la macchina ed il modulo per ricamo.</p> | <ul style="list-style-type: none"> > Accertarsi che il modulo per ricamo e la macchina siano posizionati su una superficie piana e stabile. > Collegare il modulo per ricamo alla macchina. |
|  | <p>La posizione dell'ago non corrisponde al centro del telaio.</p> | <ul style="list-style-type: none"> > Calibrare il telaio. |
|  | <p>Il modulo per ricamo non è montato.</p> | <ul style="list-style-type: none"> > Collegare il modulo per ricamo alla macchina. > Per far controllare la macchina, contattare un rivenditore specializzato BERNINA. |
|  | <p>Il telaio non è montato.</p> | <ul style="list-style-type: none"> > Montare il telaio. |
|  | <p>Il telaio è montato.</p> | <ul style="list-style-type: none"> > Rimuovere il telaio. |

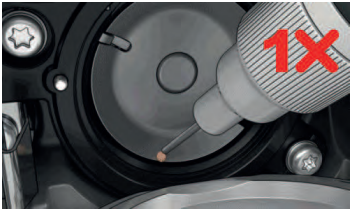
| Indicazione sul display | Causa | Soluzione |
|---|--|--|
|  | <p>Il telaio si sposterà.</p> | <p>> Toccare leggermente «Confermare».</p> |
|  | <p>Mega Hoop parte superiore.</p> | <p>> Portare il Mega Hoop nella posizione superiore.</p> |
|  | <p>Mega Hoop parte centrale.</p> | <p>> Portare il Mega Hoop nella posizione centrale.</p> |
|  | <p>Mega Hoop parte inferiore.</p> | <p>> Portare il Mega Hoop nella posizione inferiore.</p> |
|  | <p>Il motivo di ricamo è parzialmente all'esterno del telaio.</p> | <p>> Riposizionare il ricamo e ricamare nuovamente.</p> |
|  | <p>Il motivo di ricamo è troppo grande.</p> | <p>> Ridurre la dimensione del ricamo. > Montare un telaio più grande.</p> |
| <p>Memoria della chiavetta USB BERNINA (accessorio opzionale) insufficiente.</p> | <p>Memoria della chiavetta USB BERNINA (accessorio opzionale) insufficiente.</p> | <p>> Utilizzare una chiavetta USB BERNINA (accessorio opzionale). > Non ci sono dati sulla chiavetta USB BERNINA (accessorio opzionale).</p> |

| Indicazione sul display | Causa | Soluzione |
|--|--|---|
| Non ci sono dati personali sulla chiavetta USB BERNINA (accessorio opzionale). | La chiavetta USB BERNINA (accessorio opzionale) non contiene dati personali da ripristinare. | > Controllare se dati e impostazioni sono stati memorizzati sulla chiavetta USB BERNINA (accessorio opzionale). |
| Il ripristino dei dati personali è fallito. | L'aggiornamento del firmware è stato completato con successo, ma i dati personali non sono stati ripristinati. | > Controllare se dati e impostazioni sono stati memorizzati sulla chiavetta USB BERNINA. > Trasferire i dati salvati nella macchina. |
| Nessuna chiavetta USB BERNINA inserita. Assicurarsi che durante l'intero aggiornamento automatico rimane inserita sempre la stessa chiavetta USB BERNINA. | Chiavetta USB BERNINA (accessorio opzionale) non inserita. | > Usare una chiavetta USB BERNINA (accessorio opzionale) con sufficiente memoria libera. |
| L'update del firmware è fallito. | La nuova versione del firmware non è stata trovata sulla chiavetta USB. | > Assicurarsi che il file ZIP compresso sia stato scompattato per l'aggiornamento del firmware. > Controllare se i dati per l'aggiornamento del firmware sono stati salvati direttamente sul supporto dati e non in una cartella della chiavetta USB. > Aggiornare il firmware. |
|   | La macchina deve essere pulita/ lubrificata. | > Pulire la macchina. > Lubrificare il crochet. Informazione importante relativa alla lubrificazione: Troppo olio può sporcare la stoffa e il filo. > Dopo la lubrificazione fare sempre una prova di cucito su un ritaglio di stoffa. |
| Il tagliafilo automatico (vicino al prendifilo) deve essere pulito. | Il prendifilo deve essere pulito. Il messaggio appare ad ogni avvio della macchina dopo il raggiungimento di 1000 cicli di taglio. | > Toccare leggermente «Confermare». – La macchina attiva la funzione «Pulire il prendifilo». > Pulire il prendifilo, seguendo le istruzioni. – Il contatore dei cicli di taglio è azzerato. |

| Indicazione sul display | Causa | Soluzione |
|--|--|---|
| <p>E' arrivato il momento per la revisione della macchina. Contattare il concessionario BERNINA per fissare un appuntamento.</p> | <p>La macchina necessita di manutenzione. L'indicazione compare quando è stato raggiunto l'intervallo di assistenza programmato.</p> <p>Informazione importante: Il rispetto delle operazioni di pulizia e manutenzione garantisce l'efficienza funzionale e la lunga durata della macchina. L'inosservanza può influire sulla durata e limitare la garanzia. L'entità dei costi dei lavori di manutenzione è regolamentata a livello nazionale. Il rivenditore BERNINA o il centro di assistenza La informeranno volentieri.</p> | <ul style="list-style-type: none"> > Contattare il rivenditore BERNINA. > Cancellare temporaneamente la visualizzazione premendo la casella «ESC». <p>Dopo la terza cancellazione, il messaggio non viene visualizzato fino al raggiungimento dell'intervallo di assistenza successivo.</p> |
|  | <p>La calibratura dell'Asolatore a slitta #3A è fallita.</p> | <ul style="list-style-type: none"> > Controlla che il piedino sia facile da muovere. Se necessario, rimuovere i pelucchi, la polvere e i residui di tessuto. > Pulire il riflettore con un panno in microfibra morbido e leggermente umido. > Controllare la posizione del riflettore. Se necessario, correggere la posizione del riflettore o sostituire il piedino. > Controllare che la plastica sul lato inferiore del piedino non sia consumata. Sostituire il piedino se necessario. > Pulire le griffe del trasporto. > Se l'errore persiste, contattare il rivenditore BERNINA. |

18.2 Risoluzione dei problemi

| Difetto | Causa | Soluzione |
|--|---|--|
| Formazione irregolare del punto | Filo superiore troppo teso/troppo lento. | > Regolare la tensione del filo superiore. > Controllare il prelievo di filo dal rocchetto. |
| | Ago storto o spuntato. | > Sostituire l'ago e assicurarsi che sia utilizzato un nuovo ago di qualità BERNINA. |
| | Ago di qualità scadente. | > Usare un ago nuovo, di buona qualità (BERNINA). |
| | Filo di qualità scadente. | > Usare filati di buona qualità. |
| | Rapporto ago/filo sbagliato. | > Adattare l'ago allo spessore del filo. |
| | Infilatura sbagliata. | > Infilare nuovamente. |
| | La stoffa è stata tirata durante il cucito. | > Guidare la stoffa regolarmente. |
| Formazione irregolare del punto | Capsula non adatta. | > Utilizzare la capsula a corredo, contrassegnato con il triangolo. |
| Punti saltati | Ago non adatto. | > Adoperare aghi del sistema 130/705 H. |
| | Ago storto o spuntato. | > Cambiare l'ago. |
| | Ago di qualità scadente. | > Usare un ago nuovo, di buona qualità (BERNINA). |
| | Ago inserito erroneamente. | > Inserire l'ago con la parte piatta rivolta indietro, spingerlo in alto fino all'arresto e stringere la vite di fissaggio. |
| | Punta dell'ago non adatta. | > Scegliere la punta dell'ago adatta al materiale del progetto. |
| Punti difettosi | Residui di filo tra i dischi della tensione. | > Piegare un pezzo di stoffa sottile (non usare il bordo tagliato) e passare la piega varie volte tra i dischi della tensione. |
| | Infilatura sbagliata. | > Infilare nuovamente. |
| | Residui di filo sotto la molla della capsula. | > Rimuovere i residui di filo sotto la molla. |



| Difetto | Causa | Soluzione |
|---|---|--|
| Filo superiore si spezza | Rapporto ago/filo sbagliato. | > Adattare l'ago allo spessore del filo. |
| | Tensione del filo superiore troppo forte. | > Ridurre la tensione del filo superiore. |
| | Infilatura sbagliata. | > Infilare nuovamente. |
| | Filo di qualità scadente. | > Usare filati di buona qualità. |
| | Foro della placca ago o punta del crochet danneggiata. | > Contattare il rivenditore BERNINA per far riparare i danni. > Sostituire la placca ago. |
| | Filo incastrato nella leva tendifilo. | > Spostare il coperchio (1) verso sinistra e rimuoverlo. > Rimuovere i resti di filo. > Inserire i 4 perni del coperchio negli appositi incavi e far scorrere il coperchio verso destra. |
| |  | |
| Filo inferiore si spezza | Capsula danneggiata. | > Sostituire la capsula. |
| | Foro della placca ago danneggiato. | > Contattare il rivenditore BERNINA per far riparare i danni. > Sostituire la placca ago. |
| | Ago storto o spuntato. | > Cambiare l'ago. |
| L'ago si spezza | Ago inserito erroneamente. | > Inserire l'ago con la parte piatta rivolta indietro, spingerlo in alto fino all'arresto e stringere la vite di fissaggio. |
| | La stoffa è stata tirata durante il cucito. | > Guidare la stoffa regolarmente. |
| | Materiale voluminoso è stato spinto durante il cucito. | > Per le stoffe spesse utilizzare un piedino adatto, ad es. Piedino per jeans #8. > Usare le piastrine compensatrici per superare lo spessore delle cuciture. |
| | Filo annodato. | > Usare filati di buona qualità. |
| Larghezza del punto non regolabile | Ago e placca selezionati non possono essere usati insieme. | > Cambiare l'ago. > Sostituire la placca ago. |

| Difetto | Causa | Soluzione |
|---|--|--|
| Velocità troppo bassa | Temperatura ambiente sfavorevole. | > Portare la macchina in un ambiente caldo 1 ora prima di iniziare a cucire. |
| | Impostazioni nel programma Setup. | > Impostare la velocità nel programma Setup. > Impostare il cursore della velocità. |
| La macchina non si accende | Temperatura ambiente sfavorevole. | > Portare la macchina in un ambiente caldo 1 ora prima di iniziare a cucire. > Collegare la macchina e accenderla. |
| | La macchina è difettosa. | > Contattare il rivenditore BERNINA. |
| Le luci sopra l'ago e il braccio libero non funzionano | Impostazioni nel programma Setup. | > Attivare il programma Setup. |
| | Luce difettosa. | > Contattare il rivenditore BERNINA. |
| Il sensore del filo superiore non reagisce | Impostazioni nel programma Setup. | > Attivare il programma Setup. |
| | Il sensore del filo superiore è difettoso. | > Contattare il rivenditore BERNINA. |
| Il sensore del filo inferiore non reagisce | Impostazioni nel programma Setup. | > Attivare il programma Setup. |
| | Il sensore del filo inferiore è difettoso. | > Contattare il rivenditore BERNINA. |
| Errore durante l'aggiornamento del firmware | Chiavetta USB non riconosciuta. | > Usare una chiavetta USB BERNINA. |
| | Procedimento Update bloccato e la clessidra è ferma sul display. | > Togliere la chiavetta USB. > Spegnerne la macchina. > Accendere la macchina. > Seguire le indicazioni sul display. |
| | I file di aggiornamento del firmware non sono stati trovati. | > Decomprimere la cartella zip. > Controllare se i dati per l'aggiornamento del firmware sono stati salvati direttamente sul supporto dati e non in una cartella sulla chiavetta USB. |
| Piedino BSR #42 non riconosciuto | Lente sporca. | > Pulire la lente con un panno morbido, appena inumidito. |
| | Il cavo BSR non è inserito correttamente. | > Inserire la spina BSR finché non si percepisce che si innesta. |
| Cordoncini e travette non vengono cuciti ripetutamente | Asolatore a slitta #3A non è calibrato con la macchina. | > Calibrare il Asolatore a slitta #3A. |

19 Custodia e smaltimento

19.1 Custodia della macchina

Si consiglia di custodire la macchina nel cartone originale. Se la macchina è custodita in un ambiente freddo, metterla in un luogo caldo circa 1 ora prima di usarla.

- > Spegnerla la macchina e staccare la spina.
- > Non conservare la macchina all'aperto.
- > Proteggere la macchina dagli agenti atmosferici.

19.2 Smaltimento della macchina

- > Pulire la macchina.
- > Dividere i componenti in base ai materiali e smaltirli nel rispetto delle leggi e regolamenti locali.

20 Dati tecnici

| Denominazione | Valore | Unità |
|--|---|-----------------|
| Spessore stoffa massimo | 10,5 (0,41) | mm (inch) |
| Illuminazione | 12 a 16 | LED |
| Velocità massima | 1000 | Punti al minuto |
| Misure senza perno portafilo (B × H × T) | 465 × 330 × 200 (18,30 × 12,99 × 7,87) | mm (inch) |
| Peso | 11,5 | kg |
| Consumo di energia | 90 | W |
| Tensione di ingresso | 100 – 240 | V |
| Classe di protezione (elettrotecnica) | II | |
| Data di produzione: Visibile sulla targhetta sotto «Codice». | | |

21 Panoramica Punti

21.1 Panoramica punti

Punti utili

| | | | | | | | | | | | | | |
|----|----|----|----|----|----|----|----|----|----|----|----|----|----|
| 1 | 2 | 3 | 4 | 5 | 6 | 7 | 8 | 9 | 10 | 11 | 12 | 13 | 14 |
| 15 | 16 | 17 | 18 | 19 | 20 | 22 | 23 | 24 | 25 | 26 | 27 | 29 | 30 |
| 32 | 33 | 34 | 35 | 36 | 37 | | | | | | | | |

Asole

| | | | | | | | | | | | | | |
|----|----|----|----|----|----|----|----|----|----|----|----|----|----|
| 51 | 52 | 53 | 54 | 55 | 56 | 57 | 58 | 59 | 60 | 61 | 62 | 63 | 64 |
| 65 | 67 | 69 | | | | | | | | | | | |

Punti decorativi

Punti natura

| | | | | | | | | | | | | | |
|-----|-----|-----|-----|-----|-----|-----|-----|-----|-----|-----|-----|-----|-----|
| 101 | 102 | 103 | 104 | 106 | 107 | 108 | 109 | 110 | 111 | 112 | 113 | 114 | 115 |
| 116 | 117 | 118 | 119 | 122 | 123 | 124 | 125 | 129 | 130 | 131 | 132 | 137 | 138 |
| 139 | 140 | 141 | 142 | 143 | 144 | 145 | 146 | 150 | 152 | 153 | 154 | 155 | 156 |
| 159 | 160 | 161 | 167 | 168 | 169 | 170 | 171 | 174 | 175 | 176 | 177 | 178 | 179 |
| 180 | 181 | 182 | 183 | 184 | 185 | | | | | | | | |

Punti croce

| | | | | | | | | | | | | | |
|-----|-----|-----|-----|-----|-----|-----|-----|-----|-----|-----|-----|-----|-----|
| 301 | 302 | 303 | 304 | 305 | 306 | 307 | 308 | 309 | 314 | 319 | 320 | 321 | 322 |
| 323 | 324 | 325 | 326 | 327 | 328 | 329 | 330 | 331 | 332 | 333 | 334 | 335 | 336 |
| 337 | 338 | 339 | 371 | 372 | 373 | | | | | | | | |

Punti satin

| | | | | | | | | | | | | | |
|-----|-----|-----|-----|-----|-----|-----|-----|-----|-----|-----|-----|-----|-----|
| 401 | 402 | 405 | 406 | 407 | 408 | 409 | 410 | 412 | 413 | 414 | 415 | 416 | 417 |
| 418 | 419 | 421 | 422 | 423 | 424 | 425 | 426 | 427 | 428 | 429 | 431 | 433 | 434 |
| 436 | 437 | 440 | 442 | 443 | 444 | 445 | 447 | 448 | 449 | 453 | 454 | 455 | 456 |
| 461 | 465 | 466 | 471 | 472 | 473 | | | | | | | | |

Punti ornamentali

| | | | | | | | | | | | | | |
|-----|-----|-----|-----|-----|-----|-----|-----|-----|-----|-----|-----|-----|-----|
| 601 | 602 | 603 | 604 | 605 | 606 | 607 | 608 | 609 | 610 | 611 | 612 | 613 | 614 |
| 615 | 616 | 618 | 619 | 620 | 621 | 622 | 623 | 624 | 625 | 626 | 627 | 628 | 629 |
| 630 | 631 | 632 | 633 | 634 | 635 | 636 | 637 | 639 | 640 | 641 | 642 | 643 | 644 |
| 645 | 646 | 647 | 648 | 649 | 650 | 651 | 652 | 653 | 654 | 655 | 656 | 657 | 658 |
| 660 | 661 | 662 | 663 | 664 | 665 | 666 | 677 | 678 | 679 | 680 | 682 | 683 | 684 |

| | | |
|---------|---------|---------|
| 685 | 686 | 691 |
|---------|---------|---------|

Ricamo in bianco

| | | | | | | | | | | | | | |
|---------|---------|---------|---------|---------|---------|---------|---------|---------|---------|---------|---------|---------|---------|
| 701 | 702 | 703 | 704 | 705 | 706 | 707 | 708 | 709 | 710 | 711 | 712 | 713 | 714 |
| 715 | 716 | 717 | 721 | 722 | 723 | 724 | 725 | 726 | 727 | 729 | 730 | 731 | 732 |
| 733 | 734 | 735 | 736 | 737 | 738 | 739 | 740 | 741 | 742 | 743 | 744 | 745 | 746 |
| 747 | 748 | 749 | 750 | 751 | 752 | 756 | 769 | 770 | 771 | 772 | 773 | 774 | 775 |
| 776 | 777 | 778 | 779 | 780 | 781 | 782 | 783 | | | | | | |

Punti bambini

| | | | | | | | | | | | | | |
|---------|---------|---------|---------|---------|---------|---------|---------|---------|---------|---------|---------|---------|---------|
| 901 | 902 | 903 | 904 | 905 | 906 | 907 | 908 | 909 | 910 | 911 | 912 | 913 | 914 |
| 915 | 916 | 917 | 918 | 919 | 920 | 921 | 922 | 924 | 926 | 928 | 929 | 935 | 937 |
| 938 | 939 | 940 | 944 | 945 | 946 | 948 | 949 | 950 | 952 | 954 | 955 | 957 | 958 |
| 959 | 960 | 961 | 962 | | | | | | | | | | |

Punti speciali

| | | | | | | | | | | | | | |
|----------|----------|----------|----------|----------|----------|----------|----------|----------|----------|----------|----------|----------|----------|
| 1101 | 1102 | 1103 | 1104 | 1105 | 1106 | 1107 | 1108 | 1109 | 1110 | 1113 | 1115 | 1116 | 1121 |
|----------|----------|----------|----------|----------|----------|----------|----------|----------|----------|----------|----------|----------|----------|

| | |
|----------|----------|
| 1122 | 1124 |
|----------|----------|

International

| | | | | | | | | | | | | | |
|----------|----------|----------|----------|----------|----------|----------|----------|----------|----------|----------|----------|----------|----------|
| 1701 | 1702 | 1703 | 1704 | 1705 | 1706 | 1707 | 1708 | 1709 | 1710 | 1711 | 1715 | 1716 | 1717 |
| 1718 | 1719 | 1720 | 1721 | 1722 | 1723 | | | | | | | | |

Stagioni



















| | | | | | | | | | | | | | |
|----------|----------|----------|----------|----------|----------|----------|----------|----------|----------|----------|----------|----------|----------|
| 2001 | 2002 | 2003 | 2004 | 2005 | 2006 | 2007 | 2008 | 2009 | 2015 | 2017 | 2019 | 2022 | 2023 |
|----------|----------|----------|----------|----------|----------|----------|----------|----------|----------|----------|----------|----------|----------|

Kaffe Fassett

| | | | | | | | | | | | | | |
|----------|----------|----------|----------|----------|----------|----------|----------|----------|----------|----------|----------|----------|----------|
| 7101 | 7102 | 7103 | 7104 | 7105 | 7106 | 7107 | 7108 | 7109 | 7110 | 7111 | 7112 | 7113 | 7114 |
| 7115 | 7116 | 7117 | 7118 | 7119 | 7120 | 7121 | 7122 | 7123 | 7124 | 7125 | 7126 | 7127 | 7129 |
| 7130 | 7131 | | | | | | | | | | | | |

Punti quilt

| | | | | | | | | | | | | | |
|----------|----------|----------|----------|------------------------------|------------------------------|-----------------------------|---------------------------|----------|----------|----------|----------|----------|----------|
| 1301 | 1302 | 1303 | 1304 | 1305 6 / Inch 2.4 / cm | 1306 8 / Inch 3.2 / cm | 1307 10 / Inch 4 / cm | 1308 Irregular look | 1309 | 1310 | 1311 | 1312 | 1313 | 1314 |
| 1315 | 1316 | 1317 | 1318 | 1319 | 1320 | 1321 | 1322 | 1323 | 1324 | 1325 | 1326 | 1327 | 1329 |
| 1330 | 1331 | 1332 | 1333 | 1334 | 1335 | 1336 | 1337 | 1338 | 1339 | 1340 | 1341 | 1342 | 1343 |
| 1344 | 1345 | 1346 | 1363 | 1364 | 1365 | 1366 | 1367 | 1368 | 1369 | 1370 | 1371 | 1373 | 1374 |

| | | | | | | | | | | | | | |
|---|---|---|---|---|---|---|---|---|--|---|---|---|---|
| 1375 | 1376 | 1377 | 1378 | 1379 | 1380 | 1381 | 1382 | 1384 | 1385 | 1386 | 1387 | 1388 | 1389 |
|  |  |  |  |  |  |  |  |  |  |  |  |  |  |
| 1390 | 1391 | 1393 | 1394 | | | | | | | | | | |
|  |  |  |  | | | | | | | | | | |









21.2 Panoramica motivi di ricamo

Modificare il ricamo

Date libero sfogo alla vostra creatività. BERNINA offre una grande scelta di ricami.

Se sotto il numero del ricamo è riportato uno dei seguenti pittogrammi, ulteriori informazioni sono disponibili al sito

<https://www.bernina.com/specialeffects>.

| | | | |
|---|--------------------------------------|---|--|
|  | Pizzo su stabilizzatori idrosolubili |  | PunchWork |
|  | Ricamo ad intaglio |  | Ricamo con applicazione di cordoncini |
|  | Ricamo con frange |  | Progetti realizzati interamente nel telaio |
|  | Applicazione |  | Caratteri Puffy |
|  | CutWork |  | Quiltare |
|  | PaintWork |  | Trapunto |
|  | CrystalWork | | |

Motivi Quilt

| | | | | | | | | | | | |
|---|-----------------|---|--------------------------------|---|-------|---|-----------------|---|--------------------------------|---|--------|
|  | 12380-43 |  | 123 x 123 mm 4.9 x 4.9 inch |  | 8.248 |  | 12499-23 |  | 123 x 123 mm 4.9 x 4.9 inch |  | 11.194 |
|---|-----------------|---|--------------------------------|---|-------|---|-----------------|---|--------------------------------|---|--------|

1.  Isacord 40 1543



1.  Isacord 40 5115

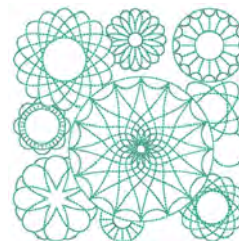

12499-06

↗ 102 x 102 mm
4 x 4 inch

👁 3.838

1. ■ Isacord 40 5115

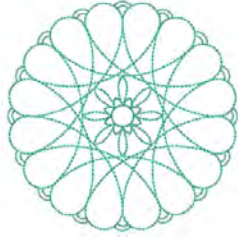

12499-04

↗ 123 x 123 mm
4.9 x 4.8 inch

👁 7.229

1. ■ Isacord 40 5610



12499-05

↗ 123 x 123 mm
4.9 x 4.9 inch

👁 6.317

1. ■ Isacord 40 4103

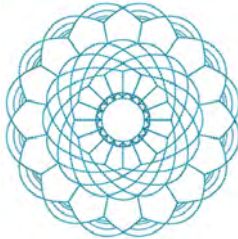

12499-24

↗ 133 x 215 mm
5.2 x 8.4 inch

👁 11.445

1. ■ Isacord 40 4103

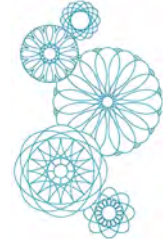

12416-04

↗ 89 x 89 mm
3.5 x 3.5 inch

👁 3.482

1. ■ Isacord 40 0721



12416-03

↗ 124 x 124 mm
4.9 x 4.9 inch

👁 5.909

1. ■ Isacord 40 0721



12416-26

↗ 44 x 174 mm
1.7 x 6.9 inch

👁 2.816

1. ■ Isacord 40 3830



Nb347_48

↗ 76 x 76 mm
3 x 3 inch

👁 2.337

1. ■ Isacord 40 5513

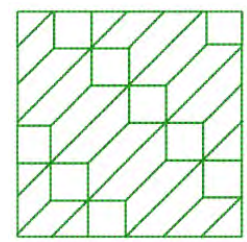

Nb334_48

↗ 127 x 127 mm
5 x 5 inch

👁 6.838

1. ■ Isacord 40 5513

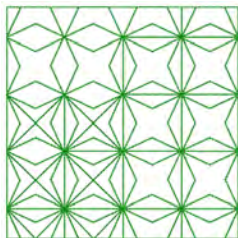

Nb335_48

↗ 127 x 127 mm
5 x 5 inch

👁 7.971

1. ■ Isacord 40 5513

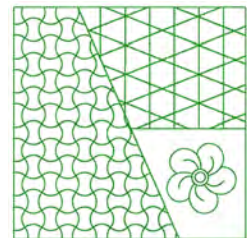

Nz498 89 x 89 mm 2.642
3.5 x 3.5 inch

1. Isacord 40 3353

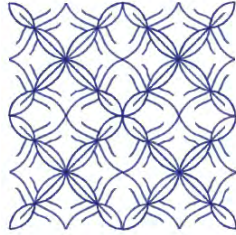

Nz503 99 x 99 mm 2.103
3.9 x 3.9 inch

1. Isacord 40 3353

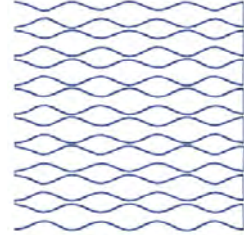

82013-29 121 x 121 mm 5.644
4.8 x 4.8 inch

1. Isacord 40 2920

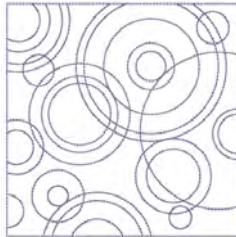

82013-30 83 x 166 mm 2.774
3.3 x 6.5 inch

1. Isacord 40 2920



82013-31 57 x 58 mm 1.884
2.3 x 2.3 inch

1. Isacord 40 2920



82013-32 122 x 105 mm 4.506
4.8 x 4.1 inch

1. Isacord 40 2920

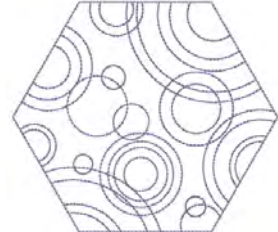

12416-24 89 x 73 mm 2.330
3.5 x 2.9 inch

1. Isacord 40 3830



12607-16 123 x 122 mm 1.222
4.8 x 4.8 inch

1. Isacord 40 0020



12616-16 123 x 123 mm 1.198
4.8 x 4.8 inch

1. Isacord 40 5422





12380-22 110 x 61 mm 2.487
4.4 x 2.4 inch

1. Isacord 40 1543



12380-30

 89 x 96 mm
3.5 x 3.8 inch

 4.442

1.  Isacord 40 1543

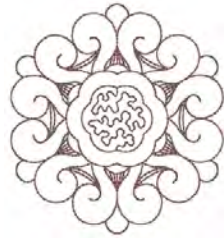

12380-04

 83 x 90 mm
3.3 x 3.5 inch

 2.189

1.  Isacord 40 1543



12380-08

 89 x 89 mm
3.5 x 3.5 inch

 2.725

1.  Isacord 40 1543



Bd800_48

 126 x 122 mm
5 x 4.8 inch

 609

1.  Isacord 40 3654

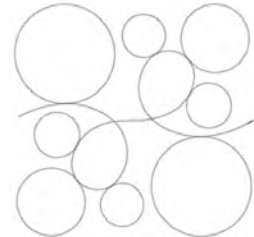

Bd804_48

 123 x 124 mm
4.8 x 4.9 inch

 904

1.  Isacord 40 0111

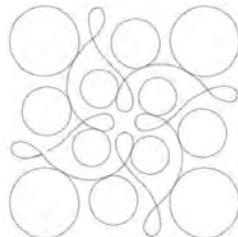

Bd796_48

 47 x 173 mm
1.9 x 6.8 inch

 521

1.  Isacord 40 3654



Bd837_48

 123 x 123 mm
4.9 x 4.9 inch

 1.629

1.  Isacord 40 0138



Bd292

 95 x 95 mm
3.7 x 3.7 inch

 3.036

1.  Isacord 40 3332



Bd299

 94 x 95 mm
3.7 x 3.7 inch

 3.133

1.  Isacord 40 0700



Bd308

 95 x 94 mm
3.7 x 3.7 inch

 3.763

1.  Isacord 40 1311



Bd413_4897 x 97 mm
3.8 x 3.8 inch

4.124

1. Isacord 40 5822

**Bd554_48**110 x 110 mm
4.3 x 4.3 inch

6.252

1. Isacord 40 2153

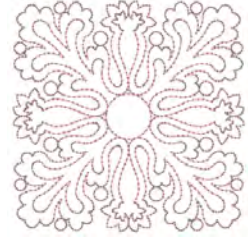
**Bd553_48**114 x 121 mm
4.5 x 4.8 inch

5.845

1. Isacord 40 2153

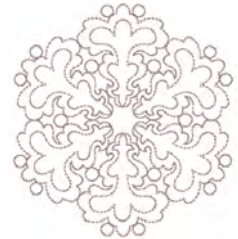
**Bd567_48**108 x 108 mm
4.3 x 4.3 inch

4.359

1. Isacord 40 2530

**Bd394_48**97 x 97 mm
3.8 x 3.8 inch

4.586

1. Isacord 40 3641

**Bd412_48**89 x 53 mm
3.5 x 2.1 inch

1.427

1. Isacord 40 1335

**Bd501_48**64 x 61 mm
2.5 x 2.4 inch

1.202

1. Isacord 40 3151

**Bd502_48**62 x 61 mm
2.4 x 2.4 inch

1.139

1. Isacord 40 3151

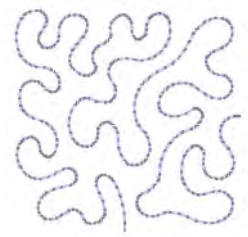
**Bd513_48**64 x 63 mm
2.5 x 2.5 inch

950

1. Isacord 40 1532

**Bd514_48**64 x 63 mm
2.5 x 2.5 inch

926

1. Isacord 40 1352



Bd562_48

64 x 126 mm
2.5 x 5 inch

2.322

1.  Isacord 40 5531



Bd568_48

110 x 160 mm
4.3 x 6.3 inch

6.137

1.  Isacord 40 3151



Bd563_48

90 x 90 mm
3.5 x 3.5 inch

2.482

1.  Isacord 40 5531



Bd569_48

120 x 120 mm
4.7 x 4.7 inch

6.183

1.  Isacord 40 1220







Decorazioni

Nb826_48

135 x 133 mm
5.3 x 5.2 inch

11.154









1.  Isacord 40 9971
2.  Isacord 40 9978
3.  Isacord 40 9973
4.  Isacord 40 1972



Nb843_48

87 x 121 mm
3.4 x 4.8 inch

8.976

1.  Isacord 40 9971
2.  Isacord 40 9937
3.  Isacord 40 9925
4.  Isacord 40 9975
5.  Isacord 40 9978
6.  Isacord 40 9973
7.  Isacord 40 9982
8.  Isacord 40 1972



12633-06

120 x 120 mm
4.7 x 4.7 inch

18.023



1.  Isacord 40 0015



12473-06

133 x 120 mm
5.3 x 4.7 inch

11.358



1.  Isacord 40 4610
2.  Isacord 40 5633



12473-04

94 x 184 mm
3.7 x 7.3 inch

11.531



1.  Isacord 40 5552
2.  Isacord 40 5374



Be790403

140 x 130 mm
5.5 x 5.1 inch

13.281

1.  Isacord 40 0020
2.  Isacord 40 0731



80090-06

84 x 37 mm
3.3 x 1.4 inch

3.766

1. Applique 1
2. Applique 2
3. Isacord 40 4103

HIS

80090-07

128 x 36 mm
5 x 1.4 inch

5.450

1. Applique 1
2. Applique 2
3. Isacord 40 5440

HIERS

19999-002

125 x 136 mm
4.9 x 5.4 inch

10.184

1. Isacord 40 0015
2. Isacord 40 0015
3. Isacord 40 0015

KEEP
CALM
AND
SEW
SOMETHING

Nb934_48

132 x 165 mm
5.2 x 6.5 inch

9.168

1. Isacord 40 2241
2. Isacord 40 1154
3. Isacord 40 1346
4. Isacord 40 1161
5. Isacord 40 2222
6. Isacord 40 5833
7. Isacord 40 1154
8. Isacord 40 2241

When Life
throws you
scraps—
make a Quilt

Nb935_48

104 x 169 mm
4.1 x 6.6 inch

10.171

1. Isacord 40 2222
2. Isacord 40 1346
3. Isacord 40 0232
4. Isacord 40 1154
5. Isacord 40 5833
6. Isacord 40 2241

Sit Long
Talk Much
Laugh Often

21021-05

119 x 156 mm
4.7 x 6.1 inch

14.326

1. Isacord 40 1252
2. Isacord 40 1161
3. Isacord 40 1565



21021-04

123 x 150 mm
4.8 x 5.9 inch

16.176

1. Isacord 40 1161
2. Isacord 40 1252
3. Isacord 40 1565



21021-06

116 x 109 mm
4.6 x 4.3 inch

12.204

1. Isacord 40 1161
2. Isacord 40 1252
3. Isacord 40 1565



12490-03

118 x 113 mm
4.6 x 4.5 inch

6.669

1. Isacord 40 0108
2. Isacord 40 3641
3. Isacord 40 3652

Live









































































12490-04



146 x 122 mm
5.8 x 4.8 inch

8.724

1. Isacord 40 0108
2. Isacord 40 3641
3. Isacord 40 3652

Laugh



| | |
|--|--|
| <p>12490-05  126 x 104 mm 4.9 x 4.1 inch  6.148</p> | <p>12528-12  124 x 124 mm 4.9 x 4.9 inch  39.751</p> |
| <p>1.  Isacord 40 0108 2.  Isacord 40 3641 3.  Isacord 40 3652</p>  | <p>1.  Isacord 40 0931 2.  Isacord 40 0824 3.  Isacord 40 0851</p>  |
| <p>12528-03  76 x 130 mm 3 x 5.1 inch  16.171</p> | <p>Oc07207  106 x 138 mm 4.2 x 5.4 inch  17.807</p> |
| <p>1.  Isacord 40 0851 2.  Isacord 40 0824 3.  Isacord 40 0931</p>  | <p>1.  Yenmet 7012 2.  Isacord 40 0670 3.  Yenmet 7012</p>  |
| <p> 82007-11  112 x 94 mm 4.4 x 3.7 inch  13.622</p> | <p>82007-44  114 x 115 mm 4.5 x 4.5 inch  9.467</p> |
| <p>1.  Applique 1 2.  Applique 3 3.  Applique 1 4.  Applique 3 5.  Applique 1 6.  Isacord 40 1805 7.  Isacord 40 2152 8.  Isacord 40 2520 9.  Isacord 40 2500 10.  Isacord 40 2115 11.  Isacord 40 0761</p>  | <p>1.  Isacord 40 2152 2.  Isacord 40 2520</p>  |
| <p> 82006-30  100 x 174 mm 3.9 x 6.9 inch  21.584</p> | <p>Nb251_48  72 x 103 mm 2.8 x 4.1 inch  8.612</p> |
| <p>1.  Isacord 40 0020 2.  Isacord 40 4174 3.  Isacord 40 0020 4.  Isacord 40 4174 5.  Isacord 40 0771 6.  Isacord 40 0832 7.  Isacord 40 0108 8.  Isacord 40 4174 9.  Isacord 40 0660 10.  Isacord 40 1526</p>  | <p>1.  Isacord 40 2152 2.  Isacord 40 2504 3.  Isacord 40 0020 4.  Isacord 40 0020</p>  |
| <p>Be790405  126 x 185 mm 4.9 x 7.3 inch  7.734</p> | <p>Fb126  87 x 102 mm 3.4 x 4 inch  2.668</p> |
| <p>1.  Isacord 40 3102</p>  | <p>1.  Isacord 40 1220 2.  Isacord 40 1805</p>  |

Be790502  60 x 58 mm
2.4 x 2.3 inch  1.814

- 1.  Isacord 40 3541





21003-26  123 x 124 mm
4.8 x 4.9 inch  16.269

- 1.  Isacord 40 0345
- 2.  Isacord 40 0442
- 3.  Isacord 40 0232



Nb403_48  78 x 78 mm
3.1 x 3.1 inch  6.615

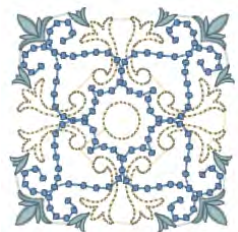

- 1.  Isacord 40 0552
- 2.  Isacord 40 4032
- 3.  Isacord 40 4332





Nb373_48  121 x 177 mm
4.8 x 7 inch  9.769

- 1.  Isacord 40 4531





Nb442_48  56 x 58 mm
2.2 x 2.3 inch  809

- 1.  Isacord 40 5610
- 2.  Isacord 40 5643
- 3.  Isacord 40 3630



























Nb481_48  123 x 68 mm
4.9 x 2.7 inch  7.043

- 1.  Isacord 40 0870
- 2.  Isacord 40 0670











Nb749_48  126 x 263 mm
5 x 10.4 inch  16.792

- 1.  Isacord 40 6051
- 2.  Isacord 40 1805
- 3.  Isacord 40 0182
- 4.  Isacord 40 9405
- 5.  Isacord 40 0800
- 6.  Isacord 40 0904
- 7.  YLI variations 8001
- 8.  Isacord 40 0600
- 9.  Isacord 40 0184
- 10.  Isacord 40 0552
- 11.  Isacord 40 1921
- 12.  YLI variations 8019
- 13.  YLI variations 8016
- 14.  Isacord 40 1600
- 15.  Isacord 40 1904
- 16.  YLI variations 8020
- 17.  Isacord 40 5912
- 18.  YLI variations 8004
- 19.  Isacord 40 5722
- 20.  Isacord 40 5510
- 21.  Isacord 40 0151
- 22.  Isacord 40 0232
- 23.  Isacord 40 6133
- 24.  YLI variations 8013





Na959_48  75 x 103 mm
3 x 4.1 inch  10.645



- 1.  Isacord 40 6051
- 2.  Isacord 40 5650
- 3.  Isacord 40 6051
- 4.  Isacord 40 2761
- 5.  Isacord 40 1141
- 6.  Isacord 40 4010
- 7.  Isacord 40 4240
- 8.  Isacord 40 0670









Fb106  128 x 92 mm
5 x 3.6 inch  4.433

- 1.  Isacord 40 1061
- 2.  Isacord 40 2241



Nb002_48  59 x 35 mm
2.3 x 1.4 inch  3.307

- 1.  Isacord 40 0310
- 2.  Isacord 40 3962
- 3.  Isacord 40 2560
- 4.  Isacord 40 1904
- 5.  Isacord 40 3040
- 6.  Isacord 40 3543
- 7.  Isacord 40 2905



Ws655_48



116 x 222 mm
4.6 x 8.8 inch



17.135

1. Isacord 40 3910
2. Isacord 40 0862
3. Isacord 40 1725
4. Isacord 40 0761



Fiori

21012-04



123 x 124 mm
4.9 x 4.9 inch



15.622

1. Isacord 40 5740
2. Isacord 40 0142
3. Isacord 40 0020
4. Isacord 40 5531
5. Isacord 40 4240
6. Isacord 40 0015
7. Isacord 40 0020
8. Isacord 40 3710
9. Isacord 40 3920
10. Isacord 40 0015



21027-01



123 x 122 mm
4.8 x 4.8 inch



6.211

1. Isacord 40 1805
2. Isacord 40 2721
3. Isacord 40 2520
4. Isacord 40 5100
5. Isacord 40 4114
6. Isacord 40 4103
7. Isacord 40 0506
8. Isacord 40 5115



21027-14



121 x 121 mm
4.8 x 4.8 inch



7.316

1. Isacord 40 5115
2. Isacord 40 2721
3. Isacord 40 4114
4. Isacord 40 2520
5. Isacord 40 0506
6. Isacord 40 5100
7. Isacord 40 1805
8. Isacord 40 5115
9. Isacord 40 1805



21027-16



57 x 152 mm
2.3 x 6 inch



4.222

1. Isacord 40 1805
2. Isacord 40 2520
3. Isacord 40 2721
4. Isacord 40 5100
5. Isacord 40 0506
6. Isacord 40 5115
7. Isacord 40 4114
8. Isacord 40 5115
9. Isacord 40 1805



21027-17



57 x 152 mm
2.3 x 6 inch



4.179

1. Isacord 40 1805
2. Isacord 40 2723
3. Isacord 40 2520
4. Isacord 40 5100
5. Isacord 40 0506
6. Isacord 40 4103
7. Isacord 40 4114
8. Isacord 40 5115
9. Isacord 40 1805



21017-01



104 x 158 mm
4.1 x 6.2 inch



11.928

1. Isacord 40 0453
2. Isacord 40 0442
3. Isacord 40 0345
4. Isacord 40 1301
5. Isacord 40 0702
6. Isacord 40 1102
7. Isacord 40 0761
8. Isacord 40 0640



F113685 x 89 mm
3.3 x 3.5 inch

8.501

1. Isacord 40 0311
2. Isacord 40 5326
3. Isacord 40 5374
4. Isacord 40 0101
5. Isacord 40 3951

**F1142**79 x 86 mm
3.1 x 3.4 inch

10.298

1. Isacord 40 2830
2. Isacord 40 3541
3. Isacord 40 2830
4. Isacord 40 1912
5. Isacord 40 0108
6. Isacord 40 3842
7. Isacord 40 0453
8. Isacord 40 5326

**82006-07**124 x 166 mm
4.9 x 6.5 inch

22.673

1. Isacord 40 4174
2. Isacord 40 0108
3. Isacord 40 0643
4. Isacord 40 0660
5. Isacord 40 0643
6. Isacord 40 4421
7. Isacord 40 1526
8. Isacord 40 0660
9. Isacord 40 4174

**21006-02**114 x 135 mm
4.5 x 5.3 inch

9.132

1. Isacord 40 3910
2. Isacord 40 3900
3. Isacord 40 0015
4. Isacord 40 3962
5. Isacord 40 3900
6. Isacord 40 0015

**80001-23**85 x 102 mm
3.4 x 4 inch

4.257

1. Isacord 40 1102
2. Isacord 40 1805
3. Isacord 40 6011
4. Isacord 40 4174

**12457-06**106 x 172 mm
4.2 x 6.8 inch

12.636

1. Isacord 40 3150
2. Isacord 40 3210
3. Isacord 40 0311
4. Isacord 40 3331
5. Isacord 40 3711
6. Isacord 40 2250
7. Isacord 40 2241
8. Isacord 40 2051

**12457-13**113 x 130 mm
4.4 x 5.1 inch

6.676

1. Isacord 40 6051
2. Isacord 40 5730
3. Isacord 40 5722
4. Isacord 40 2905
5. Isacord 40 0311
6. Isacord 40 5115
7. Isacord 40 5220
8. Isacord 40 5100

**21009-21**65 x 108 mm
2.6 x 4.2 inch

4.343

1. Isacord 40 5220
2. Isacord 40 5210

**Be790408**58 x 90 mm
2.3 x 3.5 inch

2.045



1. Isacord 40 3541











**21002-02**110 x 160 mm
4.3 x 6.3 inch

8.622



1. Isacord 40 0933
2. Isacord 40 1252







Fb492_48  87 x 293 mm
3.4 x 11.5 inch  28.865



1.  Isacord 40 0132
2. Isacord 40 0015
3.  Isacord 40 2250
4.  Isacord 40 2363
5.  Isacord 40 2560
6.  Isacord 40 2155
7.  Isacord 40 2153
8.  Isacord 40 0713
9.  Isacord 40 0142
10.  Isacord 40 0643
11.  Isacord 40 2152





Fp814  88 x 84 mm
3.5 x 3.3 inch  3.677



1.  Isacord 40 5730
2.  Isacord 40 6141
3.  Isacord 40 1114
4.  Isacord 40 0660









Fq562_48  90 x 156 mm
3.6 x 6.1 inch  5.843



1.  Isacord 40 5610
2.  Isacord 40 2830







Fq722_48  80 x 90 mm
3.1 x 3.6 inch  6.151



1.  Isacord 40 3962
2.  Isacord 40 0670
3.  Isacord 40 5822
4.  Isacord 40 0776
5.  Isacord 40 1375







Fq733_48  66 x 66 mm
2.6 x 2.6 inch  8.391

1.  Isacord 40 0670
2.  Isacord 40 5822
3.  Isacord 40 0776
4.  Isacord 40 1375

















Nb209_48  90 x 90 mm
3.5 x 3.5 inch  8.140

1.  Isacord 40 4111
2.  Isacord 40 0722
3.  Isacord 40 1840
4.  Isacord 40 1335
5. Isacord 40 0015





















Bambini

 **Ck859**  119 x 142 mm
4.7 x 5.6 inch  30.121

1.  Isacord 40 3815
2. Isacord 40 0101
3.  Isacord 40 6141
4.  Isacord 40 0630
5.  Isacord 40 3910
6.  Isacord 40 0811
7. Isacord 40 0015
8.  Isacord 40 0904
9.  Isacord 40 3241
10.  Isacord 40 1701
11.  Isacord 40 4174
12.  Isacord 40 3815
13. Isacord 40 0015
14.  Isacord 40 2153



 **12590-03**  135 x 147 mm
5.3 x 5.8 inch  22.117

1.  Applique 1
2.  Applique 2
3.  Applique 1
4.  Applique 2
5.  Applique 1
6.  Applique 2
7.  Applique 1
8.  Applique 2
9. Isacord 40 0015
10.  Isacord 40 0020
11.  Isacord 40 5510
12.  Isacord 40 5650
13.  Isacord 40 4230
14.  Isacord 40 4116
15.  Isacord 40 0132
16.  Isacord 40 0112
17. Isacord 40 0015



Ck867122 x 133 mm
4.8 x 5.2 inch

28.880

1. Applique 1
2. Applique 2
3. Applique 3
4. Isacord 40 5730
5. Isacord 40 2761
6. Isacord 40 0630
7. Isacord 40 3910
8. Isacord 40 0015
9. Isacord 40 0811
10. Isacord 40 2830
13. Isacord 40 3722



11. Isacord 40 4174
12. Isacord 40 1701
14. Isacord 40 0015
15. Isacord 40 1430

Cm031_4886 x 64 mm
3.4 x 2.5 inch

6.433

1. Isacord 40 5730
2. Isacord 40 1352
3. Isacord 40 1755
4. Isacord 40 1730
5. Isacord 40 3820
6. Isacord 40 3040

**12401-17**99 x 55 mm
3.9 x 2.2 inch

1.345

1. Isacord 40 0731
2. Isacord 40 0630
3. Isacord 40 5934
4. Isacord 40 0111
5. Isacord 40 4240
6. Isacord 40 1342

**Ck520**75 x 60 mm
3 x 2.4 inch

11.019

1. Isacord 40 3906
2. Isacord 40 0132
3. Isacord 40 0015
4. Yenmet 7003
5. Isacord 40 3652
6. Isacord 40 0020
7. Isacord 40 0600
8. Isacord 40 2113

**Ck510**76 x 60 mm
3 x 2.4 inch

8.069

1. Isacord 40 5934
2. Isacord 40 3840
3. Isacord 40 3901
4. Isacord 40 0108
5. Isacord 40 0015
6. Isacord 40 3622
7. Isacord 40 4174
8. Isacord 40 0015

**Ck522**71 x 53 mm
2.8 x 2.1 inch

9.089

1. Isacord 40 3810
2. Isacord 40 0131
3. Isacord 40 0015
4. Isacord 40 0020
5. Isacord 40 0310
6. Isacord 40 1703
7. Yenmet 7021
8. Isacord 40 3353

**Ck863**127 x 125 mm
5 x 4.9 inch

19.354

1. Isacord 40 0630
2. Isacord 40 0506
3. Isacord 40 0630
4. Isacord 40 0015
5. Isacord 40 4103
6. Isacord 40 4111
7. Isacord 40 1701
8. Isacord 40 2830
9. Isacord 40 5912
10. Isacord 40 1730
13. Isacord 40 4174
16. Isacord 40 0015



11. Isacord 40 5510
12. Isacord 40 0811
14. Isacord 40 0352
15. Isacord 40 1805
17. Isacord 40 3151

Nb198_4894 x 72 mm
3.7 x 2.8 inch

9.711

1. Isacord 40 2650
2. Isacord 40 0713
3. Isacord 40 2166
4. Isacord 40 1755
5. Isacord 40 3251
6. Isacord 40 1600
7. Isacord 40 2153
8. Isacord 40 2152
9. Isacord 40 2761



Be790307 142 x 127 mm 5.6 x 5 inch 19.667

1. Applique 1
2. Applique 3
3. Isacord 40 3130
4. Applique 1
5. Applique 3
6. Isacord 40 0003
7. Isacord 40 1720
8. Isacord 40 0020
9. Isacord 40 0520
10. Isacord 40 3541



Be790311 114 x 152 mm 4.5 x 6 inch 12.320

1. Applique 1
2. Applique 3
3. Isacord 40 0933
4. Applique 1
5. Applique 3
6. Applique 1
7. Applique 3
8. Isacord 40 0776
9. Applique 1
10. Applique 3
11. Isacord 40 1900
12. Isacord 40 0176
13. Isacord 40 0015
14. Isacord 40 0020



Be790305 118 x 145 mm 4.6 x 5.7 inch 13.118

1. Isacord 40 0015
2. Applique 1
3. Applique 3
4. Isacord 40 3541
5. Applique 1
6. Applique 3
7. Isacord 40 0345
8. Applique 1
9. Applique 3
10. Isacord 40 1900
11. Isacord 40 0020
12. Isacord 40 0015



Be790306 132 x 151 mm 5.2 x 6 inch 18.399

1. Isacord 40 0003
2. Applique 1
3. Applique 2
4. Isacord 40 0003
5. Isacord 40 3910
6. Isacord 40 0230
7. Isacord 40 2723
8. Isacord 40 1301
9. Isacord 40 2640
10. Isacord 40 0003
11. Isacord 40 3332



Be790309 87 x 150 mm 3.4 x 5.9 inch 13.252

1. Applique 1
2. Applique 3
3. Isacord 40 0015
4. Isacord 40 1900
5. Isacord 40 0020
6. Isacord 40 4116
7. Isacord 40 0176
8. Isacord 40 0015
9. Isacord 40 0310



Be790310 138 x 136 mm 5.4 x 5.4 inch 16.278

1. Applique 1
2. Applique 3
3. Applique 1
4. Applique 3
5. Isacord 40 1161
6. Isacord 40 1141
7. Isacord 40 1161
8. Isacord 40 3654
9. Isacord 40 0176
10. Isacord 40 1141
11. Isacord 40 0020
12. Isacord 40 0015



Be790312 122 x 133 mm 4.8 x 5.2 inch 22.489



























1. Applique 1
2. Applique 3
3. Applique 1
4. Applique 3
5. Isacord 40 0015
6. Isacord 40 1600
7. Isacord 40 0108
8. Isacord 40 2912
9. Isacord 40 3600
10. Isacord 40 1141
11. Isacord 40 0020



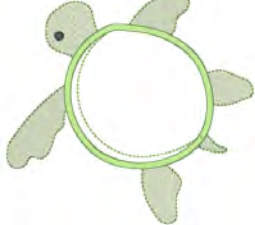



































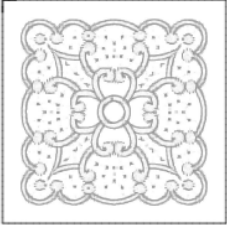











Be790313 99 x 102 mm 3.9 x 4 inch 8.788



















































1. Applique 1
2. Applique 3
3. Isacord 40 3750
4. Isacord 40 1114
5. Isacord 40 1900
6. Isacord 40 3620
7. Isacord 40 2510
8. Isacord 40 5324
9. Isacord 40 1114
10. Isacord 40 1060
11. Isacord 40 4114
12. Isacord 40 0020





| | | | | | |
|---|--|---|---|--|---|
| Ck511 |  76 x 64 mm 3 x 2.5 inch |  6.803 |  Cm193_48 |  107 x 127 mm 4.2 x 5 inch |  12.461 |
| <ol style="list-style-type: none"> 1. ■ Isacord 40 4174 2. ■ Isacord 40 3600 3. ■ Isacord 40 3840 4. ■ Isacord 40 2900 |  | <ol style="list-style-type: none"> 1. ■ Applique 1 2. ■ Applique 3 3. ■ Applique 1 4. ■ Applique 3 5. ■ Isacord 40 2152 6. ■ Isacord 40 3652 7. ■ Isacord 40 2250 8. ■ Isacord 40 3770 9. ■ Isacord 40 2250 10. ■ Isacord 40 0101 |  | | |
|  Ck667 | |  100 x 82 mm 3.9 x 3.2 inch | |  5.568 | Ck738 |
| <ol style="list-style-type: none"> 1. ■ Applique 1 2. ■ Applique 2 3. ■ Applique 3 4. ■ Isacord 40 4103 5. ■ Isacord 40 4610 6. ■ Isacord 40 4220 7. ■ Isacord 40 0015 8. ■ Isacord 40 3544 |  | <ol style="list-style-type: none"> 1. ■ Isacord 40 3151 2. ■ Isacord 40 3761 3. ■ Isacord 40 2761 4. ■ Isacord 40 1430 5. ■ Isacord 40 0221 6. ■ Isacord 40 5822 7. ■ Isacord 40 0811 8. ■ Isacord 40 0520 9. ■ Isacord 40 1362 |  | | |
| Ck970 | |  85 x 82 mm 3.3 x 3.2 inch | |  16.571 | Cm147_48 |
| <ol style="list-style-type: none"> 1. ■ Isacord 40 0151 2. ■ Isacord 40 0152 3. ■ Isacord 40 0124 4. ■ Isacord 40 0131 5. ■ Isacord 40 3150 6. ■ Isacord 40 2830 7. ■ Isacord 40 3040 8. ■ Isacord 40 3640 9. ■ Isacord 40 3710 10. ■ Isacord 40 2051 11. ■ Isacord 40 1725 12. ■ Isacord 40 3743 13. ■ Isacord 40 0015 14. ■ Isacord 40 3743 |  | <ol style="list-style-type: none"> 1. ■ Isacord 40 1755 2. ■ Isacord 40 0713 3. ■ Isacord 40 0704 4. ■ Isacord 40 6141 5. ■ Isacord 40 3251 6. ■ Isacord 40 1600 |  | | |
| Cm348_48 | |  119 x 167 mm 4.7 x 6.6 inch | |  22.995 |  Cm362_48 |
| <ol style="list-style-type: none"> 1. ■ Isacord 40 2155 2. ■ Isacord 40 2761 3. ■ Isacord 40 3130 4. ■ Isacord 40 3251 5. ■ Isacord 40 2650 6. ■ Isacord 40 2640 7. ■ Isacord 40 5610 8. ■ Isacord 40 5722 9. ■ Isacord 40 2504 10. ■ Isacord 40 0713 11. ■ Isacord 40 0822 |  | <ol style="list-style-type: none"> 1. ■ Isacord 40 6051 2. ■ Isacord 40 5650 3. ■ Isacord 40 6051 4. ■ Isacord 40 5531 5. ■ Isacord 40 4174 6. ■ Isacord 40 5610 |  | | |
|  Cm376_48 | |  100 x 97 mm 3.9 x 3.8 inch | |  2.696 | Nb193_48 |
| <ol style="list-style-type: none"> 1. ■ Isacord 40 0703 2. ■ Isacord 40 0702 3. ■ Isacord 40 0131 4. ■ Isacord 40 0713 5. ■ Isacord 40 0703 6. ■ Isacord 40 0704 7. ■ Isacord 40 3971 |  | <ol style="list-style-type: none"> 1. ■ Isacord 40 2363 2. ■ Isacord 40 2650 3. ■ Isacord 40 5912 4. ■ Isacord 40 1600 5. ■ Isacord 40 3920 6. ■ Isacord 40 0821 7. ■ Isacord 40 2830 8. ■ Isacord 40 2153 |  | | |

Bordure e pizzi

| | |
|--|---|
| <p> 21021-25  34 x 71 mm 1.3 x 2.8 inch  4.748</p> | <p> Oc00303  101 x 110 mm 4 x 4.4 inch  35.018</p> |
| <p>1.  Isacord 40 1252</p>  | <p>1. Isacord 40 0015</p>  |
| <p> 12659-01  45 x 58 mm 1.8 x 2.3 inch  6.790</p> | <p> 12659-06  37 x 59 mm 1.4 x 2.3 inch  6.465</p> |
| <p>1.  Isacord 40 1352 2.  Isacord 40 1430</p>  | <p>1.  Isacord 40 4625 2.  Isacord 40 4515</p>  |
| <p>Hg341_48  64 x 64 mm 2.5 x 2.5 inch  5.561</p> | <p> Nx957  98 x 88 mm 3.9 x 3.5 inch  18.451</p> |
| <p>1. Isacord 40 0015 2.  Isacord 40 0020</p>  | <p>1.  Isacord 40 1950</p>  |
| <p>Nx696  91 x 91 mm 3.6 x 3.6 inch  9.346</p> | <p> Fb461_48  122 x 121 mm 4.8 x 4.8 inch  7.889</p> |
| <p>1.  Yenmet 7025</p>  | <p>1.  Isacord 40 0020 2.  Isacord 40 1172</p>  |
| <p>12633-20  34 x 170 mm 1.4 x 6.7 inch  12.897</p> | <p>12508-08  40 x 151 mm 1.6 x 5.9 inch  7.102</p> |
| <p>1. Isacord 40 0015</p>  | <p>1.  Isacord 40 0352 2.  Isacord 40 4752 3.  Isacord 40 0124</p>  |



| | | | | | |
|--|---|---|--|---|---|
| 12508-17 |  42 x 152 mm 1.6 x 6 inch |  7.962 |  Oc33411 |  24 x 177 mm 0.9 x 7 inch |  15.868 |
| <ol style="list-style-type: none"> 1.  Isacord 40 0352 2.  Isacord 40 4752 3.  Isacord 40 5552 |  | | <ol style="list-style-type: none"> 1. Isacord 40 0015 |  | |
|  Oc33416 |  36 x 128 mm 1.4 x 5 inch |  16.090 | 12485-12 |  41 x 139 mm 1.6 x 5.5 inch |  3.391 |
| <ol style="list-style-type: none"> 1.  Isacord 40 1902 2. Isacord 40 0015 |  | | <ol style="list-style-type: none"> 1.  Isacord 40 1134 2.  Isacord 40 0520 3.  Isacord 40 4240 4.  Isacord 40 4111 5.  Isacord 40 0702 6.  Isacord 40 1430 |  | |
| 21013-29 |  40 x 152 mm 1.6 x 6 inch |  7.569 | Be110415 |  44 x 172 mm 1.7 x 6.8 inch |  6.436 |
| <ol style="list-style-type: none"> 1.  Isacord 40 4332 |  | | <ol style="list-style-type: none"> 1.  Isacord 40 6051 2.  Isacord 40 0811 3.  Isacord 40 1921 |  | |
| Fa981 |  35 x 142 mm 1.4 x 5.6 inch |  3.709 | 21002-21 |  21 x 151 mm 0.8 x 5.9 inch |  3.176 |
| <ol style="list-style-type: none"> 1.  Isacord 40 1055 |  | | <ol style="list-style-type: none"> 1.  Isacord 40 1252 |  | |
| 21009-29 |  32 x 152 mm 1.3 x 6 inch |  4.649 | 82005-40 |  26 x 240 mm 1 x 9.4 inch |  8.256 |
| <ol style="list-style-type: none"> 1.  Isacord 40 5210 |  | | <ol style="list-style-type: none"> 1.  Isacord 40 0851 |  | |

Na914_48  19 x 120 mm
0.7 x 4.7 inch  4.691



1.  Isacord 40 3151
2.  Isacord 40 3251
3.  Isacord 40 3150





Nb520_48  26 x 176 mm
1 x 6.9 inch  5.146

1.  Isacord 40 0131
2.  Isacord 40 4174



















Fb436_48  29 x 133 mm
1.1 x 5.2 inch  4.735

1.  Isacord 40 3130
2.  Isacord 40 3150
3.  Isacord 40 4240













Stagioni

 **Hg746_48**  112 x 138 mm
4.4 x 5.4 inch  17.815

1.  Isacord 40 3040
2.  Applique 1
3.  Applique 2
4.  Isacord 40 0221
5.  Applique 1
6.  Applique 2
7.  Isacord 40 0142
8.  Isacord 40 0108
9.  Applique 1
10.  Applique 2
11.  Isacord 40 0800
12.  Isacord 40 0020
13.  Isacord 40 1200
14.  Isacord 40 0020
15.  Isacord 40 0670
16.  Isacord 40 0142













Nb754_48  114 x 128 mm
4.5 x 5 inch  13.084



1.  Yenmet 7037
2.  Isacord 40 2155
3.  Isacord 40 0651
4.  Isacord 40 0101
5.  Isacord 40 2532
6.  Isacord 40 0640
7.  Isacord 40 1352
8.  Yenmet 7030
9.  Isacord 40 0232
10.  Isacord 40 1123









 **21019-14**  123 x 130 mm
4.8 x 5.1 inch  23.294



1.  Isacord 40 1805
2.  Isacord 40 1805
3.  Isacord 40 1805
4.  Isacord 40 1912
5.  Isacord 40 0138
6.  Isacord 40 0020
7.  Isacord 40 0131
8.  Isacord 40 0015
9.  Isacord 40 0138
10.  Isacord 40 1805





Hg795_48  89 x 164 mm
3.5 x 6.5 inch  3.453



1.  Isacord 40 5730
2.  Isacord 40 5513
3.  Isacord 40 4430
4.  Isacord 40 1032
5.  Isacord 40 1900
6.  Isacord 40 4113





12597-16  88 x 85 mm
3.5 x 3.3 inch  15.862

1.  Isacord 40 0904
2.  Isacord 40 0940























80009-17  86 x 130 mm
3.4 x 5.1 inch  6.582

1.  Isacord 40 5934
2.  Isacord 40 5866
3.  Isacord 40 5934





























He255  133 x 127 mm
5.2 x 5 inch  17.198

1.  Isacord 40 0111
2.  Isacord 40 1701
3.  Isacord 40 1800
4.  Isacord 40 1701
5.  Isacord 40 1800
6.  Isacord 40 2640
7.  Isacord 40 5650
8.  Isacord 40 5610
9.  Isacord 40 0015
10.  Isacord 40 0111
11.  Isacord 40 1060
12.  Isacord 40 3910
13.  Isacord 40 0800
14.  Isacord 40 0940
15.  Isacord 40 0651
16.  Isacord 40 0832
17.  Isacord 40 0651
18.  Isacord 40 0832
19.  Isacord 40 3650
20.  Isacord 40 1351
21.  Isacord 40 0108



















He252  88 x 145 mm
3.5 x 5.7 inch  12.251

1.  Isacord 40 1902
2.  Isacord 40 1701
3.  Isacord 40 1902
4.  Isacord 40 0532
5.  Isacord 40 0842
6.  Isacord 40 0532
7.  Isacord 40 0842
8.  Isacord 40 1902
9.  Isacord 40 0651
10.  Isacord 40 1123
11.  Isacord 40 5220
12.  Isacord 40 5210
13.  Isacord 40 5422
14.  Isacord 40 0101
15.  Isacord 40 1430
16.  Isacord 40 1725
17.  Isacord 40 0520
18.  Isacord 40 0824
19.  Isacord 40 3910
20.  Isacord 40 3650
21.  Isacord 40 3910
22.  Isacord 40 1902
23.  Isacord 40 3650
24.  Isacord 40 1123
25.  Isacord 40 5324
26.  Isacord 40 1154







Hg747_48  124 x 147 mm
4.9 x 5.8 inch  18.378

1.  Isacord 40 0970
2.  Isacord 40 3770
3.  Isacord 40 5912
4.  Isacord 40 0520
5.  Isacord 40 0811
6.  Isacord 40 3350
7.  Isacord 40 3040
8.  Applique 1
9.  Applique 2
10.  Applique 1
11.  Applique 2
12.  Applique 1
13.  Applique 2
14.  Isacord 40 4073
15.  Isacord 40 0020
16.  Isacord 40 1200
17.  Isacord 40 0101





















Nb759_48  99 x 62 mm
3.9 x 2.4 inch  4.937



1.  Yenmet 7037
2.  Isacord 40 0640
3.  Isacord 40 1352
4.  Isacord 40 0232
5.  Isacord 40 1123









Hd976  101 x 108 mm
4 x 4.3 inch  18.674





































































1.  Isacord 40 3962
2.  Yenmet 7029
3.  Isacord 40 0640
4.  Isacord 40 0824
5.  Isacord 40 0015
6.  Isacord 40 0020
7.  Isacord 40 0142
8.  Isacord 40 3962
9.  Isacord 40 0020
10.  Isacord 40 0934
11.  Isacord 40 0640
12.  Isacord 40 0824
13.  Isacord 40 5650
14.  Isacord 40 5531
15.  Isacord 40 1220
16.  Isacord 40 5822
17.  Isacord 40 5531
18.  Isacord 40 0015
19.  Isacord 40 5822







Hg806_48  28 x 170 mm
1.1 x 6.7 inch  4.988

1.  Isacord 40 2530
2.  Isacord 40 1900
3.  Isacord 40 5730
4.  Isacord 40 1114
5.  Isacord 40 4430
6.  Isacord 40 4113







| | |
|---|--|
| 12415-32  80 x 191 mm 3.1 x 7.5 inch  10.937 | 12415-29  108 x 172 mm 4.3 x 6.8 inch  4.814 |
| 1.  YLI variations 8019  | 1.  YLI variations 8019  |
| 12433-05  83 x 124 mm 3.3 x 4.9 inch  15.348 | 12417-04  84 x 97 mm 3.3 x 3.8 inch  8.085 |
| 1.  Isacord 40 1725 2.  Isacord 40 5934 3.  Isacord 40 0442 4.  Isacord 40 2115 5.  Isacord 40 2711  | 1.  Isacord 40 1010 2.  Isacord 40 0811 3.  Isacord 40 1311 4.  Isacord 40 1543  |
| Be790303  70 x 70 mm 2.7 x 2.8 inch  5.764 | He962_48  120 x 135 mm 4.7 x 5.3 inch  4.128 |
| 1.  Isacord 40 0532 2.  Isacord 40 1300 3.  Isacord 40 0020 4.  Isacord 40 0015  | 1.  Isacord 40 1902  |
| 12421-11  40 x 43 mm 1.6 x 1.7 inch  3.965 | 12421-37  67 x 61 mm 2.6 x 2.4 inch  1.320 |
| 1.  Isacord 40 0800 2.  Isacord 40 0904 3.  Isacord 40 0020 4.  Isacord 40 0015  | 1.  Isacord 40 0020  |
| 12421-03  46 x 48 mm 1.8 x 1.9 inch  2.328 | Cm287_48  90 x 117 mm 3.6 x 4.6 inch  18.749 |
| 1.  Isacord 40 0020 2.  Isacord 40 0015 3.  Isacord 40 0111  | 1.  Isacord 40 0870 2.  Isacord 40 1172 3.  Isacord 40 0934 4.  Isacord 40 1755 5.  Isacord 40 0020 6.  Isacord 40 5531 7.  Isacord 40 5610 8.  Isacord 40 5722 9.  Isacord 40 2550 10.  Isacord 40 0015 11.  Isacord 40 0713 12.  Isacord 40 1840 13.  Isacord 40 1921 14.  Isacord 40 2241  |

Cm426_48  46 x 96 mm
1.8 x 3.8 inch  2.047

1.  Isacord 40 0761
2.  Isacord 40 2155
3.  Isacord 40 1725
4.  Isacord 40 1902
5.  Isacord 40 0010





Fq749_48  78 x 95 mm
3.1 x 3.7 inch  5.765

1.  Isacord 40 1114
2.  Isacord 40 1335
3.  Isacord 40 5664





He919_48  89 x 69 mm
3.5 x 2.7 inch  5.245

1.  Isacord 40 3650
2.  Isacord 40 3840
3.  Isacord 40 3641



Hg053_48  122 x 122 mm
4.8 x 4.8 inch  15.370



1.  Isacord 40 5531
2.  Isacord 40 5643
3.  Isacord 40 1805









Hg319_48  89 x 151 mm
3.5 x 6 inch  8.681



1.  Isacord 40 5822





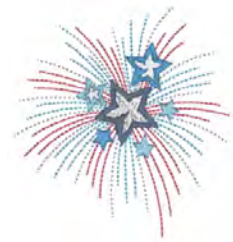

Hg460_48  92 x 98 mm
3.6 x 3.9 inch  7.166

1.  Isacord 40 3650
2.  Isacord 40 0015
3.  Isacord 40 1921
4.  Isacord 40 3840
5.  Isacord 40 3810
6.  Isacord 40 4071
7.  Isacord 40 3444



Nb317_48  87 x 87 mm
3.4 x 3.4 inch  2.064

1.  Isacord 40 0020
2.  Isacord 40 0600
3.  Isacord 40 0800
4.  Isacord 40 0020



Na617  96 x 96 mm
3.8 x 3.8 inch  2.642

1.  Isacord 40 3543

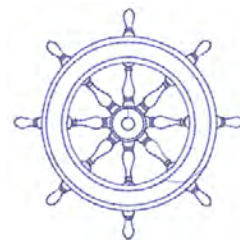

Na592  114 x 51 mm
4.5 x 2 inch  1.939

1.  Isacord 40 3543

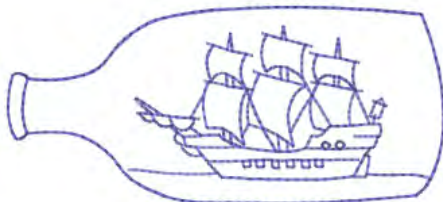

Nc009_48  18 x 94 mm
0.7 x 3.7 inch  936

1.  Isacord 40 3641



Na597



57 x 53 mm
2.2 x 2.1 inch



920

1. Isacord 40 3543



Nb036_48



36 x 70 mm
1.4 x 2.8 inch



3.909

1. Isacord 40 3770
2. Isacord 40 0131
3. Isacord 40 0622
4. Isacord 40 0015



Na614



102 x 101 mm
4 x 4 inch



2.867

1. Isacord 40 3543

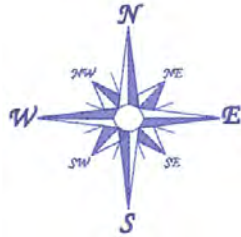

Sport e Hobby



12472-01



138 x 142 mm
5.4 x 5.6 inch



23.233

1. Isacord 40 2504
2. Isacord 40 3901
3. Isacord 40 5610
4. Isacord 40 4240
5. Isacord 40 0015
6. Isacord 40 0015
7. Isacord 40 1123
8. Isacord 40 0761
9. Isacord 40 1902
10. Isacord 40 2504
11. Isacord 40 3901
12. Isacord 40 5610
13. Isacord 40 4240
14. Isacord 40 1300



12611-08



80 x 120 mm
3.1 x 4.7 inch



5.770

1. Applique 1
2. Applique 2
3. Applique 1
4. Applique 2
5. Isacord 40 1154
6. Isacord 40 5440
7. Isacord 40 1902



12611-18



130 x 158 mm
5.1 x 6.2 inch



8.045

1. Applique 1
2. Applique 2
3. Isacord 40 0151
4. Isacord 40 5440

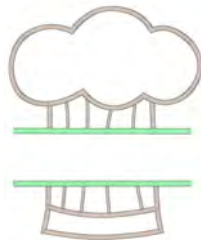

Nx737



72 x 99 mm
2.8 x 3.9 inch



10.793

1. Isacord 40 0015
2. Yenmet 7005
3. Isacord 40 3962
4. Isacord 40 0020



82014-28 142 x 117 mm 26.582
5.6 x 4.6 inch

1. Applique 1
2. Applique 2
3. Isacord 40 0105
4. Isacord 40 0020
5. Isacord 40 4073
6. Isacord 40 1902



12383-18 91 x 171 mm 5.182
3.6 x 6.7 inch

1. Isacord 40 4174



Sp980 63 x 64 mm 11.286
2.5 x 2.5 inch

1. Isacord 40 0015
2. Isacord 40 0142
3. Isacord 40 0020



Be790606 100 x 86 mm 7.445
3.9 x 3.4 inch

1. Isacord 40 0020
2. Isacord 40 1306



Be790608 80 x 80 mm 7.937
3.2 x 3.1 inch

1. Isacord 40 0020



Be790603 80 x 75 mm 11.824
3.2 x 2.9 inch

1. Isacord 40 0015
2. Isacord 40 3654



Be790602 80 x 75 mm 10.169
3.1 x 3 inch

1. Isacord 40 5643
2. Isacord 40 5912
3. Isacord 40 0015



Sp989 102 x 82 mm 10.827
4 x 3.2 inch

1. Isacord 40 4174
2. Isacord 40 0142
3. Isacord 40 3901
4. Isacord 40 3962
5. Isacord 40 0506
6. Isacord 40 0520
7. Isacord 40 0020



Sr067 87 x 97 mm 16.143
3.4 x 3.8 inch



1. Isacord 40 3910
2. Isacord 40 0706
3. Isacord 40 4531
4. Isacord 40 4430
5. Isacord 40 1106
6. Isacord 40 0501
7. Isacord 40 5500
8. Isacord 40 0020
9. Isacord 40 4010











Fb148_48 101 x 89 mm 11.163
4 x 3.5 inch



1. Isacord 40 0131
2. Isacord 40 0608
3. Isacord 40 0941
4. YLI variations 8016
5. YLI variations 8007
6. Isacord 40 1123
7. Isacord 40 1172
8. Isacord 40 1725
9. Isacord 40 6141
10. Isacord 40 0142
11. Isacord 40 2810















Sr589  95 x 66 mm
3.7 x 2.6 inch  14.868



1.  Isacord 40 0142
2.  Isacord 40 1220
3.  Isacord 40 1332
4.  Isacord 40 1334
5.  Isacord 40 3611
6.  Isacord 40 1800
7.  Isacord 40 0015
8.  Isacord 40 4174













Rc244  88 x 53 mm
3.5 x 2.1 inch  12.558



1.  Isacord 40 0020
2.  Isacord 40 3600
3.  Isacord 40 4230
4.  Yenmet 7005
5.  Isacord 40 3910
6.  Isacord 40 1902
7.  Isacord 40 1912
8.  Isacord 40 0108
9.  Isacord 40 0020
10.  Isacord 40 0015
11.  Isacord 40 0124

















Sr551  120 x 38 mm
4.7 x 1.5 inch  6.859

1.  Isacord 40 1902
2.  Isacord 40 2123
3.  Isacord 40 0015
4.  Isacord 40 0520
5.  Isacord 40 5664
6.  Isacord 40 5233
7.  Isacord 40 5374
8.  Yenmet 7032
9.  Isacord 40 0111
10.  Yenmet 7036









80085-25  135 x 166 mm
5.3 x 6.5 inch  14.361

1.  Isacord 40 0015
2.  Isacord 40 0015
3.  Isacord 40 0015
4.  Isacord 40 0015
5.  Isacord 40 0020
6.  Isacord 40 0112
7.  Isacord 40 0142
8.  Isacord 40 0142
9.  Isacord 40 4620
10.  Isacord 40 0142
11.  Isacord 40 0015
12.  Isacord 40 1906
13.  Isacord 40 0020







Animali

Wp415_48  132 x 148 mm
5.2 x 5.8 inch  25.110



1.  Isacord 40 0941
2.  Isacord 40 0532
3.  Isacord 40 0945
4.  Isacord 40 0020











Wp421_48  96 x 137 mm
3.8 x 5.4 inch  14.219



1.  Isacord 40 1161
2.  Isacord 40 1876
3.  Isacord 40 1154













Cm213_48  58 x 102 mm
2.3 x 4 inch  7.866

1.  Isacord 40 1840
2.  Isacord 40 1055
3.  Isacord 40 1252
4.  Isacord 40 0651
5.  Isacord 40 0660
6.  Isacord 40 0020
7.  Isacord 40 1055



Na248  78 x 73 mm
3.1 x 2.9 inch  10.132

1.  Isacord 40 0101
2.  Isacord 40 3971
3.  Isacord 40 2220
4.  Isacord 40 0132
5.  Isacord 40 2051
6.  Isacord 40 2155
7.  Isacord 40 2320
8.  Isacord 40 2220
9.  Yenmet 7023



Hd97798 x 98 mm
3.8 x 3.9 inch

13.738

1. Isacord 40 3962
2. Isacord 40 0015
3. Isacord 40 0640
4. Isacord 40 0824
5. Isacord 40 2650
6. Isacord 40 0020
7. Isacord 40 0142
8. Isacord 40 0640
9. Isacord 40 0824
10. Isacord 40 2650
11. Isacord 40 2830
12. Isacord 40 1352
13. Yenmet 7029

**Lj598**106 x 81 mm
4.2 x 3.2 inch

15.746

1. Isacord 40 0101
2. Isacord 40 0131
3. Isacord 40 0132
4. Isacord 40 4174
5. Isacord 40 0108
6. Isacord 40 0020
7. Isacord 40 5933
8. Isacord 40 0453

**Cm220_48**71 x 72 mm
2.8 x 2.8 inch

7.571

1. Isacord 40 1755
2. Isacord 40 0101
3. Isacord 40 0142
4. Isacord 40 0101
5. Isacord 40 4071
6. Isacord 40 0142
7. Isacord 40 0934
8. Isacord 40 0020

**Telaio****12611-27**137 x 137 mm
5.4 x 5.4 inch

3.961

1. Applique 1
2. Applique 2
3. Isacord 40 5440

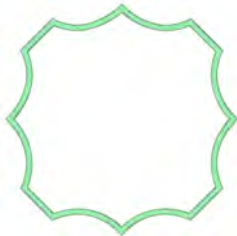
**32078-04**123 x 173 mm
4.9 x 6.8 inch

1.978

1. Isacord 40 0020
2. Isacord 40 4174
3. Isacord 40 0020
4. Isacord 40 4174

**12630-07**120 x 205 mm
4.7 x 8.1 inch

6.820

1. Isacord 40 1030
2. Isacord 40 1030
3. Isacord 40 1030
4. Isacord 40 1030
5. Isacord 40 1030
6. Isacord 40 1030

**12611-28**140 x 140 mm
5.5 x 5.5 inch

3.649

1. Applique 1
2. Applique 2
3. Isacord 40 0703



12649-05 91 x 88 mm 3.6 x 3.5 inch 9.087

1. Applique 1
2. Applique 2
3. Isacord 40 1840
4. Isacord 40 1860
5. Isacord 40 0015



12606-26 139 x 139 mm 5.5 x 5.5 inch 5.211

1. Isacord 40 0670
2. Isacord 40 0670
3. Isacord 40 0670



12606-33 43 x 70 mm 1.7 x 2.8 inch 2.376

1. Isacord 40 0670
2. Isacord 40 0670
3. Isacord 40 0670



12606-37 46 x 78 mm 1.8 x 3.1 inch 2.692

1. Isacord 40 0670
2. Isacord 40 0670
3. Isacord 40 0670



32078-02 123 x 173 mm 4.9 x 6.8 inch 1.181

1. Isacord 40 0020
2. Isacord 40 4174
3. Isacord 40 0020
4. Isacord 40 4174



32078-03 123 x 173 mm 4.9 x 6.8 inch 1.264

1. Isacord 40 0020
2. Isacord 40 4174
3. Isacord 40 0020
4. Isacord 40 4174



Nz195 77 x 77 mm 3 x 3 inch 15.343

1. Isacord 40 0660
2. Isacord 40 0713
3. Isacord 40 2153
4. Isacord 40 1362
5. Isacord 40 0870
6. Isacord 40 2830
7. Isacord 40 1725
8. Isacord 40 4071

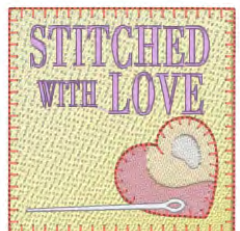

12611-21 156 x 72 mm 6.1 x 2.8 inch 11.513

1. Applique 1
2. Applique 2
3. Isacord 40 1703



12611-23 156 x 72 mm 6.1 x 2.8 inch 12.817

1. Applique 1
2. Applique 2
3. Isacord 40 1902



12611-22 156 x 72 mm 6.1 x 2.8 inch 12.504

1. Applique 1
2. Applique 2
3. Isacord 40 1703







 **12611-24**  156 x 72 mm
6.1 x 2.8 inch  12.613

1.  Applique 1
2.  Applique 2
3.  Isacord 40 1902



DesignWorks

 **12448-11_cr**  84 x 124 mm
3.3 x 4.9 inch  174

1.  Swarovski 0280
2.  Swarovski 0280
3.  Swarovski 0280



 **12448-09_pw**  121 x 161 mm
4.8 x 6.3 inch  8.265

1.  Edding 10
2.  Edding 2
3.  Edding 8
4.  Edding 1





 **Dw11**  70 x 71 mm
2.8 x 2.8 inch  110

1.  Swarovski 0502









 **21026-08_dw**  86 x 174 mm
3.4 x 6.9 inch  11.047

1.  Edding 69
2.  Isacord 40 0020





 **21026-02_dw**  69 x 194 mm
2.7 x 7.6 inch  7.815

1.  Edding 69
2.  Applique 1
3.  Applique 2
4.  Isacord 40 0015
5.  Isacord 40 0020
6.  Isacord 40 0015





 **21026-02_cr**  104 x 127 mm
4.1 x 5 inch  150

1.  Swarovski 0280
2.  Swarovski 0280



 **21026-05_dw**  118 x 202 mm
4.6 x 7.9 inch  9.309

1.  Edding 9
2.  Isacord 40 0020



 **12448-08_pw**  119 x 177 mm
4.7 x 7 inch  4.540

1.  Edding 7



21022-13_dw 106 x 193 mm 4.2 x 7.6 inch 15.285

- Edding 34
- Edding 68
- Edding 6
- Applique 1
- Applique 2
- Isacord 40 2640
- Applique 1
- Applique 2
- Isacord 40 1352
- Isacord 40 1600
- Isacord 40 4111
- Isacord 40 4103
- Isacord 40 0017
- Isacord 40 2830



Dw07 114 x 152 mm 4.5 x 6 inch 198

- Swarovski 0237



Dw05 105 x 94 mm 4.1 x 3.7 inch 13.334

- Isacord 40 2022
- Cut 0001
- Cut 0002
- Cut 0003
- Cut 0004
- Isacord 40 2022



Dw10 184 x 184 mm 7.3 x 7.3 inch 5.939

- Cut 0001
- Cut 0002
- Cut 0003
- Cut 0004



Be700121 128 x 128 mm 5 x 5 inch 2.183

- Isacord 40 3600
- Isacord 40 1703

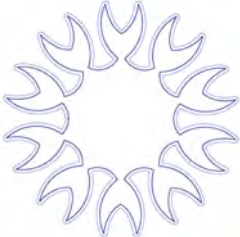

Be700122 119 x 37 mm 4.7 x 1.5 inch 4.124

- Isacord 40 5833



Be700123 113 x 206 mm 4.4 x 8.1 inch 6.090

- Punch 0004
- Punch 0007













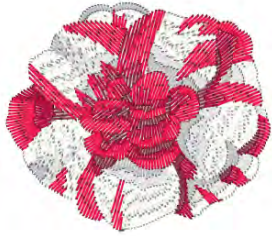

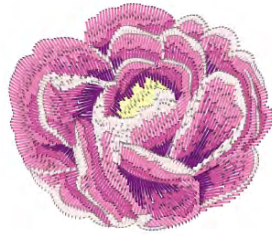

















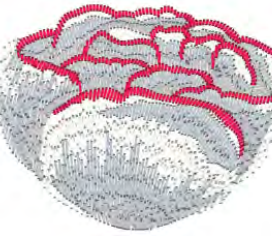









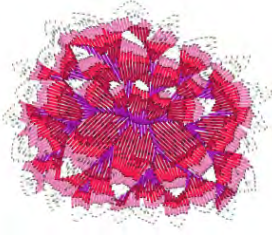

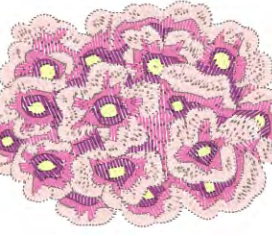













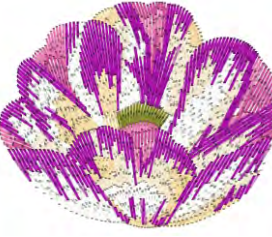

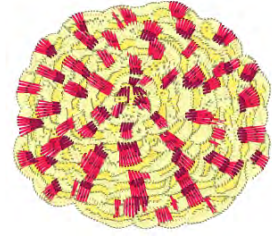





















Be700124 141 x 134 mm 5.6 x 5.3 inch 6.184





- Isacord 40 2300
- Isacord 40 3901





Kaffe Fassett





| | | | |
|--|---|--|---|
| 90046-01  102 x 88 mm 4 x 3.5 inch  15.066 |  | 90046-02  102 x 88 mm 4 x 3.5 inch  17.253 |  |
| <ol style="list-style-type: none"> 1.  Isacord 40 0101 2.  Isacord 40 0182 3.  Isacord 40 0131 4.  Isacord 40 2115 5.  Isacord 40 1911 6.  Isacord 40 1903 | | <ol style="list-style-type: none"> 1.  Isacord 40 0101 2.  Isacord 40 0520 3.  Isacord 40 2532 4.  Isacord 40 2704 5.  Isacord 40 2508 6.  Isacord 40 2160 | |
| 90046-03  102 x 104 mm 4 x 4.1 inch  15.914 |  | 90046-04  101 x 77 mm 4 x 3 inch  14.621 |  |
| <ol style="list-style-type: none"> 1.  Isacord 40 0520 2.  Isacord 40 0800 3.  Isacord 40 6043 4.  Isacord 40 1903 | | <ol style="list-style-type: none"> 1.  Isacord 40 0101 2.  Isacord 40 0105 3.  Isacord 40 0131 4.  Isacord 40 1903 | |
| 90046-05  100 x 84 mm 3.9 x 3.3 inch  15.973 |  | 90046-06  115 x 83 mm 4.5 x 3.3 inch  18.834 |  |
| <ol style="list-style-type: none"> 1.  Isacord 40 0101 2.  Isacord 40 2715 3.  Isacord 40 0101 4.  Isacord 40 2532 5.  Isacord 40 1903 6.  Isacord 40 1911 | | <ol style="list-style-type: none"> 1.  Isacord 40 0101 2.  Isacord 40 0520 3.  Isacord 40 2723 4.  Isacord 40 2532 5.  Isacord 40 2155 | |
| 90046-07  101 x 82 mm 4 x 3.2 inch  15.682 |  | 90046-08  102 x 90 mm 4 x 3.5 inch  23.512 |  |
| <ol style="list-style-type: none"> 1.  Isacord 40 0101 2.  Isacord 40 6043 3.  Isacord 40 2532 4.  Isacord 40 2508 5.  Isacord 40 0101 6.  Isacord 40 0781 7.  Isacord 40 0851 8.  Isacord 40 2715 | | <ol style="list-style-type: none"> 1.  Isacord 40 0101 2.  Isacord 40 0702 3.  Isacord 40 1903 4.  Isacord 40 0520 5.  Isacord 40 2123 | |
| 90046-09  104 x 91 mm 4.1 x 3.6 inch  18.573 |  | 90046-10  100 x 83 mm 3.9 x 3.3 inch  13.097 |  |
| <ol style="list-style-type: none"> 1.  Isacord 40 0101 2.  Isacord 40 6043 3.  Isacord 40 0520 4.  Isacord 40 2715 | | <ol style="list-style-type: none"> 1.  Isacord 40 0101 2.  Isacord 40 0520 3.  Isacord 40 0101 4.  Isacord 40 0702 5.  Isacord 40 2532 6.  Isacord 40 2550 | |

90046-11  101 x 84 mm
4 x 3.3 inch  17.099

1.  Isacord 40 2160
2.  Isacord 40 2810
3.  Isacord 40 3732
4.  Isacord 40 2704





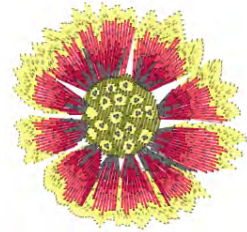

90046-12  88 x 85 mm
3.5 x 3.4 inch  13.786

1.  Isacord 40 0310
2.  Isacord 40 1730
3.  Isacord 40 1911
4.  Isacord 40 6043
5.  Isacord 40 4174





90046-13  89 x 91 mm
3.5 x 3.6 inch  12.948

1.  Isacord 40 2550
2.  Isacord 40 0520
3.  Isacord 40 2532
4.  Isacord 40 2508
5.  Isacord 40 2336







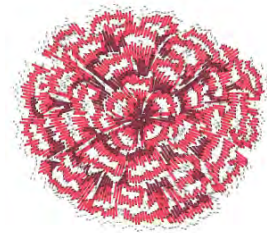



90046-14  102 x 90 mm
4 x 3.5 inch  22.374

1.  Isacord 40 0101
2.  Isacord 40 1730
3.  Isacord 40 2115







90046-15  108 x 101 mm
4.3 x 4 inch  18.685

1.  Isacord 40 0101
2.  Isacord 40 1903
3.  Isacord 40 0851
4.  Isacord 40 2160
5.  Isacord 40 2532
6.  Isacord 40 2508
7.  Isacord 40 0101
8.  Isacord 40 4174







90046-16  100 x 102 mm
3.9 x 4 inch  23.838



1.  Isacord 40 0101
2.  Isacord 40 0600
3.  Isacord 40 2532
4.  Isacord 40 2508
5.  Isacord 40 2363









90046-17  101 x 94 mm
4 x 3.7 inch  16.681



1.  Isacord 40 0101
2.  Isacord 40 2532
3.  Isacord 40 1903
4.  Isacord 40 1911
5.  Isacord 40 2115





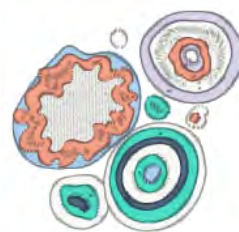





90025-34  63 x 60 mm
2.5 x 2.4 inch  6.714

1.  Isacord 40 0101
2.  Isacord 40 3150
3.  Isacord 40 4610
4.  Isacord 40 3654
5.  Isacord 40 3820
6.  Isacord 40 1600



90025-35  56 x 64 mm
2.2 x 2.5 inch  5.473

1.  Isacord 40 0101
2.  Isacord 40 1352
3.  Isacord 40 2530
4.  Isacord 40 4610
5.  Isacord 40 3150
6.  Isacord 40 3654
7.  Isacord 40 1600
8.  Isacord 40 3820



90025-36s  152 x 152 mm
6 x 6 inch  7.739

1.  Isacord 40 0020

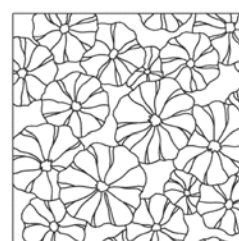

90025-37  139 x 133 mm
5.5 x 5.2 inch  2.030

1.  Isacord 40 0020

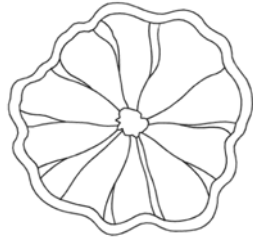

90025-38  118 x 202 mm
4.6 x 8 inch  1.080

1.  Isacord 40 0020



90025-39  131 x 201 mm
5.1 x 7.9 inch  1.303

1.  Isacord 40 0020



90025-40  140 x 140 mm
5.5 x 5.5 inch  2.362

1.  Isacord 40 0020

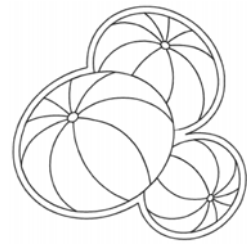

90025-41s  152 x 152 mm
6 x 6 inch  3.917

1.  Isacord 40 0020

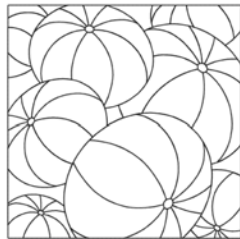

90025-42  190 x 155 mm
7.5 x 6.1 inch  3.165

1.  Isacord 40 0020

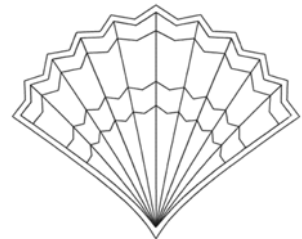

90025-43  140 x 113 mm
5.5 x 4.4 inch  1.631

1.  Isacord 40 0020

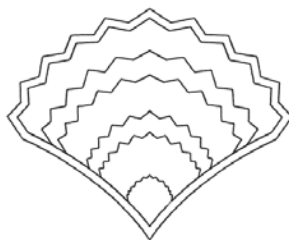

90025-44  101 x 203 mm
4 x 8 inch  946

1.  Isacord 40 0020



90025-45  140 x 121 mm
5.5 x 4.8 inch  2.132

1.  Isacord 40 0020





90025-46  72 x 80 mm
2.8 x 3.1 inch  397

1.  Isacord 40 0020



90025-47s

 152 x 152 mm
6 x 6 inch

 5.220

1.  Isacord 40 0020



90025-48

 67 x 203 mm
2.6 x 8 inch

 1.073

1.  Isacord 40 0020



90025-49

 80 x 202 mm
3.1 x 8 inch

 792

1.  Isacord 40 0020



90025-50s

 152 x 152 mm
6 x 6 inch

 6.284

1.  Isacord 40 0020

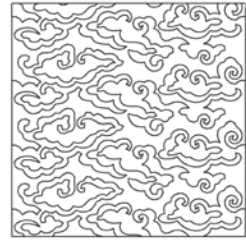

90025-51

 140 x 140 mm
5.5 x 5.5 inch

 2.697

1.  Isacord 40 0020



90025-52

 139 x 200 mm
5.5 x 7.9 inch

 1.116

1.  Isacord 40 0020

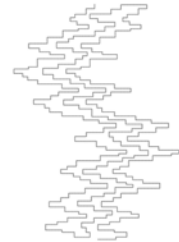

90025-53

 140 x 140 mm
5.5 x 5.5 inch

 3.705

1.  Isacord 40 0020

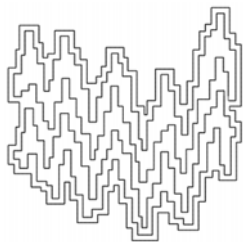

90025-54s

 152 x 152 mm
6 x 6 inch

 6.651

1.  Isacord 40 0020

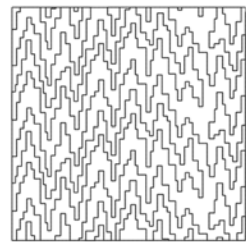

90025-61s

 152 x 152 mm
6 x 6 inch

 6.721

1.  Isacord 40 0020

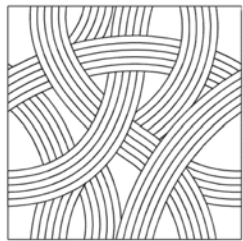

| | |
|--|-----|
| Protezione bambini | 65 |
| Prova di ricamo | 129 |
| Pulire il crochet | 165 |
| Pulire il prendifilo | 168 |
| Pulizia della griffe del trasporto | 164 |
| Punti decorativi | 98 |
| Punti utili | 81 |

Q

| | |
|----------------|-----|
| Quilting | 118 |
|----------------|-----|

R

| | |
|--|---------|
| Rapporto ago-filo | 29 |
| Registrazione dei dati del rivenditore | 61 |
| Regolare i punti di fermatura | 49 |
| Regolare la luminosità del display | 60 |
| Regolare la posizione del piedino con la ginocchiera | 36 |
| Regolare la pressione del piedino | 38 |
| Regolare la tensione del filo superiore | 49 |
| Regolare la velocità | 67, 144 |
| Regolazione del sensore del filo superiore | 58 |
| Richiamare il tutorial | 65 |
| Richiamare la Guida al cucito | 65 |
| Righello scorrevole | 36 |
| Ripristinare le impostazioni di base | 62 |

S

| | |
|--|-----|
| Salvare i dati dell'assistenza | 62 |
| Scegliere la lingua | 60 |
| Selezionare Aiuto | 65 |
| Selezionare alcune impostazioni | 58 |
| Selezionare il ricamo | 133 |
| Selezione del punto | 66 |
| Smaltimento della macchina | 177 |
| Sostituire il piedino | 37 |
| Sostituzione della placca ago | 40 |
| Spiegazione dei simboli | 11 |
| Spostare il braccio di ricamo per la modalità cucito | 141 |
| Spostare il telaio indietro | 141 |

T

| | |
|-----------------------------------|---------|
| Tensione del filo superiore | 53, 161 |
| Tutela ambientale | 10 |

U

| | |
|---|----|
| Utilizzare la modalità eco | 65 |
| Utilizzo della rete per rocchetti | 35 |

V

| | |
|---------------------------------------|-----|
| Verificare la versione firmware | 163 |
|---------------------------------------|-----|





BERNINA recommends threads from

Mettler[®]

made to create **BERNINA**